

# EAGLETON

Instrukcja  
obsługi fotela  
masującego  
EAGLETON



※ Ilustracje produktów lub ich opisy mogą ulec zmianie ze względu na wprowadzenie ulepszeń bez wcześniejszego powiadomienia.  
※ Ilustracje są poglądowe i służą lepszemu zapoznaniu się z urządzeniem. Mogą różnić się od rzeczywistego urządzenia.  
※ Zdjęcia produktu mogą nieznacznie różnić się od rzeczywistego fotela do masażu w zależności od wybranego modelu produktu.

## Wstęp

Serdecznie dziękujemy za zakup fotela masującego EAGLETON.

Prosimy o zapoznanie się z niniejszą instrukcją obsługi w celu zapewnienia bezpiecznego i wygodnego użytkowania. Co więcej, niniejszy produkt może ulec zmianie w związku z wprowadzanymi ulepszeniami bez uprzedniego powiadomienia. W takim przypadku opisy i obrazy zawartości produktu mogą różnić się od opisów i obrazów zawartych w niniejszej instrukcji obsługi.

※ Aby prawidłowo korzystać z urządzenia, należy najpierw zapoznać się z zasadami bezpieczeństwa.

※ Niniejszą instrukcję należy przechowywać w miejscu, w którym będzie dostępna do przeczytania w dowolnym momencie.

※ Obrazy produktów lub ich opisy mogą ulec zmianie ze względu na wprowadzenie ulepszeń bez wcześniejszego powiadomienia.

## Cechy urządzenia



Tryb Rovo



XD FLEX



W trosce o zdrowie



Konkretne partie ciała



Uwolnienie stresu



Tryb manualny



SL-shape



Podwójny mechanizm masujący



Rollkowy masaż stóp



Ogrzewanie



Panel szybkiego wybierania



12 czujników bezpieczeństwa



Automatyczne połączenie Bluetooth



Dedykowana aplikacja



Ładowanie USB-C

### Podwójny mechanizm masujący

Moduły masażu XD FLEX i 3D są zamontowane pionowo, co pozwala na bardziej precyzyjny masaż większych obszarów ciała.

### Niezależne masażery nóg

Masażery lewej i prawej nogi poruszają się niezależnie.

### Zwiększone bezpieczeństwo

W module masującym nóg oraz w oparciu fotela znajduje się 12 czujników wykrywających niepożądane obiekty, co zwiększa bezpieczeństwo użytkowników.

---

# Spis treści

<b>Przed użyciem</b>	Cechy fotela	02
	Istotne zasady dotyczące bezpieczeństwa	04
	Komponenty i opisy	13
	Ustawienie i montaż	14
	Sposób podłączenia fotela · Czujniki bezpieczeństwa	15
<b>Informacje dotyczące sterowania</b>	Panel szybkiego wybierania	16
	Pobieranie aplikacji sterującej	18
	Opis działania pilota	19
<b>Opis programów</b>	Tryb Rovo · W trosce o zdrowie	28
	Konkretne partie ciała · Uwolnienie stresu	29
<b>Opis poszczególnych funkcji</b>	Podwójny mechanizm masujący	30
<b>Specyfikacja techniczna urządzenia</b>	Wymiary i specyfikacja urządzenia	31
<b>Wykrywanie i rozwiązywanie problemów</b>	Rozwiązywanie problemów · Usługi serwisowe	32

# Istotne zasady dotyczące bezpieczeństwa

- ※ Poniższe opisy mają na celu zwiększenie bezpieczeństwa podczas korzystania z fotela, aby zapobiec nieoczekiwanemu ryzyku lub uszkodzeniom. Należy postępować zgodnie z podanymi instrukcjami.
- ※ Środki ostrożności zostały podzielone na dwie kategorie w zależności od spodziewanego ryzyka i uszkodzeń oraz pilności w przypadku nieprawidłowego użycia:



## Ostrzeżenie

Aby zmniejszyć ryzyko poparzenia, pożaru, porażenia prądem elektrycznym lub obrażeń ciała.



## Uwaga

Aby zmniejszyć ryzyko obrażeń ciała

## Środki ostrożności przed użyciem



## Ostrzeżenie

Nie ustawiaj ani nie używaj fotela masującego w łazience ani w miejscach o wysokim poziomie wilgotności.

Może to doprowadzić do porażenia prądem lub pożaru, odkształcenia urządzenia, rozwoju pleśni i/lub nieprawidłowego działania.



Unikaj korzystania z fotela masującego w miejscach zakurzonych lub podatnych na korozję.

Może to doprowadzić do porażenia prądem lub pożaru, odkształcenia urządzenia, rozwoju pleśni i/lub nieprawidłowego działania.



Nie korzystaj z fotela masującego w miejscach o temperaturze przekraczającej 40°C.

Może to doprowadzić do pożaru i/lub nieprawidłowego działania.

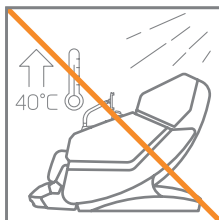

Nie montuj fotela masującego na świeżym powietrzu.

Może to doprowadzić do wypadku, obrażeń ciała, uszkodzenia urządzenia i/lub nieprawidłowego działania.

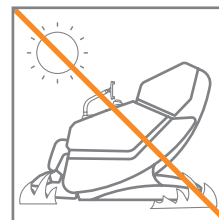

Nie korzystaj z fotela masującego w pobliżu grzejników lub innych urządzeń emitujących ciepło.

Może to doprowadzić do uszkodzenia urządzenia, nieprawidłowego działania i/lub pożaru.

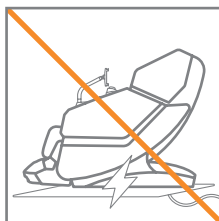

Fotel masujący należy montować i eksploatować wyłącznie po prawidłowym uziemieniu i na płaskich powierzchniach.

W innym przypadku może dojść do wypadku, obrażeń ciała, uszkodzenia urządzenia i/lub nieprawidłowego działania.

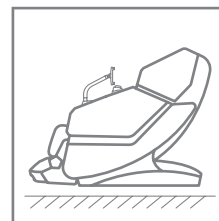

# Istotne zasady dotyczące bezpieczeństwa

## Środki ostrożności przed użyciem

### Ostrzeżenie

Używaj fotela masującego w miejscach o wystarczającej powierzchni i odpowiedniej cyrkulacji powietrza.

W innym przypadku może dojść do odkształcenia, powstania pleśni i/lub nieprawidłowego działania.

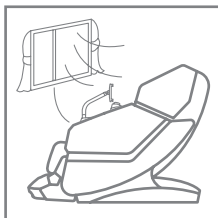

Nie korzystaj z fotela masującego po samowolnym demontażu jego części.

Może to doprowadzić do wypadku, obrażeń ciała, uszkodzenia urządzenia i/lub nieprawidłowego działania.

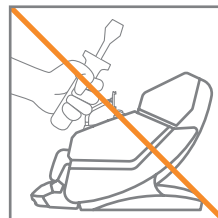

Może to doprowadzić do wypadku, obrażeń ciała, uszkodzenia urządzenia i/lub nieprawidłowego działania.

Może to doprowadzić do wypadku, obrażeń ciała, uszkodzenia urządzenia i/lub nieprawidłowego działania.

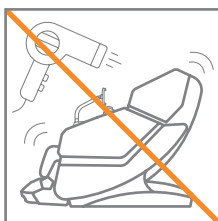

Nie rozlewaj na fotel masujący żadnych substancji, płynów do tego nieprzeznaczonych.

Może to spowodować odkształcenie lub uszkodzenie urządzenia, wypadki związane z bezpieczeństwem lub obrażenia ciała.

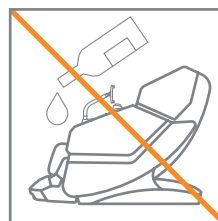

Nie umieszczaj ciężkich przedmiotów na fotelu masującym.

Może to doprowadzić do wypadku, obrażeń ciała, uszkodzenia urządzenia i/lub nieprawidłowego działania.

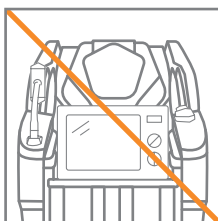

Zachowaj środki ostrożności i upewnij się, że małe dzieci lub zwierzęta domowe nie wczołgają się pod korpus fotela, podnóżek itp.

Może to doprowadzić do wypadku, obrażeń ciała, uszkodzenia urządzenia i/lub nieprawidłowego działania.

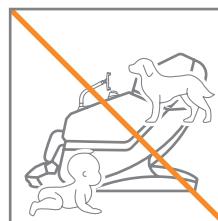

### Uwaga

Nie przeprowadzaj montażu ani naprawy fotela masującego bez pomocy serwisanta.

Może to doprowadzić do wypadku, obrażeń ciała, uszkodzenia urządzenia i/lub nieprawidłowego działania.



Nie korzystaj z urządzenia w sposób inny niż przedstawiony w niniejszej instrukcji.

Może to doprowadzić do wypadku, obrażeń ciała, uszkodzenia urządzenia i/lub nieprawidłowego działania.

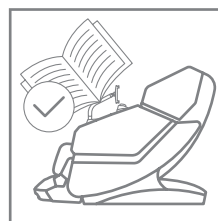

# Istotne zasady dotyczące bezpieczeństwa

## Środki ostrożności przed użyciem

### Uwaga

Nie przesuwaj fotela masującego za przewód zasilający ani nie ciągnij za niego.

Może to grozić porażeniem prądem elektrycznym, pożarem lub nieprawidłowym działaniem.

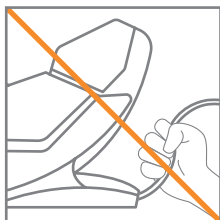

Aby uniknąć ryzyka porażenia prądem, fotel masujący podłączaj wyłącznie do uziemionego gniazdka elektrycznego.

W innym przypadku może to grozić porażeniem prądem elektrycznym lub obrażeniami ciała.

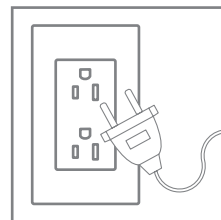

Przed użyciem sprawdź, czy fotel masujący jest podłączony do zasilania.

Pozwala to na prawidłowe korzystanie z urządzenia.

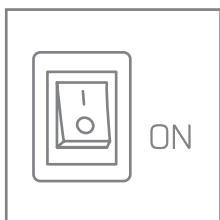

Fotel masujący należy podłączać wyłącznie do gniazda zasilania 220-240V.

W innym przypadku może dojść do awarii lub porażenia prądem z powodu zwarcia.

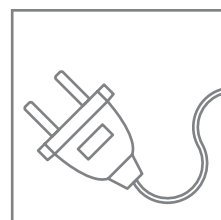

Nie instaluj fotela masującego w miejscach, w których trudno jest go odłączyć.

Może to grozić wypadkiem, obrażeniami ciała, uszkodzeniem urządzenia lub jego nieprawidłowym działaniem.

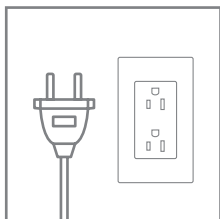

Podczas odłączania przewodu zasilającego nie ciągnij za kabel. Aby bezpiecznie odłączyć wtyczkę, należy ją chwycić i wyciągnąć.

W innym przypadku może dojść do porażenia prądem elektrycznym, pożaru lub awarii.

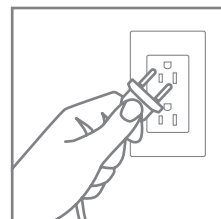

Z fotela do masażu należy korzystać po sprawdzeniu czujników bezpieczeństwa oraz upewnieniu się czy w pobliżu nie znajdują się dzieci lub zwierzęta.

W przeciwnym razie może dojść do wypadków, obrażeń ciała, uszkodzenia urządzenia lub jego nieprawidłowego działania.

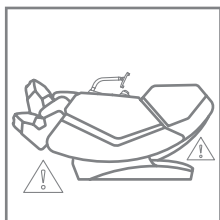

Zachowaj ostrożność podczas noszenia ciemnych ubrań, np. dżinsów, ponieważ istnieje możliwość zabarwienia powierzchni fotela masującego.

Może to prowadzić do powstawania plam.

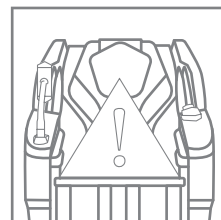

# Istotne zasady dotyczące bezpieczeństwa

## Środki ostrożności przed użyciem

### Ostrzeżenie

Zapoznaj się z instrukcją obsługi i przeanalizuj ewentualne niepożądane skutki korzystania z fotela masującego.

Pozwoli to na bezpieczne korzystanie z urządzenia.

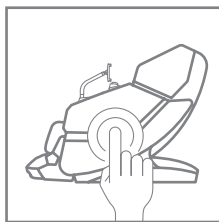

Nie podłączaj ani nie odłączaj przewodu zasilającego mokrymi dłońmi.

Może to doprowadzić do porażenia prądem, pożaru i nieprawidłowego działania.

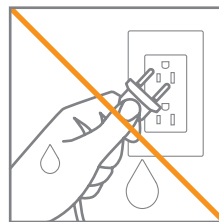

Nie używaj fotela masującego, gdy masz mokre ciało.

Może to doprowadzić do porażenia prądem, pożaru i nieprawidłowego działania.



Nie korzystaj z urządzenia bezpośrednio po jedzeniu.

Może to powodować dyskomfort lub obrażenia.

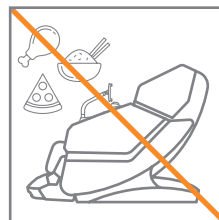

Upewnij się, że żadne części ciała nie dostaną się w szczeliny fotela masującego.

Może to doprowadzić do wypadku, obrażeń ciała, uszkodzenia urządzenia i/lub nieprawidłowego działania.

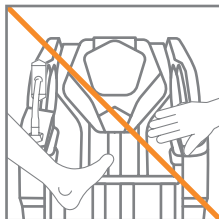

Zachowaj ostrożność, ponieważ intensywne stosowanie masażu na niektórych częściach ciała może doprowadzić do ich nadwyżężenia.

Może to doprowadzić do wypadku, obrażeń ciała, uszkodzenia urządzenia i nieprawidłowego działania.

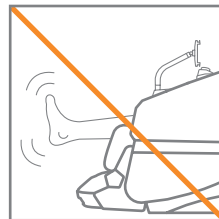

Gdy urządzenie nie jest używane, wyjmij wtyczkę z gniazdka.

W innym przypadku może to doprowadzić do nieprawidłowego działania lub porażenia prądem na skutek zwarcia.

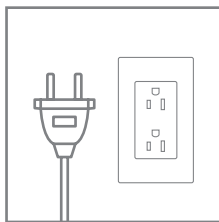

Niemowlęta i dzieci nie powinny korzystać z fotela masującego.

Może to doprowadzić do wypadku, obrażeń ciała, uszkodzenia urządzenia i/lub nieprawidłowego działania.

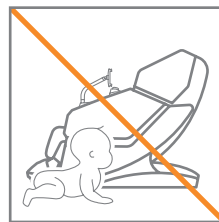

Korzystaj z fotela masującego zgodnie z jego przeznaczeniem i na przewidzianych obszarach ciała, tzn. nie na głowie, łokciach, kolanach, klatce piersiowej lub brzuchu.

Może to grozić wypadkiem, uszkodzeniem ciała, uszkodzeniem urządzenia i/lub nieprawidłowym działaniem.

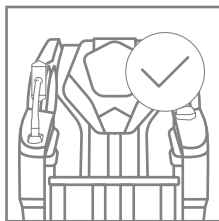

Po uruchomieniu fotela masującego pozwól ramionom masującym ustawić się we właściwej pozycji.

W innym przypadku może to doprowadzić do wypadku, obrażeń ciała, uszkodzenia urządzenia i/lub nieprawidłowego działania.

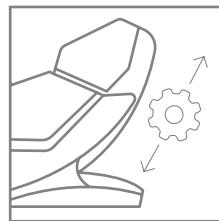

# Istotne zasady dotyczące bezpieczeństwa

## Środki ostrożności przed użyciem

### Ostrzeżenie

Po zakończeniu masażu zaczekaj, aż fotel masujący powróci do pierwotnej pozycji.

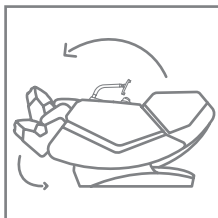

W przeciwnym razie może dojść do wypadku, uszkodzenia urządzenia lub jego nieprawidłowego działania.

W przypadku wystąpienia bólu lub dyskomfortu natychmiast przerwij korzystanie z fotela masującego i zastosuj odpowiednie środki zaradcze.

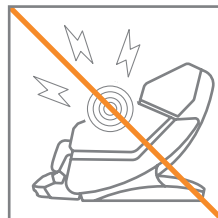

W innym przypadku może dojść do urazu.

Długotrwałe korzystanie z fotela masującego może nadwyczerpać organizm, dlatego należy korzystać z niego uwzględniając stan zdrowia użytkownika.

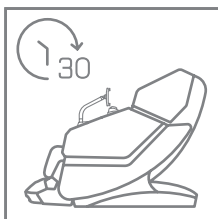

W innym przypadku może dojść do urazu.

Uważaj, aby małe dzieci lub zwierzęta domowe nie bawiły się fotelem masującym podczas jego pracy.

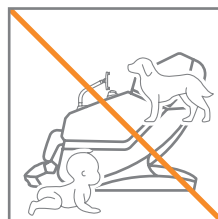

Może to doprowadzić do wypadku, obrażeń ciała, uszkodzenia urządzenia i/lub nieprawidłowego działania.

Nie używaj fotela masującego w miejscach, w których używane są produkty w aerozolu lub gdzie podawany jest tlen.

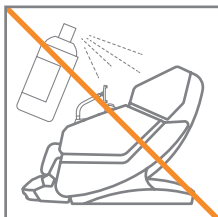

Może to doprowadzić do uszkodzenia urządzenia, pożaru, wybuchu lub nieprawidłowego działania.

Zdejmij biżuterię i akcesoria przed masażem w fotelu masującym.

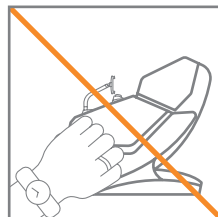

W innym przypadku może dojść do wypadku, obrażeń ciała, uszkodzenia urządzenia i/lub nieprawidłowego działania.

Upewnij się, że Twoje włosy nie zostaną przytraśnięte podczas użytkowania fotela masującego.

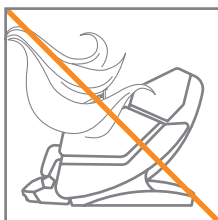

Może to doprowadzić do wypadku i obrażeń ciała.

Uważaj, aby nie upuścić, ani nie włożyć żadnych przedmiotów w szczeliny fotela masującego.

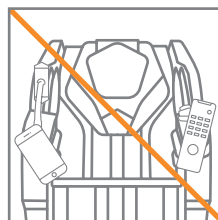

Może to doprowadzić do wypadku, obrażeń, uszkodzeń urządzenia i/lub pożaru.

Jeśli przewód lub wtyczka są uszkodzone, nie działają prawidłowo lub zostały zanurzone w wodzie, nie wolno ich używać. Skontaktuj się z centrum serwisowym w celu kontroli i naprawy.

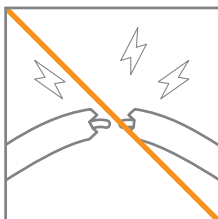

W innym przypadku może to doprowadzić do porażenia prądem elektrycznym, nieprawidłowego działania lub pożaru.

Pamiętaj o ryzyku poparzenia skóry podczas korzystania z funkcji ogrzewania w fotelu masującym.



Może ono spowodować oparzenia niskotemperaturowe.

# Istotne zasady dotyczące bezpieczeństwa

## Środki ostrożności przed użyciem

### Ostrzeżenie

Na fotelu do masażu należy siedzieć w odpowiedniej pozycji.

W przeciwnym razie może dojść do wypadku, uszkodzenia mienia, obrażeń ciała, uszkodzenia urządzenia lub jego nieprawidłowego działania.

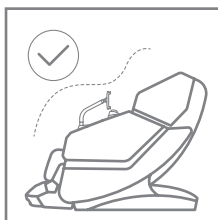

Nie korzystaj z fotela masującego, gdy pokrycie jest podarte lub zdjęte.

Może to prowadzić do wypadków, obrażeń ciała, uszkodzenia urządzenia lub jego nieprawidłowego działania.

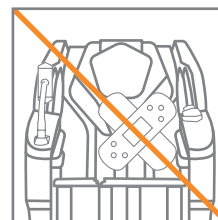

### Uwaga

Z fotela masującego może korzystać tylko jedna osoba na raz.

W przeciwnym razie może dojść do wypadku, obrażeń ciała, uszkodzenia urządzenia lub jego nieprawidłowego działania.

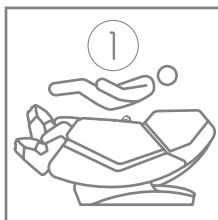

Unikaj korzystania z fotela do masażu przy znacznych zmianach temperatury.

Może to spowodować obrażenia lub uszkodzenia sprzętu.

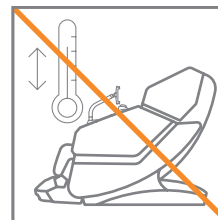

Nie wywieraj na fotel masujący nacisku przekraczającego 120 kg.

Może to być przyczyną wypadków, odkształceń, hałasu, zużycia skóry lub nieprawidłowego działania urządzenia.



Osoby niższe niż 150 cm lub wyższe niż 190 cm mogą mieć inne doznania podczas masażu.

Może to być powodowane przez brak odpowiedniego nacisku między jednostkami masującymi a częściami ciała, a w efekcie powodować ból lub obrażenia ciała.



Nie stawaj na fotelu masującym. Należy z niego korzystać w pozycji siedzącej.

W przeciwnym razie może dojść do wypadku, obrażeń ciała, uszkodzenia urządzenia lub jego nieprawidłowego działania.



Uważaj na hipotermię w przypadku zaśnięcia podczas użytkowania fotela masującego.

Może to grozić wypadkiem, obrażeniami ciała itp.

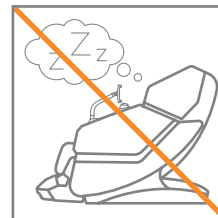

# Istotne zasady dotyczące bezpieczeństwa

## Środki ostrożności przed użyciem

### Uwaga

Upewnij się, że przewód nie jest uszkodzony lub zbyt mocno zgięty.

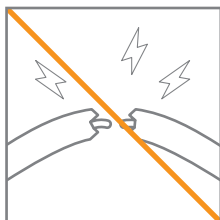

Może to grozić porażeniem prądem elektrycznym, pożarem lub awarią.

W celu bezpiecznego użytkowania fotela masującego rozpocznij od niższej intensywności masażu.

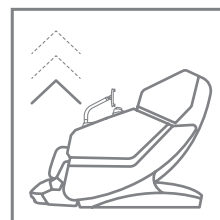

W przeciwnym razie może dojść do uszkodzenia ciała.

Nie chwytaj podnóżka rękoma.

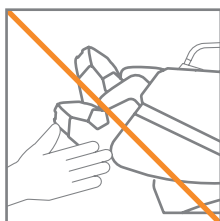

Może to grozić wypadkiem, obrażeniami ciała, uszkodzeniem urządzenia lub jego nieprawidłowym działaniem.

Nie opieraj się o fotel do masażu ani nie zawieszaj się na jego oparciu.

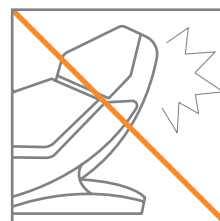

Może to grozić wypadkiem, uszkodzeniem ciała, uszkodzeniem urządzenia lub jego nieprawidłowym działaniem.

Nie dopuść, aby zwierzęta domowe gryzły przewód zasilający.

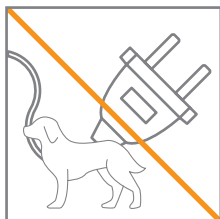

Może to doprowadzić do porażenia prądem, uszkodzenia urządzenia lub jego nieprawidłowego działania.

Nie stawaj na podnóżku, gdy fotel do masażu się rozkłada.

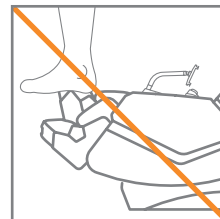

Może to doprowadzić do wypadku, obrażeń ciała, uszkodzenia urządzenia lub jego nieprawidłowego działania.

Przed podłączeniem zasilania upewnij się, że fotel masujący jest wyłączony.

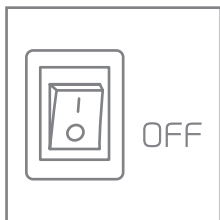

W przeciwnym razie może dojść do porażenia prądem elektrycznym, uszkodzenia urządzenia lub jego nieprawidłowego działania.

Nie siadaj na oparciu fotela do masażu, podłokietnikach oraz podnóżku.

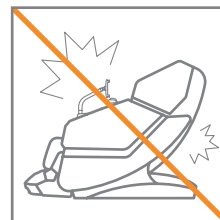

Może to doprowadzić do wypadku, obrażeń ciała, uszkodzenia urządzenia lub jego nieprawidłowego działania.

# Istotne zasady dotyczące bezpieczeństwa

## Środki ostrożności przed użyciem

### Uwaga

Nie korzystaj z funkcji odtwarzania muzyki przez Bluetooth zbyt głośno i zbyt długo.

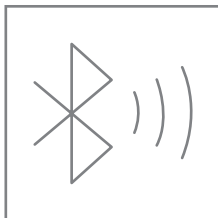

Może to spowodować uszkodzenie słuchu.

Nie wstawaj z fotela masującego, trzymając tablet w ręku.



Może to doprowadzić do wypadków związanych z bezpieczeństwem, obrażeń ciała, uszkodzenia urządzenia lub jego nieprawidłowego działania.

Nie myj fotela masującego wodą.

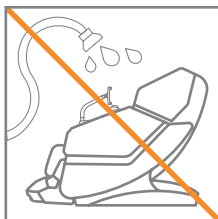

Może to grozić porażeniem prądem elektrycznym, pożarem lub nieprawidłowym działaniem.

Przed czyszczeniem lub konserwacją fotela do masażu odłącz go od zasilania.

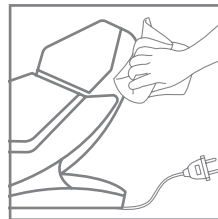

W przeciwnym razie może dojść do wypadków związanych z bezpieczeństwem, obrażeń ciała, uszkodzenia urządzenia lub jego nieprawidłowego działania.

Zabrudzenia usuwaj delikatnie przy pomocy miękkiej ściereczki i nie używając rozpuszczalników organicznych, w tym rozcieńczalników lub chemikaliów.

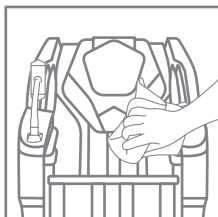

Może to spowodować uszkodzenie urządzenia.

# Istotne zasady dotyczące bezpieczeństwa

## Środki ostrożności

### ✓ Kto nie może korzystać

- Osoby, u których lekarz stwierdził zakrzepicę, zatorowość lub poważne żylaki.
- Kobiety w pierwszym trymestrze i na początku trzeciego trymestru ciąży.
- Osoby cierpiące na ciężkie choroby serca, nerek lub wątroby.
- Osoby cierpiące na schizofrenię lub inne choroby psychiczne.
- Osoby, u których istnieje prawdopodobieństwo wystąpienia napadu drgawkowego, udaru mózgu lub jakichkolwiek chorób lub zaburzeń sensorycznych.
- Osoby, które mają trudności z samodzielnym poruszaniem się.

### ✓ Przed rozpoczęciem korzystania z urządzenia należy skonsultować się z lekarzem, jeżeli użytkownik:

- jest w pierwszym trymestrze ciąży lub istnieje prawdopodobieństwo wystąpienia negatywnych skutków ubocznych po użyciu urządzenia,
- wykazuje objawy stanu zapalnego i doświadcza podwyższonej temperatury ciała (gorączki),
- cierpi na choroby skóry lub jakiegokolwiek choroby związane ze skórą, w tym odleżyny lub oparzenia,
- cierpi na nowotwory złośliwe,
- jest w podeszłym wieku, cierpi na ekstremalną utratę wagi lub utratę tkanki mięśniowej z powodu innych chorób,
- musi pozostać w łóżku z powodu leczenia,
- cierpi na skręcenie kręgosłupa szyjnego, przepuklinę dysku szyjnego lub jakąkolwiek formę ostrego urazu kręgosłupa szyjnego,
- cierpi na poważną osteoporozę,
- korzysta z rozrusznika serca lub innego wszczepialnego urządzenia medycznego,
- doświadcza trudności z porozumiewaniem się lub poruszaniem poszczególnymi częściami ciała,
- ma jakiegokolwiek inne problemy zdrowotne,
- odczuwa dyskomfort w okolicach stawu z powodu operacji stawu biodrowego lub kolanowego (sztuczny staw, złamanie itp.).

## Środki ostrożności związane z funkcją ogrzewania

- Podrażnienie skóry, w tym oparzenie niskotemperaturowe, może wystąpić w przypadku wielokrotnego używania urządzenia bez przerwy.
- Nie należy dopuszczać do bezpośredniego kontaktu nagrzewających się elementów urządzenia ze skórą.
- Podczas korzystania z urządzenia należy nadzorować małe dzieci, osoby starsze i pacjentów medycznych ze względu na wrażliwą skórę.
- Nie wolno zasypiać z włączoną funkcją ogrzewania.

## Potencjalne skutki uboczne

### ✓ Należy pamiętać o następujących skutkach ubocznych, które mogą wystąpić podczas użytkowania:

- niewielkie siniaki, otarcia, zadrapania itp.,
- bolesność, zmęczenie mięśni i dyskomfort (w przypadku nadmiernego użytkowania),
- reakcje alergiczne lub oparzenia,
- złamania i skręcenia kręgosłupa u seniorów.

# Komponenty i opisy

## Rozpakowanie

Urządzenie jest zapakowane w dwa kartony. Upewnij się, że wszystkie niezbędne elementy zostały dostarczone.

. **Karton główny:** korpus, pokrowiec oparcia/siedziska, zagłówek, pudełko z akcesoriami (tablet, kabel zasilający, uchwyt pilota i instrukcja obsługi).

. **Karton z modułem masażu nóg**

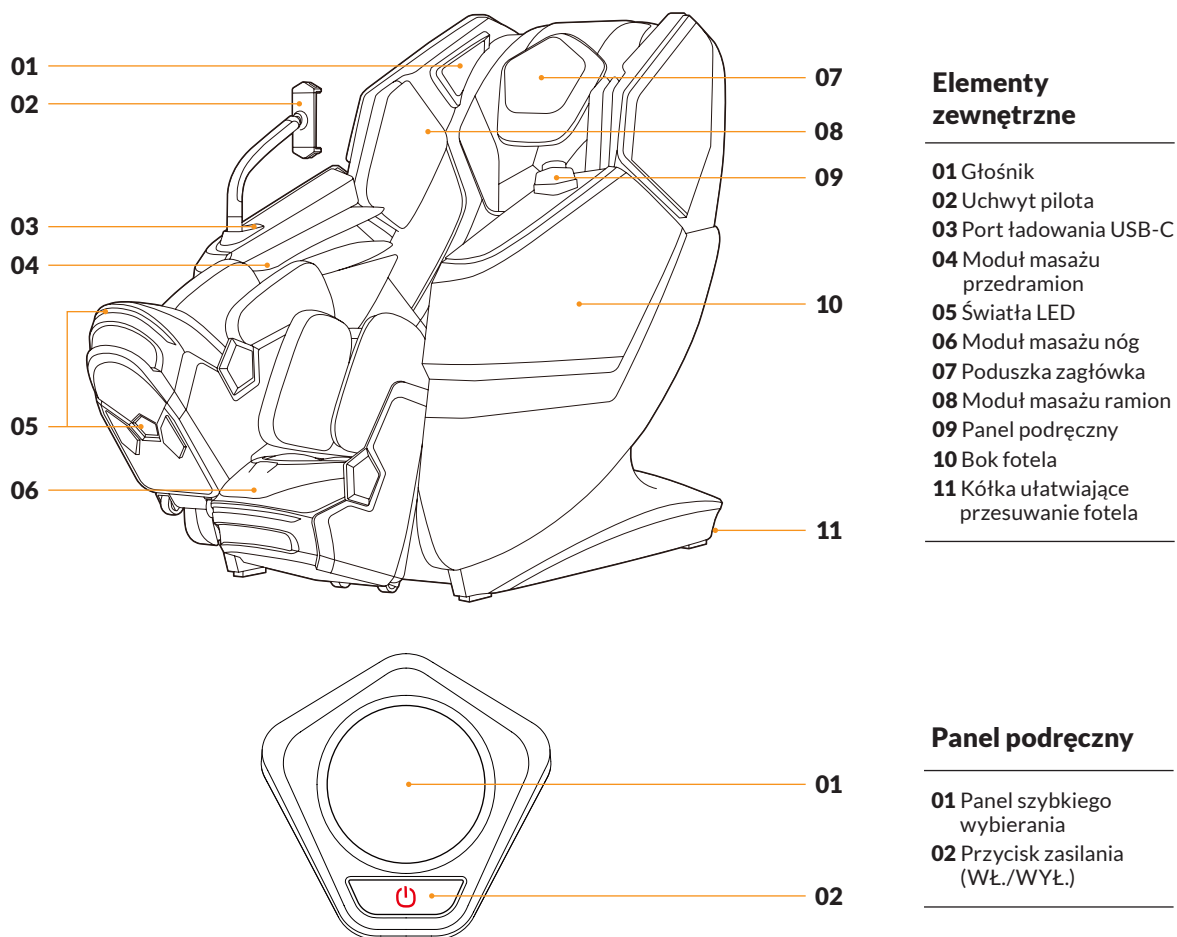

### Elementy zewnętrzne

- 01 Głośnik
- 02 Uchwyt pilota
- 03 Port ładowania USB-C
- 04 Moduł masażu przedramion
- 05 Światła LED
- 06 Moduł masażu nóg
- 07 Poduszka zagłówek
- 08 Moduł masażu ramion
- 09 Panel podręczny
- 10 Bok fotela
- 11 Kółka ułatwiające przesuwanie fotela

### Panel podręczny

- 01 Panel szybkiego wybierania
- 02 Przycisk zasilania (WŁ./WYŁ.)

## ✓ Wskazówki dotyczące korzystania z uchwytu

- Po umieszczeniu smartfona lub tabletu w uchwycie ładowanie może nie działać prawidłowo w zależności od grubości etui albo rodzaju zastosowanego przewodu.

## ✓ Informacje dotyczące ładowania przez złącze USB-C

- Urządzenia bez obsługi USB Power Delivery (PD) mogą nie być ładowane.  
- Używaj przewodów USB-C zgodnych ze standardem USB-PD i umożliwiających przesyłanie mocy co najmniej 20 W; inne przewody mogą nie zapewniać ładowania.

※ USB Power Delivery (PD): standard szybkiego ładowania realizowany przez złącze USB-C.

## Ustawienie i montaż

### Sposób przesuwania i sprawdzenie miejsca na nogi

- 01** Przed instalacją sprawdź, czy masz wystarczająco dużo miejsca na montaż fotela masującego.
- 02** Usuń wszystkie przeszkody i inne przedmioty znajdujące się wokół fotela masującego.
- 03** Nie instaluj fotela tyłem w kierunku okien i innych przeszkleń.
- 04** Przechyl fotel masujący do tyłu pod kątem umożliwiającym łatwe przesuwanie. Po dotarciu do żądanej lokalizacji ustaw fotel, powoli przechylając go do przodu.
- 05** Podczas montażu usuń wszelkie kable znajdujące się pod fotelem masującym.

※ Ciężar urządzenia może spowodować uszkodzenie lub odbarwienie podłogi.

※ Aby uniknąć obrażeń lub uszkodzenia urządzenia, zalecamy przenoszenie go przez co najmniej dwie osoby.

60cm

30cm

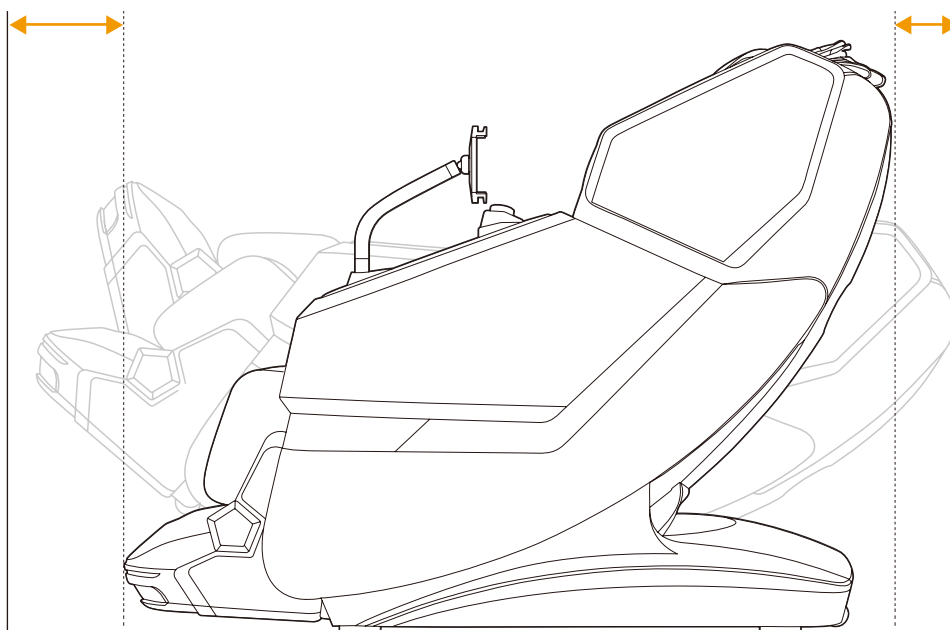

## Sposób podłączenia fotela • Czujniki bezpieczeństwa

### Podłączenie do źródła zasilania

Podłącz kabel zasilający do gniazda zasilania znajdującego się z tyłu na dole. Po podłączeniu kabla włącz przełącznik zasilania.

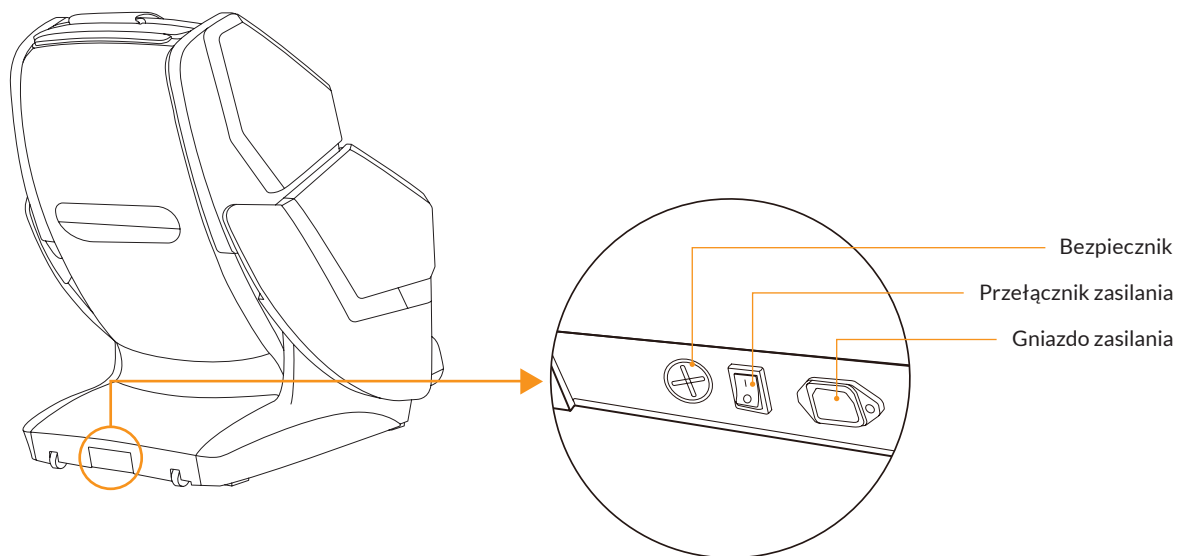

### Lokalizacja czujników bezpieczeństwa

Czujniki wykrywania niepożądanych obiektów znajdują się łącznie w 12 miejscach na nogach i oparciu fotela masującego.

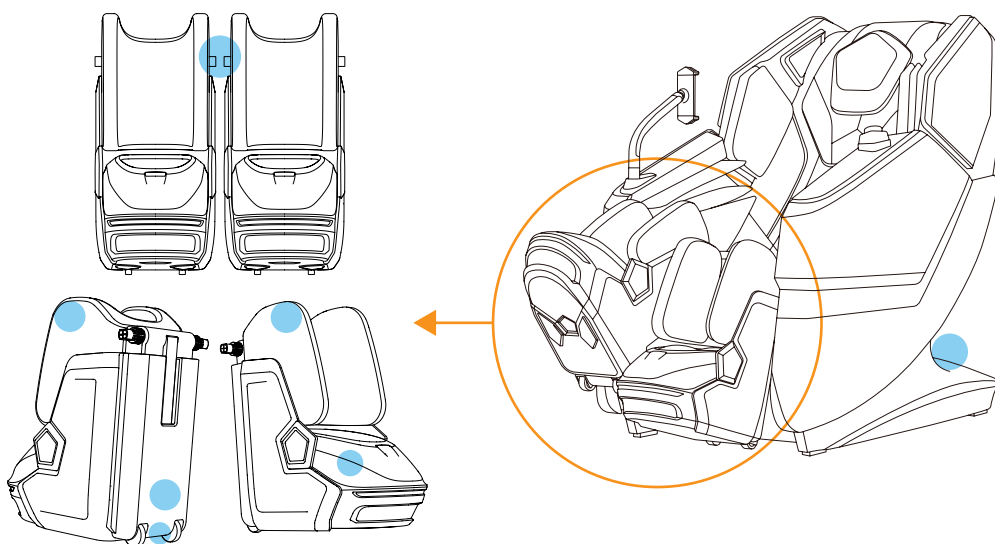

# Opis panelu szybkiego wybierania

## Włączanie zasilania

Wewnętrzny przycisk zasilania



## Wyłączanie zasilania

Wewnętrzny przycisk zasilania lub wybierz opcję Wyłącz i naciśnij przycisk szybkiego wybierania

- ※ Aby natychmiast wyłączyć urządzenie, można nacisnąć i przytrzymać wewnętrzny przycisk zasilania.
- Naciśnij krótko przycisk zasilania, aby wyświetlić ekran potwierdzenia wyłączenia.
- Aby wyłączyć urządzenie, naciśnij przycisk zasilania lub przycisk szybkiego wybierania po wyświetleniu ekranu potwierdzenia.

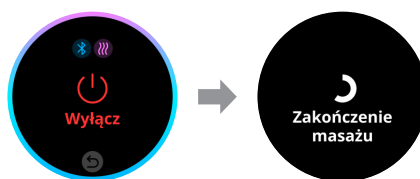

## Rozpoczęcie masażu

Masaż → Wybierz tryb i naciśnij przycisk szybkiego wybierania → Skanowanie ciała → Dostosuj pozycję ramion → Rozpocznij masaż

- ※ Tryb masażu: Eagleton → DUAL Szyja · Plecy → DUAL Rewitalizacja → DUAL Relaksacja → DUAL Rozciąganie → Szyja · Ramiona → Plecy · Talia → Nogi · Stopy



## Wstrzymanie masażu

Przycisk szybkiego wybierania lub wewnętrzny przycisk zasilania

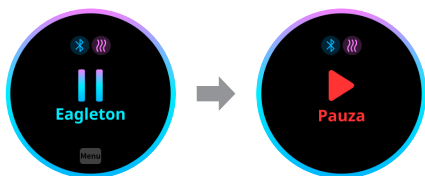

## Powiadomienie o wykryciu niepożądanego obiektu

Ekran wykrywania niepożądanych obiektów → Usuń obiekt i naciśnij przycisk OK

- ※ Jeśli obiekt nadal jest wykrywany nawet po usunięciu, sprawdź ponownie obszar wokół urządzenia, a następnie obróć przycisk szybkiego wybierania w prawo, aby przywrócić go do pierwotnego położenia.

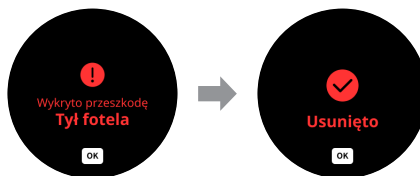

# Opis panelu szybkiego wybierania

## Intensywność

Intensywność → Regulacja poziomów → Przycisk szybkiego wybierania

- ※ Poziomy intensywności masażu: Delikatny → Umiarkowany → Mocny
- ※ Intensywność XD · Prędkość masażu · Poduszki powietrzne · Rolki · Rozciąganie: intensywność jest regulowana jednocześnie.

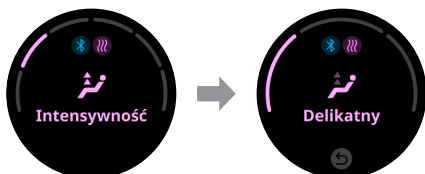

## Pozycja

Pozycja → Regulacja pozycji → Przycisk szybkiego wybierania

- ※ Dostępne pozycje: Siedząca → Zero Gravity 1 → Zero Gravity 2



## Ogrzewanie

Ogrzewanie → Regulacja poziomów → Przycisk szybkiego wybierania

- ※ Poziomy ogrzewania: WYŁ. → Poziom 1 → Poziom 2 → Poziom 3

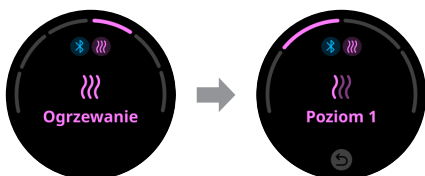

## Bluetooth

Bluetooth → WŁ. · WYŁ. · Reset

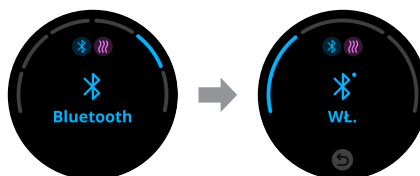

## Automatyczne wyłączenie wyświetlacza

Automatyczne wyłączenie wyświetlacza → Wybór czasu → Przycisk szybkiego wybierania

- ※ Czas wyświetlania: 30 sekund → 1 minuta → 3 minuty → Zawsze włączony

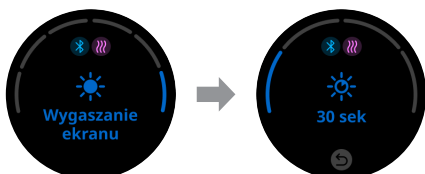

## ✓ Łączenie z głośnikiem Bluetooth

**01** Szybkie wybieranie → Bluetooth → WŁ.

- ※ Bluetooth można wyszukiwać i łączyć przez 1 minutę po aktywacji. Po upływie 1 minuty Bluetooth pozostaje włączony, ale urządzenie nie będzie już wykrywalne przez inne urządzenia.

**02** Ekran główny tabletu → Przejdź do ekranu aplikacji → Ustawienia → Bluetooth → Wyszukaj → Wyszukaj EAGLETON i połącz Bluetooth.

- ※ Nazwa: 88 Eagleton-####  
#### to unikalny numer Bluetooth produktu. Jeśli w jednym miejscu znajduje się kilka foteli do masażu, przed połączeniem sprawdź numer seryjny.

※ Numer seryjny: Strona główna → Ustawienia → Informacje o urządzeniu

- ※ W przypadku rozłączenia spróbuj ponownie sparować urządzenie.

**03** Reset Bluetooth: Szybkie wybieranie → Bluetooth → Reset spowoduje rozłączenie wszystkich aktualnie podłączonych aplikacji i głośników Bluetooth. Jeśli urządzenie nie może się połączyć z powodu podłączenia innego urządzenia, wykonaj reset, a następnie ponownie wykonaj powyższe czynności.

# Pobieranie aplikacji sterującej

## Jak pobrać aplikację sterującą

01 Przygotuj tablet, który będzie służył jako pilot zdalnego sterowania.

02 Ekran główny tabletu → Przejdź do ekranu aplikacji → Sklep Google Play → Wyszukaj „EAGLETON”, pobierz aplikację i uruchom ją.

03 Aby połączyć urządzenie, zezwól na dostęp do wymaganych uprawnień. Następnie na ekranie wyboru urządzenia znajdź i połącz się z Bluetooth „EAGLETON”.

※ Nazwa: Eagleton-####

#### to unikalny numer Bluetooth produktu. Jeśli w jednym miejscu znajduje się kilka foteli do masażu, przed połączeniem sprawdź numer seryjny.

※ Numer seryjny: Strona główna → Ustawienia → Informacje o urządzeniu

※ Wymagane uprawnienia dostępu mogą się różnić w zależności od systemu operacyjnego.

※ Aby bezpiecznie i wygodnie korzystać z usług aplikacji, należy upewnić się, że wymagane uprawnienia dla Bluetooth i usług lokalizacyjnych zostały przyznane..

※ Aplikacja nie obsługuje urządzeń Apple iPad.

※ Aplikacja nie obsługuje trybu Split View.

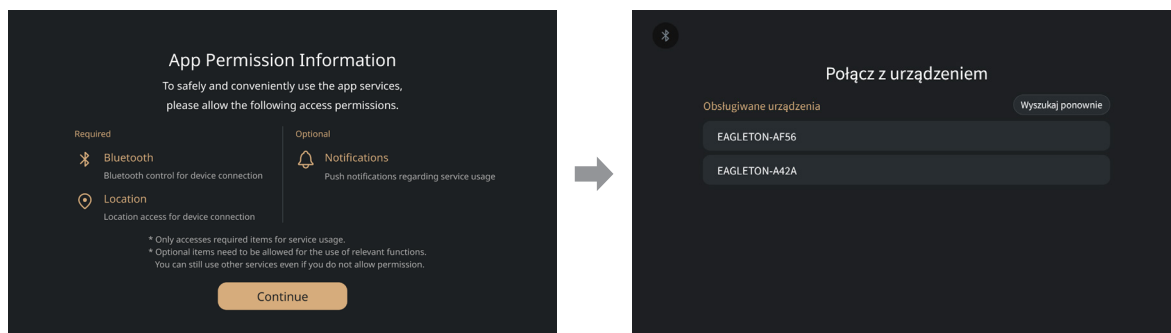

## ✓ Tablet – jak powrócić do aplikacji sterującej

Po uruchomieniu pulpitu lub innej aplikacji na tablecie można ponownie uruchomić aplikację [EAGLETON], wykonując jedną z poniższych czynności.

01 Ekran główny tabletu → Przesunięcie palcem w górę od dołu ekranu powoduje wyświetlenie ekranu aplikacji → Wybierz [EAGLETON]

02 Wybierz ikonę ■ u dołu ekranu tabletu, a następnie wybierz [EAGLETON] z listy uruchomionych aplikacji.

# Opis działania tabletu

## Tworzenie nowego profilu użytkownika

[Przycisk zasilania] → Utwórz profil → Wprowadź informacje o użytkowniku → Rejestracja

※ Podczas tworzenia profilu użytkownika odbywa się automatyczne skanowanie ciała, którego wynik zostaje zapisany. Oznacza to, że przy kolejnym uruchomieniu masażu w profilu użytkownika nie będzie ono przeprowadzane. Ponadto automatycznie zapisywane są ustawienia szybkości pracy ramion masujących i rolek, intensywności masażu poduszkami powietrznymi i intensywności XD skonfigurowane dla każdego programu.

※ W przypadku profili gości niektóre funkcje fotela są ograniczone.

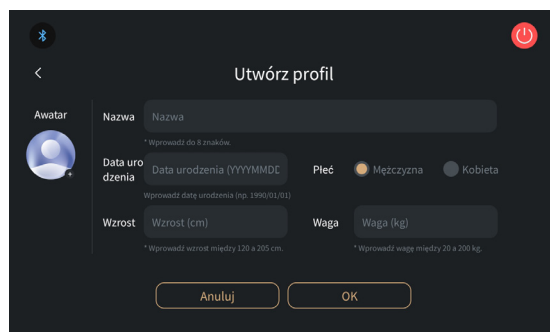
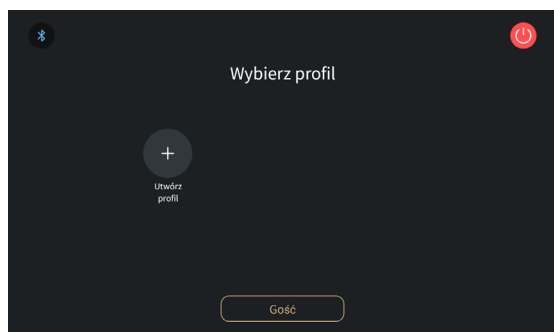

## Start

[Przycisk zasilania] → Ekran główny → Wybór żadanego trybu → Skanowanie ciała → Dostosowanie pozycji ramion masujących, długości nóg i pozycji fotela → Rozpoczęcie masażu

※ Po zeskanowaniu ciała dostosuj pozycję ramion za pomocą strzałek na ekranie lub przycisku szybkiego wybierania w wyskakującym okienku dostosowania pozycji ramion.

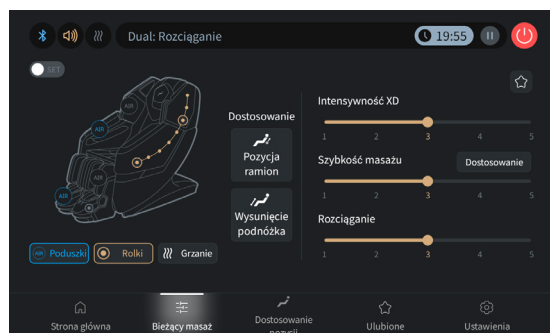
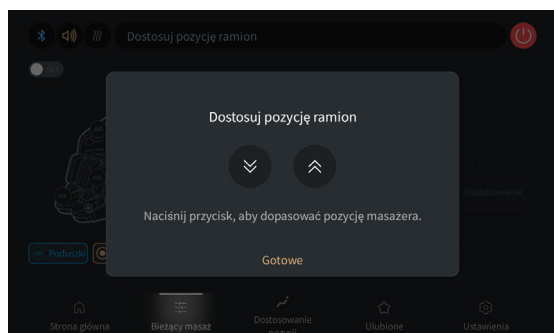
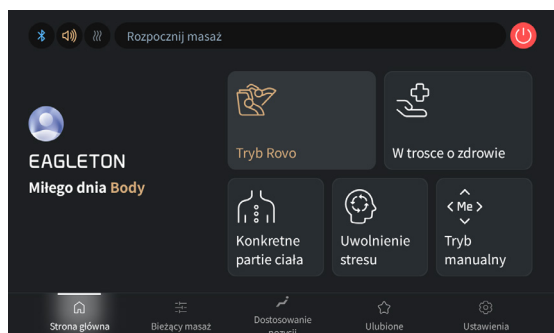

# Opis działania tabletu

## Powiadomienie o wykryciu niepożądanego obiektu

Zobacz powiadomienie o wykryciu niepożądanego obiektu na ekranie tabletu → Usuń niepożądaną obiekt i naciśnij OK → Masaż zostanie wznowiony

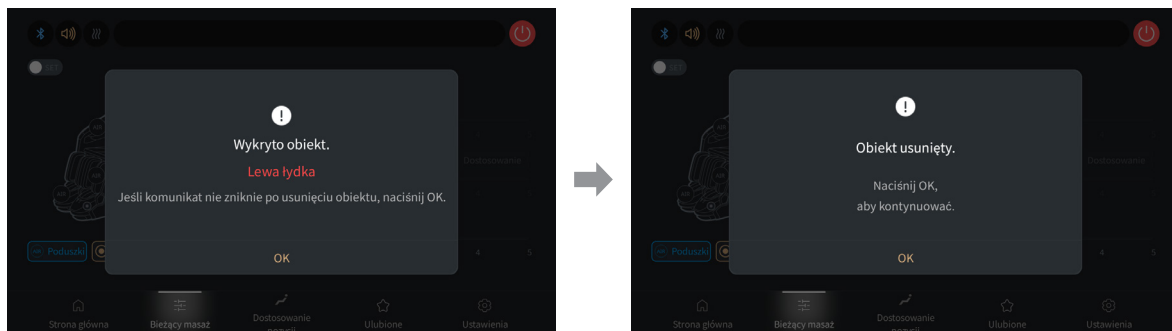

## Zakończenie masażu

[Przycisk zasilania] → Sprawdź powiadomienie na ekranie tabletu i naciśnij TAK → Masaż zakończy się

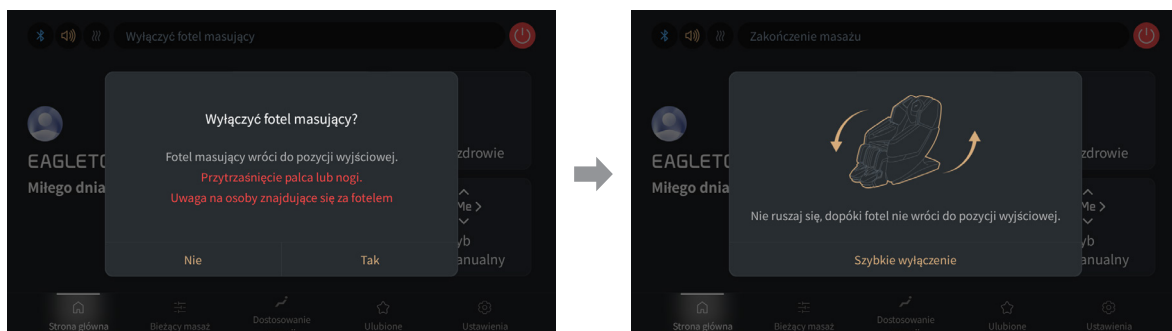

# Opis działania tabletu

## Ekran główny

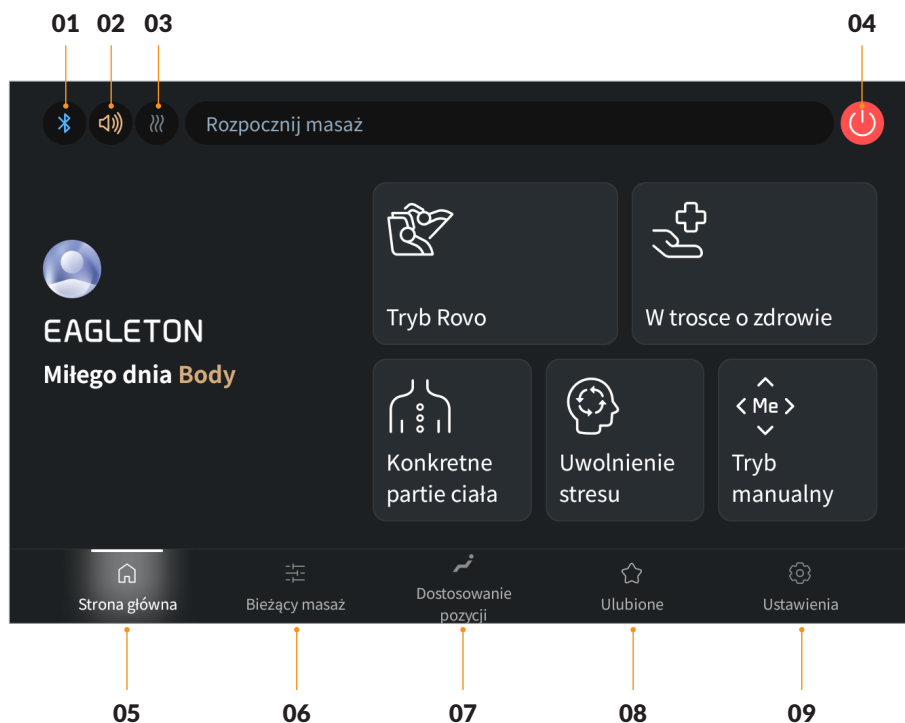

**01 Bluetooth:** Nawiązywanie połączenia Bluetooth i ustawianie automatycznego połączenia.

**02 Głośność:** Regulacja poziomu głośności fotela do masażu.

**03 Ogrzewanie:** Regulacja ogrzewania dla [Całe ciało / Plecy · Talia / Dłonie / Łydki].

**04 Zasilanie:** Włączanie / wyłączanie zasilania fotela do masażu..

**05 Ekran główny:** przejście do ekranu głównego.

**06 Bieżący masaż:** przejście do ekranu aktualnie wykonywanego masażu.

**07 Dostosowanie:** ręczna regulacja fotela masującego [pozycja fotela / rozłożenie oparcia / kąta nachylenia podnóżka / długość wysunięcia podnóżka / Zero Gravity / pozycja siedząca / ROVO].

※ Funkcja ręcznej regulacji nie jest dostępna w przypadku niektórych programów automatycznych.

※ [ROVO] to funkcja umożliwiająca korzystanie z masażu ROVO w niektórych trybach, w których masażery nóg ROVO nie działają (z wyjątkiem określonych programów).

Po wybraniu funkcji ROVO tryby [Rowerowy · Góra-dół · Krokowy] działają losowo.

**08 Ulubione:** Przejście do listy ulubionych masaży.

**09 Ustawienia:** Przejście do ekranu ustawień.

# Opis działania tabletu

## Ekran bieżącego masażu

※ Podczas działania programu automatycznego niektóre elementy ekranu mogą się różnić.



**01 Wskazanie trybu masażu:** Wskazuje aktualnie działający tryb / program masażu.

**02 Czas masażu:** Wskazuje pozostały czas masażu. Żądany czas masażu można ustawić w wyskakującym okienku.

※ Czas masażu w niektórych programach automatycznych jest stały i nie można go w nich zmienić.

**03 Pauza:** Wstrzymuje aktualnie działający masaż.

**04 Pozycja masażu:** Za pomocą strzałek w górę i w dół można kontrolować pozycję ramion masujących.

**05 Tryb Easy:** Łatwa i szybka regulacja intensywności masażu, pozycji fotela i innych ustawień.

**06 Poduszki powietrzne:** dostosowanie stref i poziomu intensywności masażu poduszkami powietrznymi.

**07 Rolki:** dostosowanie poziomu intensywności rolek masujących stopy.

**08 Ogrzewanie:** dostosowanie stref i poziomu intensywności ogrzewania.

**09 Intensywność XD:** Przytrzymaj przycisk i przesun go w bok, aby zmienić intensywność masażu.

**10 Zapisz w ulubionych:** zapisuje aktualnie wykonywany masaż w ulubionych.

**11 Prędkość masażu:** dostosowanie poziomu prędkości masażu. Dostępna jest również regulacja dla poszczególnych stref.

**12 Strefa masażu:** Korzystając z Trybu manualnego możesz wybrać strefę masażu dla konkretnych partii ciała.

**13 Szerokość masażu:** Korzystając z Trybu manualnego możesz regulować odległość między kulami masującymi.

**14 Zakres pracy masażera:** Korzystając z "Tryb manualny – Strefa masażu – Wybrane partie" możesz dostosować zakres pracy masażera.

**15 Technika masażu:** Korzystając z Trybu manualnego możesz wybrać preferowaną technikę masażu.

# Opis działania tabletu

## Tryb Rovo

Strona główna → Tryb ROVO → Wybór programu → Skanowanie ciała i dostosowanie pozycji ramion → Rozpoczęcie masażu

Ikona  oznacza program masażu z przewodnikiem głosowym.

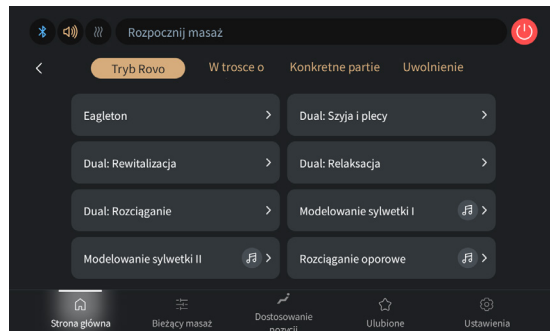

## W trosce o zdrowie

Strona główna → W trosce o zdrowie → Wybór programu → Skanowanie ciała i dostosowanie pozycji ramion → Rozpoczęcie masażu

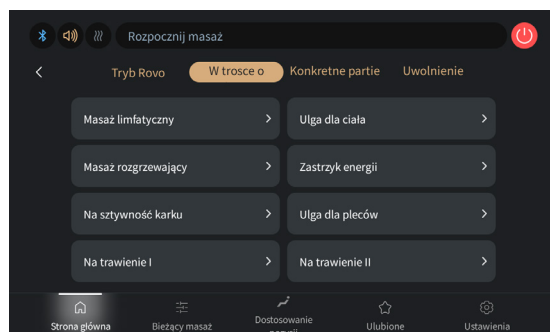

## Konkretne partie ciała

Strona główna → Konkretne partie ciała → Wybór programu → Skanowanie ciała i dostosowanie pozycji ramion → Rozpoczęcie masażu

Ikona  oznacza program masażu z przewodnikiem głosowym.

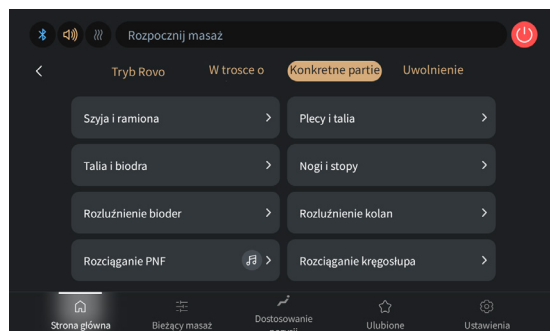
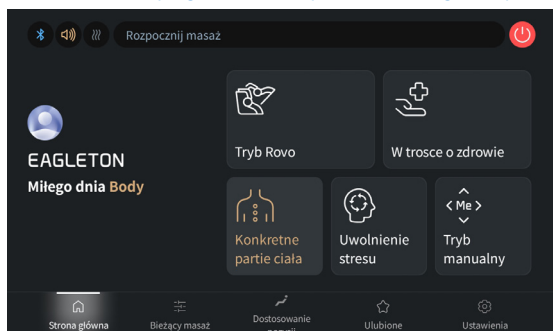

# Opis działania tabletu

## Uwolnienie stresu

Strona główna → Uwolnienie stresu → Wybór programu → Skanowanie ciała i dostosowanie pozycji ramion → Rozpoczęcie masażu

Ikona 🎵 oznacza program masażu z przewodnikiem głosowym.

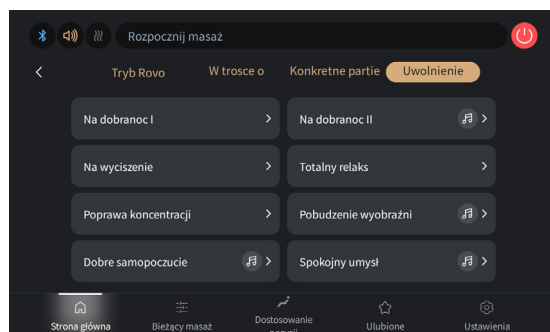
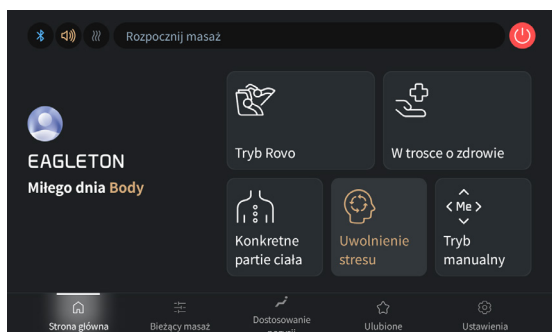

## Tryb manualny

Strona główna → Tryb manualny → Wybór programu → Skanowanie ciała i dostosowanie pozycji ramion → Rozpoczęcie masażu

※ Na ekranie bieżącego masażu można ustawić szczegółowe parametry, takie jak szerokość ramion masujących.

※ Korzystając z funkcji „Tryb manualny - Strefa masażu - Wybrane partie”, można dostosować ruch górnych i dolnych ramion masujących.

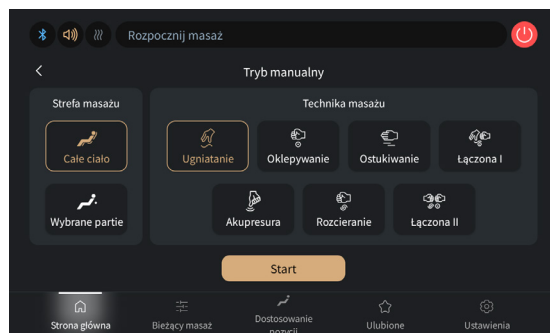
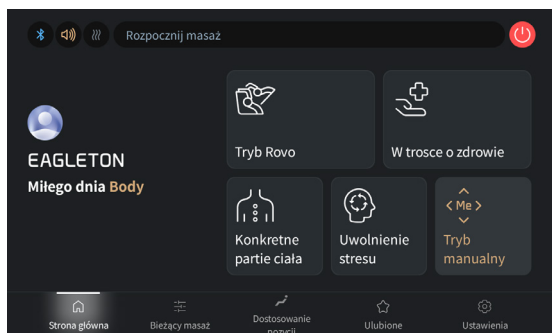

# Opis działania tabletu

## Ulubione

**01 Rejestracja:** Uruchom żądany tryb / program → Ustawienia masażu niestandardowego → Naciśnij ikonę gwiazdki, aby zapisać go w ulubionych.

**02 Uruchomienie:** Wybierz [Ulubione] u dołu ekranu głównego → Wybierz żądany tryb / program z listy zapisanych → Rozpocznij masaż

**03 Zarządzanie listą:** Możesz sprawdzić nazwę zapisanego trybu lub programu oraz informacje takie jak ustawienia poduszek powietrznych, rolek i ogrzewania. Możesz zapisać do 12 ulubionych trybów lub masaży. Możesz wybierać i usuwać zapisane tryby / programy z listy ulubionych.

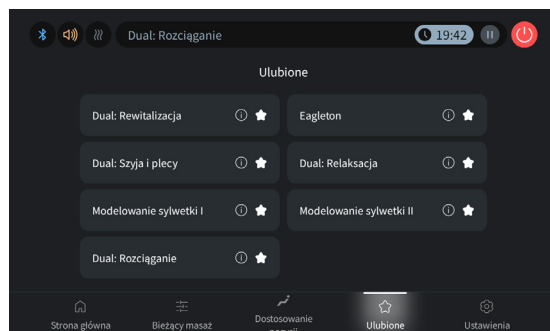
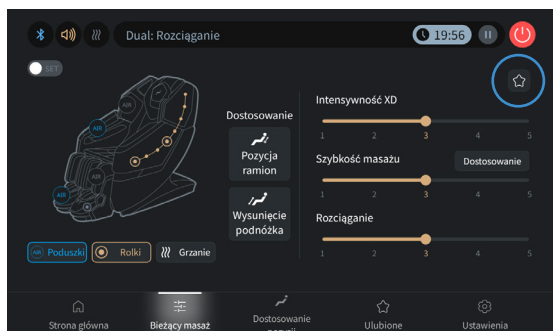

## Powiadomienia

Ustawienia → Powiadomienia → Powiadomienia push dotyczące korzystania z usługi WŁ./WYŁ.

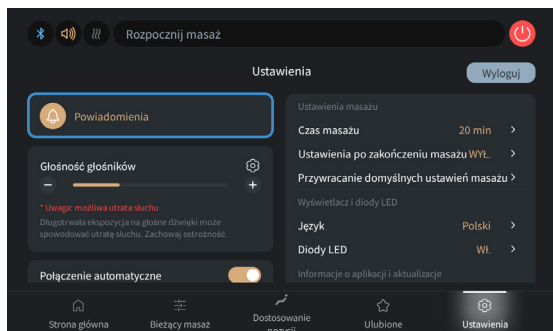

## Głośność głośników

Ustawienia → Dostosowanie głośności

※ Dotknij ikony ustawień głośności głośnika, aby włączyć lub wyłączyć funkcję automatycznego połączenia.

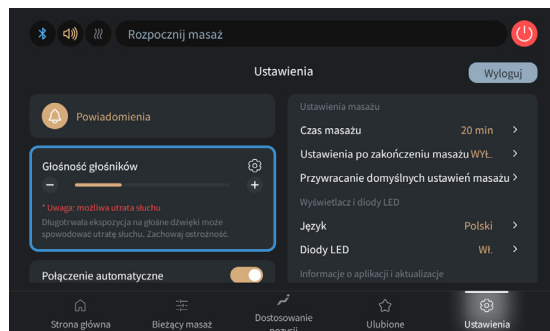

# Opis działania tabletu

## Połączenie automatyczne

Ustawienia → Połączenie automatyczne WŁ./WYŁ.

※ Jeśli urządzenie rozłączy się z fotelem do masażu, po uruchomieniu aplikacji automatycznie spróbuje ponownie nawiązać połączenie.

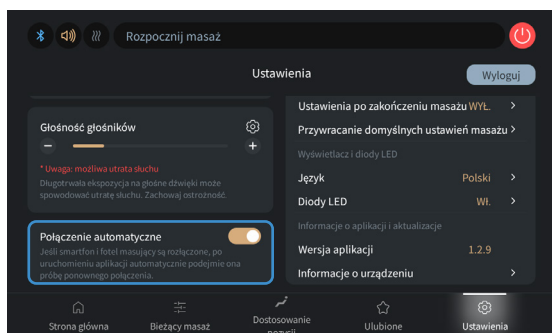

## Czas masażu

Ustawienia → Czas masażu → Wybierz czas

※ Wybierz czas trwania dla bieżącego masażu, aby szybko wprowadzić zmiany.

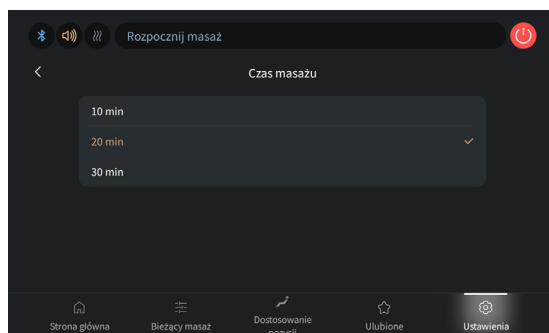

## Ustawienia po zakończeniu masażu

Ustawienia → Ustawienia po zakończeniu masażu → Wybierz ustawienie pozycji fotela i ramion masujących po zakończeniu masażu

※ Po zakończeniu masażu można dostosować końcową pozycję fotela masującego oraz szerokość i poziom wysunięcia kul masujących zgodnie z własnymi preferencjami. Ustawienia te są zapisywane dla każdego konta użytkownika.

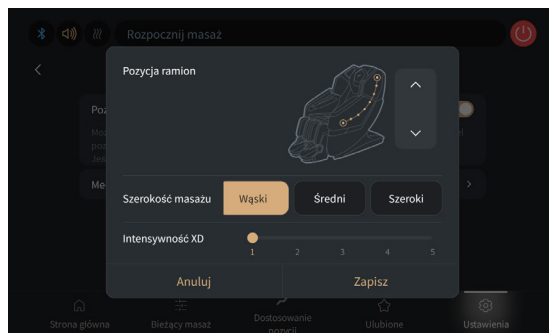
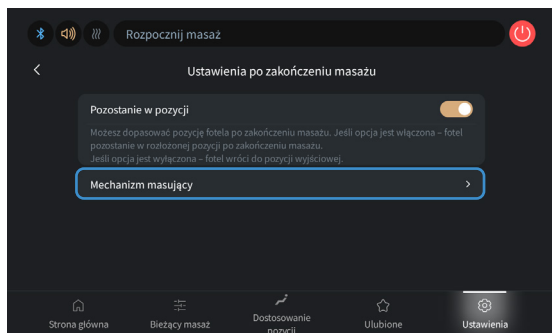

# Opis działania tabletu

## Przywracanie domyślnych ustawień masażu

Ustawienia → Przywracanie domyślnych ustawień masażu

※ Funkcja przywracania domyślnych ustawień masażu nie jest dostępna podczas pracy urządzenia.

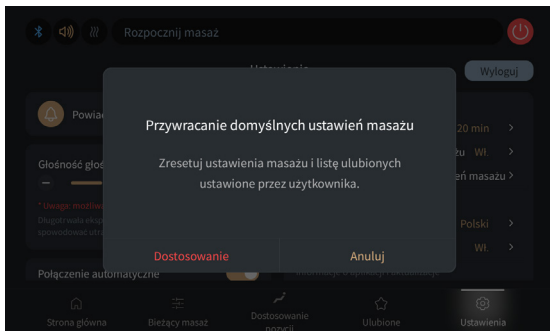

## Język

Ustawienia → Wybierz język

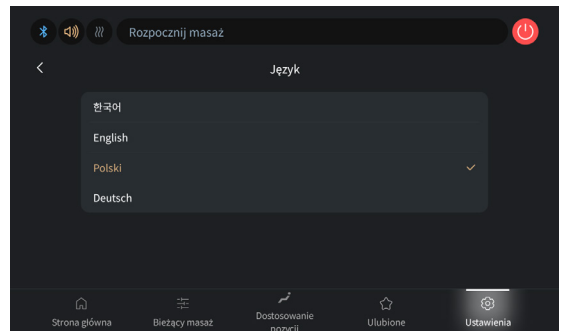

## LED

Ustawienia → LED → Kolor · Jasność

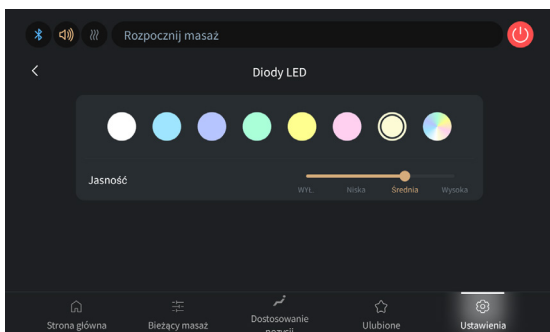

## Aktualizacja oprogramowania

Ustawienia → Wersja aplikacji · Informacje o urządzeniu

※ Wybierz połączenie sieciowe, aby zaktualizować oprogramowanie do najnowszej wersji.

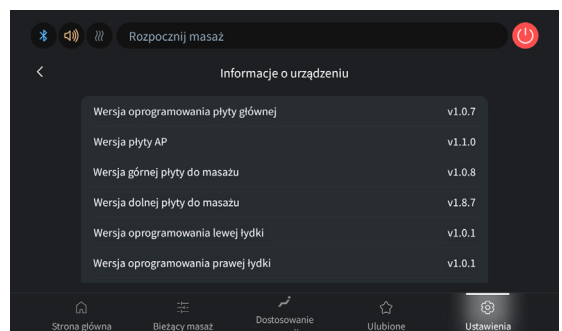
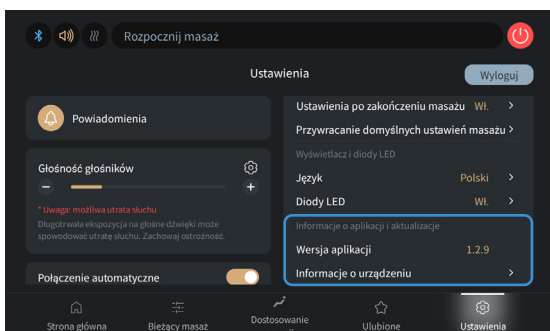

## Tryb Rovo • W trosce o zdrowie

Tryb Rovo	
<b>Program autorski Eagleton</b>	Jest to specjalny masaż dostępny wyłącznie w fotelu EAGLETON.
<b>Dual: Szyja i plecy</b>	Masaż z wykorzystaniem podwójnego mechanizmu masującego. Szybko łagodzi napięcie, skupiając się na często obciążonych mięśniach szyi i dolnej części pleców.
<b>Dual: Rewitalizacja</b>	Masaż rewitalizujący, który szybko i skutecznie odświeża ospałe ciało przy użyciu podwójnego mechanizmu masującego.
<b>Dual: Relaksacja</b>	Masaż całego ciała wykonywany delikatnymi ruchami podwójnego mechanizmu masującego.
<b>Dual: Rozciąganie</b>	Specjalny masaż rozciągający, który odświeża i relaksuje całe ciało.
<b>Modelowanie sylwetki I</b>	Masaż ten pobudza lekkie skurcze mięśni dolnej części ciała, wspomagając poprawę funkcji i kondycji mięśni.
<b>Modelowanie sylwetki II</b>	Intensywny masaż łączący ćwiczenia oporowe dolnej części ciała z ruchami rowerowymi, wspomagający poprawę wyglądu sylwetki.
<b>Rozciąganie oporowe</b>	Masaż łączący ćwiczenia oporowe dolnej części ciała z rozciąganiem PNF, wykorzystujący mechanizmy nerwowo-mięśniowe w celu wzmocnienia funkcji mięśni.
W trosce o zdrowie	
<b>Masaż limfatyczny</b>	Masaż ten wykorzystuje poduszki powietrzne na całym ciele, aby pobudzić krążenie i złagodzić obrzęki. Ulga dla ciała Masaż relaksujący często napięte mięśnie.
<b>Ulga dla ciała</b>	Masaż relaksujący często napięte mięśnie.
<b>Masaż rozgrzewający</b>	Relaksujący masaż w pozycji półleżącej połączony z kojącym ciepłem.
<b>Zastryk energii</b>	Ożywczy masaż idealny do pobudzenia ciała rano.
<b>Na sztywność karku</b>	Rozluźnia i skupia się na czterech mięśniach przyczepionych do kości potylicznej i tylnej części szyi.
<b>Ulga dla pleców</b>	Masaż ten skupia się na mięśniach pleców i talii, wykorzystując delikatne ugniatanie i rolowanie w celu złagodzenia napięcia w dolnej części pleców.
<b>Na trawienie I</b>	Masaż ten skupia się na kręgosłupie i miednicy, wykorzystując ruchy robotyczne wspomagające pracę jelita grubego.
<b>Na trawienie II</b>	Masaż wspomagający zdrowie układu pokarmowego, który stymuluje kluczowe punkty na brzuchu i masuje okolice bioder.



Korzystanie z programów z funkcją rozciągania nie jest zalecane dla osób starszych i kobiet w ciąży.

## Konkretne partie ciała • Uwolnienie stresu

Konkretne partie ciała	
Szyja • Ramiona	Rozluźnia szyję i ramiona poprzez ugniatanie i rozciąganie.
Plecy • Talia	Rozluźnia okolice pleców i talii poprzez uciskanie i ugniatanie.
Talia • Biodra	Rozluźnia okolice talii i bioder poprzez uciskanie i ugniatanie.
Nogi • Stopy	Intensywny masaż nóg w różnych technikach.
Rozluźnienie bioder	Rozluźnia mięśnie tułowia i bioder poprzez statyczne rozciąganie.
Rozluźnienie kolan	Masaż ten pomaga rozluźnić napięcie poprzez rozciąganie mięśni tylnej części uda i kolan, które łatwo ulegają zmęczeniu.
Rozciąganie PNF	Masaż, który wspomaga rewitalizację dolnej części ciała poprzez połączenie rozluźnienia mięśni z instrukcjami ruchowymi podawanymi za pomocą komunikatów głosowych.
Rozciąganie kręgosłupa	Masaż, który rozciąga kręgosłup poprzez masowanie okolicy wokół niego.
Uwolnienie stresu	
Na dobranoc I	Ułatwia zasypianie dzięki delikatnemu i prostemu masażowi całego ciała oraz zmianie kąta nachylenia przez 30 minut. ※ Program Na dobranoc I kończy się w pozycji półleżącej i nie obsługuje funkcji [Ustawienia → Ustawienia po zakończeniu masażu].
Na dobranoc II	Tryb ten stopniowo dostosowuje kąt nachylenia fotela do masażu i intensywność masażu w miarę upływu czasu, aby ułatwić spokojny sen. ※ Program Na dobranoc II kończy się w pozycji półleżącej i nie obsługuje funkcji [Ustawienia → Ustawienia po zakończeniu masażu].
Na wyciszenie	Cichy masaż ugniatający całego ciała, odpowiedni do stosowania w nocy.
Totalny relaks	Masaż ugniatający całego ciała, zapewniający komfortowy relaks w pozycji półleżącej.
Poprawa koncentracji	Zapewnia relaks zmęczonym uczniom lub pracownikom po ciężkim dniu.
Pobudzenie wyobraźni	Masaż z dźwiękami przywodzącymi na myśl spokojne miejsca, zapewniający chwile swobodnego i relaksującego wypoczynku.
Dobre samopoczucie	Masaż zapewniający głęboki relaks połączony z muzyką łagodzącą codzienny stres.
Spokojny umysł	Masaż leczniczy połączony z muzyką, która przekazuje empatyczne i kojące przesłanie.



Korzystanie z programów z funkcją rozciągania nie jest zalecane dla osób starszych i kobiet w ciąży.

# Podwójny mechanizm masujący

## Wyjątkowy, nowy system masażu XD

### 1. Szeroki zakres dogłębnego masażu XD

- Zapewnia masaż ramionami masującymi na większym obszarze ciała dzięki długiej osi obrotu modułu XD.
- Ramiona masujące wykonują zaawansowany i głęboki masaż. Pracują odwzorowując kształt litery X.

### 2. Ergonomiczny kąt masażu XD

- Dostosuj kąt odchylenia oparcia fotela zależnie od techniki masażu, aby uzyskać masaż jeszcze bardziej skoncentrowany na poszczególnych częściach ciała.
- Zapewnia intensywny masaż dla dużych mięśni i delikatny masaż dla mniejszych.
- Odwzorowuje masaż wykonywany przez prawdziwego masażystę.

## Podwójny mechanizm masujący

Moduły masażu XD FLEX i 3D są zamontowane pionowo, co pozwala na bardziej precyzyjny masaż większych obszarów ciała.

### 1. Szybkie i dokładne skanowanie

- Ramiona masujące przesuwają się wzdłuż ciała, aby rozpoznać dokładną pozycję ramion poprzez wykrywanie krzywizn kręgosłupa i napięć mięśni.
- Podczas masażu można dostosować pozycję ramion masujących w czasie rzeczywistym.

### 2. Moduł czuły na ciężar

- Zapewnia elastyczny masaż w zależności od ciężaru użytkownika.
- Elastyczny moduł masażu zapewnia delikatny masaż.



---

## Wymiary i specyfikacja urządzenia

W celu zwiększenia wydajności specyfikacja może ulec częściowej zmianie bez wcześniejszego powiadomienia.

<b>Model</b>	BFH-4010
<b>Napięcie znamionowe</b>	220-240 V~, 50/60 Hz
<b>Pobór mocy</b>	280 W
<b>USB-C</b>	5V3A / 9V2A / 12V1.5A
<b>Automatyczny wyłącznik czasowy</b>	10 / 20 / 30 minut
<b>Poduszki powietrzne</b>	ramiona / przedramiona / łydki / stopy
<b>Rolki masujące</b>	podeszwy stóp
<b>Zakres pracy ramion masujących</b>	od szyi do pośladków
<b>Głośnik</b>	2 ch, 4 W
<b>Waga produktu</b>	149.5 kg
<b>Wymiary złożonego fotela</b>	158 x 75 x 116,5 cm (dł. x szer. x wys.)
<b>Wymiary po rozłożeniu fotela</b>	297 x 75 x 84 cm (dł. x szer. x wys.)
<b>Wi-Fi</b>	2412 ~ 2484 MHz   < 89.1 mW
<b>Bluetooth</b>	2402 ~ 2480 MHz   < 7.9 mW
<b>Nazwa ogólna</b>	Fotel masujący

## Rozwiązywanie problemów • Usługi serwisowe

W przypadku wystąpienia drobnych usterek lub błędów, przed skontaktowaniem się z Centrum Obsługi Klienta należy zapoznać się z poniższymi informacjami.

Problem	Przyczyny	Rozwiązanie
<b>Fotel masujący nie działa nawet gdy zasilanie jest włączone.</b>	Nie naciśnięto przycisku włączania na tablicie, panelu podręcznym lub przycisku zasilania na fotelu.	Naciśnij odpowiedni przycisk.
	Nie wybrano programu.	Wybierz i uruchom program masażu.
	Zasilanie nie jest prawidłowo podłączone.	Podłącz zasilanie w prawidłowy sposób.
	Wtyczka / kabel zasilania jest uszkodzona / uszkodzony.	
	Bezpieczniki są przepalone.	Skontaktuj się z Centrum Serwisowym.
	Obwód elektryczny działa nieprawidłowo.	
<b>Fotel masujący generuje dźwięki podczas pracy.</b>	Typowe odgłosy fotela - Wibracje pompy powietrza, odgłosy wlotu/wylotu powietrza - Odgłosy związane z napełnianiem poduszek powietrznych - Otwieranie/zamykanie elektrozaworów - Ocieranie się elementów ruchomych o tapicerkę	Odgłosy te są typowymi odgłosami pracy urządzenia. Z urządzeniem nie dzieje się nic złego.
	Fotel masujący był używany przez zbyt długi czas.	Wyłącz fotel i uruchom go ponownie po 30 minutach.
	Rozdarcie spowodowane długotrwałym użytkowaniem.	Skontaktuj się z Centrum Serwisowym.
<b>Fotel nagle zatrzymuje się podczas pracy.</b>	Przypadkowe naciśnięcie przycisku OFF.	Naciśnij przycisk włączania fotela masującego.
	Czas masażu dobiegł końca.	Uruchom fotel ponownie (po 30 minutach).
<b>Fotel nagle zatrzymuje się podczas zmiany kąta nachylenia.</b>	Sprawdź czujniki wykrywania niepożądanych obiektów. Być może pomiędzy częściami fotela znajdują się jakieś przedmioty.	Usuń niepożądany obiekt i uruchom ponownie urządzenie.
	Nadmierne użytkowanie fotela masującego.	Wyłącz fotel i uruchom go ponownie po 30 minutach.
<b>Ramiona masujące zahaczają lub uderzają o tapicerkę fotela od wewnątrz podczas pracy.</b>	Tarcie ramion masujących o tapicerkę.	Tarcie ramion masujących o tapicerkę fotela to naturalne zjawisko podczas masażu, nie stanowi ono problemu.
<b>Brak powrotu do pierwotnej pozycji.</b>	Nadmierne użytkowanie fotela.	Skontaktuj się z Centrum Serwisowym.
<b>Pilot przegrzewa się.</b>	Nadmierne użytkowanie.	Wyłącz fotel i uruchom go ponownie po 30 minutach.
<b>Kabel zasilający przegrzewa się.</b>	Nadmierne użytkowanie.	Wyłącz fotel i uruchom go ponownie po 30 minutach.
	Inne przyczyny.	Skontaktuj się z Centrum Serwisowym.
<b>Poduszki powietrzne nie włączają się.</b>	Przewód powietrza jest rozłączony.	
	Przewód zasilający związany z systemem powietrznym jest odłączony.	Skontaktuj się z Centrum Serwisowym.

---

# Memo

---

# Memo

---

# Memo

# EAGLETON

---

<b>Nazwa produktu</b>	Fotel masujący
<b>Model</b>	BFH-4010
<b>Obsługa Klienta</b>	irest@irest-europe.com
<b>Numer instrukcji obsługi</b>	251218

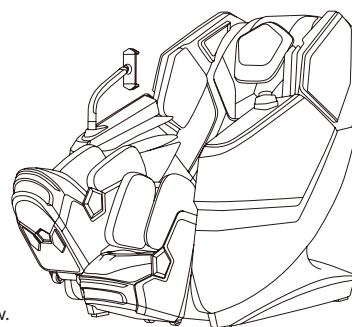

 Niniejszą instrukcję należy zutylizować zgodnie z lokalnymi zasadami selektywnej zbiórki odpadów.

---