

iRest

IREST GRANDEASE (A550) MASSAGE CHAIR

SAVE THESE INSTRUCTIONS

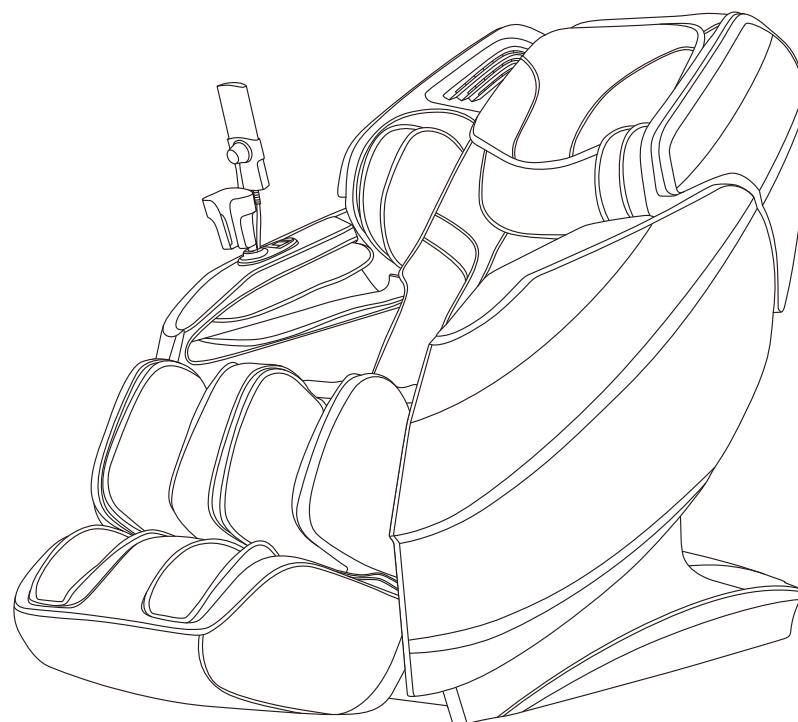

OPERATION INSTRUCTIONS

Thanks for purchasing this product. Please read this manual instruction carefully in order to know how to use this product correctly before operation. Please pay more attention to some important safety warning and keep this manual book properly for future use.

Note: Our company reserves the right to change and explain the design of the product. If there is some difference between the product function in market circulation and the description in the manual, it is a normal update of the product, and our company will not inform you otherwise. The specific product function and color shall prevail in kind.

CONTENTS

Before use

Safety precautions	02-05
Installation parts	06
Place massage chair	07-08
Before use	09
Product structure	10-16

Usage method

Operation Instructions	17-31
Massage close	31

Maintain



Cleaning and Maintenance	32
--------------------------	----

Important

Troubleshooting	33
Product Specifications	34

Safety Precautions (Must be observed)

- Please read all relevant instructions carefully before use.
- The notes marked here will help you to use the product safely and correctly.
- In order to clearly indicate the extent of harm and damage, precautions are divided into **"Warning"** and **"Caution"** that may be caused by incorrect use. Both of them are important for safety and must be followed.

 Warning	Indicates that serious injury or death may result from improper use.
 Caution	Indicates that misuse may cause minor injury or property damage.

- Please pay attention to the symbol before each safety item.

 Forbidden	Absolute prohibition
--	----------------------

The following populations should not use this product

 Forbidden	<ul style="list-style-type: none"> ■ The device is not intended for use by persons (including children) with physical disabilities, sensory or neurological impairments or who lack experience and common sense, unless they are supervised and instructed in the use of the device by those responsible for their safety. Children must be supervised to ensure they do not use tools for play. ■ Patients with osteoporosis. ■ Patients with severe heart disease and wearing implantable medical devices such as pacemakers and defibrillators that are susceptible to electromagnetic waves. ■ People who have a fever (above 38 degrees). ■ Pregnant women or shortly after childbirth and during their menstruation period. ■ People who follow medical advice and are prohibited from receiving massage due to thrombosis, aneurysm, severe varicose veins, or other circulatory diseases. Within two weeks after the appearance of blood clots, it is strictly prohibited to massage any form of body parts that have blood clots. ■ Patients who are injured or have a skin disease. ■ When unsupervised, any children are under the age of 14 and those unconscious are not allowed to use this product. ■ People who require rest or feel unwell as instructed by a doctor. ■ People with spinal abnormalities or scoliosis are prohibited from receiving this product due to medical advice due to other diseases. ■ People whose bodies are wet are forbidden to use this product. ■ This product has a hot surface. Persons insensitive to heat must pay attention when using this product.
--	--

Safety Precautions (Must be observed)

Important safety warnings	
 Warnings	<ul style="list-style-type: none"> ■ Keep children away from the movable parts of this product. ■ Use the well-grounded power supply unit suitable for this product. ■ Pull out the plug after use or before cleaning to avoid any damage to physical injury or the product. ■ Operate this product as instructed in this manual. ■ Do not use any parts or accessories which are not recommended. ■ Do not use this product outdoors. ■ Do not use near open flames such as stoves, and do not smoke while using. ■ Do not use heating equipment such as electric blankets on this product. ■ Do not sit on the back of the chair, leg massagers, shoulders, armrests, or stand on the seat. ■ Please read the Operation Instructions carefully before operation. ■ Never use this product for any other purpose not listed in the manual . ■ 20 minutes of usage each time is recommended. ■ Do not use this product if the cover or leather is broken or damaged. ■ Do not drop anything into this product. ■ Never fall asleep while using this product. ■ Do not use this product if you are drunk or feel unwell. ■ Do not use this product within one hour after a meal. ■ Do not use this product with excessive force to avoid any injury. ■ Do not use for purposes other than massage. ■ If the supply cord is damaged, to avoid danger, it must be replaced by a professional from the manufacturer, its maintenance department or similar department

Operating environment	
 Caution	<ul style="list-style-type: none"> ■ Do not use this product in a very moist environment such as the bathroom. ■ Stop using this product immediately when the ambient temperature changes sharply. ■ Do not use this product in any heavily-dusty or caustic environment. ■ Do not use this product in a small space or a place without good ventilation.

Safety Precautions (Must be observed)

Storage conditions	
 Caution	<ul style="list-style-type: none"> ■ Storage room temperature: 5 °C to 40 °C. ■ Relative humidity (RH) between 20% and 80%; free of corrosive gases, and a well-ventilated room.

Product service and maintenance	
 Caution	<ul style="list-style-type: none"> ■ This product should be maintained by the service center designated by the manufacturer only. No user should disassemble or maintain it without permission. ■ Do not forget to turn off the main power switch after usage. ■ Do not use this product if the power socket becomes loose. ■ If this product will be left unused for a long period of time, it is necessary to roll up the power cord of this product and store this product in a dry and dust-free environment. ■ Do not store this product at a high temperature or near open flame. Avoid prolonged exposure to direct sunshine. ■ Please clean this product with dry cloth. Never use thinner, benzene or alcohol. ■ The mechanical components of this product are specially designed and manufactured, so no special maintenance is needed. ■ Do not use a sharp object to stab at this product. ■ Do not roll or pull this product on any uneven ground. Instead, it should be lifted before moving. ■ Please use this product intermittently. Do not keep it working continuously for a long period of time.

Solutions to ordinary malfunctions	
 Caution	<ul style="list-style-type: none"> ■ If the motor sounds during operation of this product, this is the normal operation sound. ■ If the controller cannot work normally, check whether the plug and the power socket are connected reliably, and whether the power switch is turned on. ■ If the rated working time is over, this product will automatically activate the power-off button; If this product keeps operating for a long period of time, the temperature protector will stop this product automatically. The product can be used again after half an hour.

Safety Precautions (Must be observed)

Safety precautions	
 Caution	<ul style="list-style-type: none"> ■ Check whether voltage is consistent with the specification of this product. ■ Never insert or pull out the plug with a wet hand. ■ Do not let water flow into this product to avoid electric shock or cause damage to this product. ■ Do not pull the power cord when plugging or unplugging it. Rough handling is forbidden. ■ Do not damage the wire or modify the circuit of this product. ■ Do not clean live parts of this product with a wet cloth such as a power switch and plug. ■ Be away from this product in case of power failure to avoid any injury if power is restored suddenly. ■ Stop using this product at once while it works abnormal, and consult your local supplier. ■ Stop using this product if you feel unwell, and consult your health care practitioner.

Installation parts

Calf mechanism installation instructions

1. Insert the cable and air pipe of the calf mechanism, respectively, into the sockets at the front of the steel frame assembly (Figure 1).
2. After the connection is completed, open the calf mechanism fixing covers on both sides of the steel frame assembly (Figure 2).
3. Raise the calf mechanism and put it into the slot and cover the fixing cover and finally fix it in place with 2 M4 screws (Figure 3).

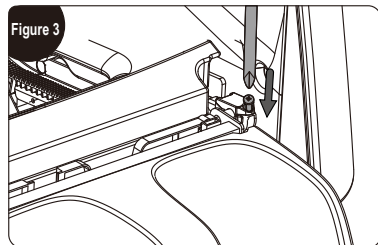
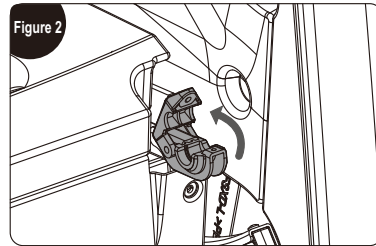
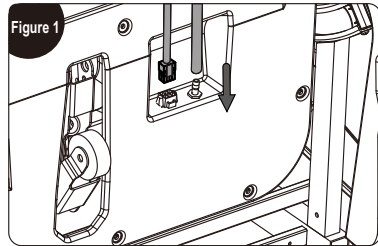

Place massage chair

Installation placement

Make sure there is enough space for the massage chair can be tilted at least 12 cm.



Do not expose the massage chair directly to high temperature environment due to sunlight (such as: in front of heating equipment), and place it to where can avoid high temperature and direct sunlight. It is recommended to lay a soft cushion for long-term use in a designated location. When laying the cushion, the size of the cushion should be enough to cover. Keep the range where the machine touches the floor and the range where your feet touch the floor.

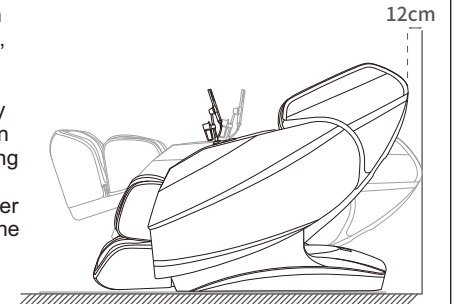

Product lift instruction

Require team work to lift and move the chair to avoid injury.



1. Please lift the massage chair to move it on vulnerable ground such as wooden floor.
2. When moving on a similar wooden floor, it is recommended to lift it. Avoid damage to the casters. When the floor is lifted and moved to the designated position, be careful to keep your hands out of the way to avoid injury, and be careful of your feet being crushed. Do not let go of the unit until the unit is completely flat, the floor may be damaged, therefore, it is recommended to place mats, etc. on the floor.

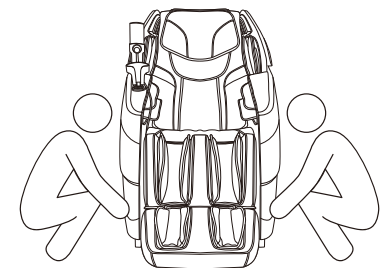

Place massage chair

Move method

Use the rear casters to move the massage chair. Move the chair by tilting it down and backward about 45° as shown in the diagram.

NOTE: Excessive force to tilt will cause the chair to tip over completely and product damage.



Caution

1. Before moving, please shut down the machine properly to reset the whole machine, and then cut off the power.
2. Please keep the chair vacant when moving. (People, pets or clutter will not be able to stay on the chair.)
3. When moving, do not cross a drop barrier higher than 2mm or a gap greater than 5mm.
4. When using casters to move this product, single continuous movement is not supported; if the distance exceeds 50 meters, please make this product move slowly and evenly.

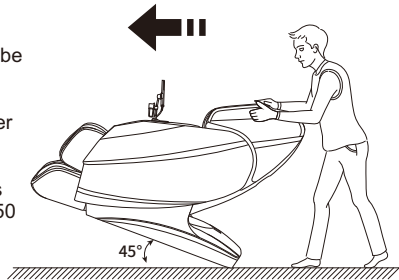

How to disassemble and use headrest cushion and backrest cushion

Using a headrest cushion can reduce the intensity of kneading massage on the neck and shoulders, and you can decide whether to use a headrest cushion according to your needs (recommended to use a headrest cushion). The backrest cushion and the backrest are connected by a zipper (1), and the headrest cushion and the backrest cushion are connected by a zipper (2).



Caution

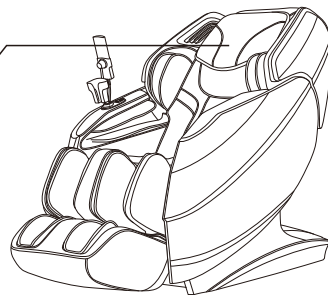
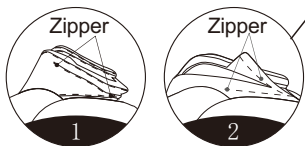

Before use

Check around



Caution

Make sure that there are no people, pets and other objects around the unit.

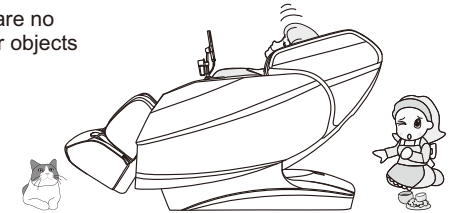

Make sure there are no foreign objects in the gaps of the machine



Caution

Before massaging, make sure that no foreign objects are caught in the legs, feet, etc. Under no circumstances allow hands, feet, and head to penetrate into the area between the lower leg mechanism and main body, or the area between the armrest and the capsule. Under no circumstances should hands, feet, or head sink under the fabric or leather covering of the massage area.

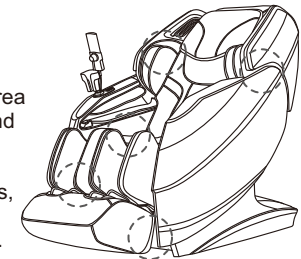

Turn on the power



Caution

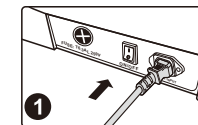

1

Plug in power cord

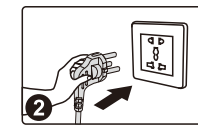

2

Schematic diagram of power on

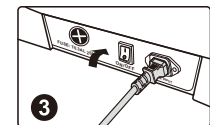

3

Turn on the power switch ("I" position)



Warnings

- Please check the power cord and plug for damage before use.
- Please supply power to this product in accordance with the working power requirements of this product's calibration.
- It is strictly forbidden to use a power supply other than the nominal power supply of this product.
- It is strictly forbidden to connect various power conversion devices without authorization to supply power to this product.

Product structure

Description of components

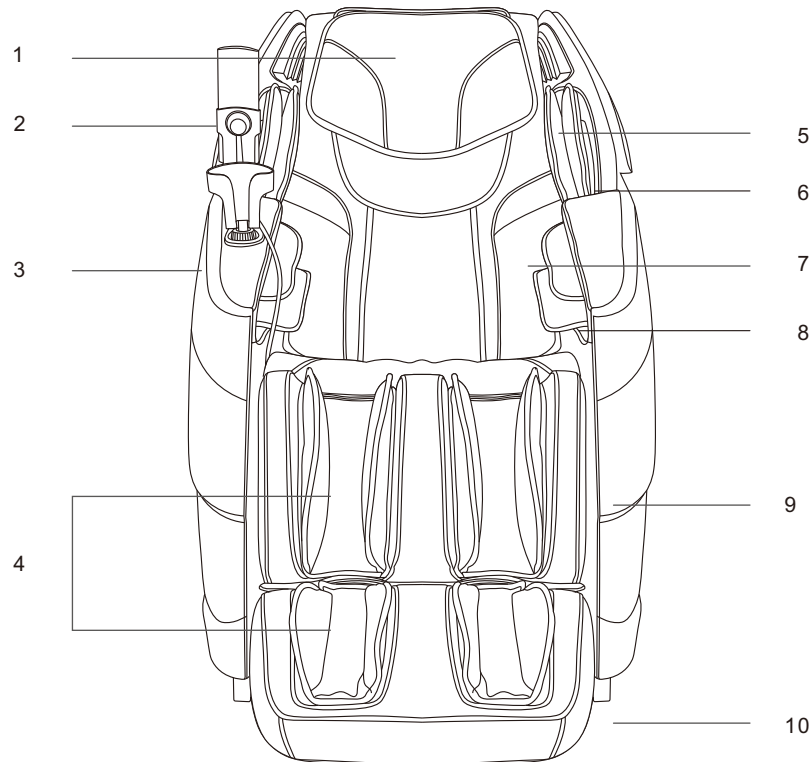

- 1.Head cushion
- 2.Remote control
- 3.Armrest shortcut keys
- 4.Leg massage unit
- 5.Back cushion

- 6.Shoulder air pressure
- 7.Shoulder mechanism
- 8.Arm air pressure
- 9.Armrest
- 10.Side cover

Product structure

Schematic view of functional distribution

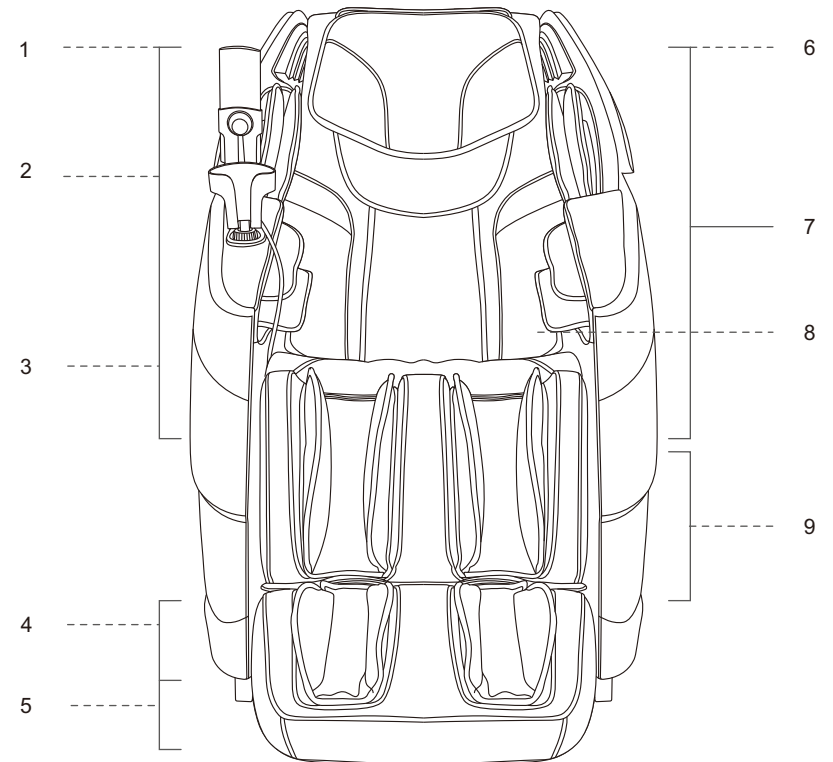

- 1.Shoulder:
Air sac massage
- 2.Arm:
Remote control holder
Mobile phone holder
USB charging port
- 3.Hand:
Air sac massage
- 4.Leg:
Air sac massage

- 5.Sole:
Roller massage
- 6.Both sides of the head:
3D digital audio Play music
- 7.Head and neck to bottom:
Mechanical massage
- 8.Waist and shoulder heating:
Heating function
- 9.Leg:
Air sac massage

Product structure

How to use the shawl

It features a unique shawl component, with innovative heating functions on the shoulder, back, waist and abdomen. Users can place the shawl at different massage positions according to massage requirements.

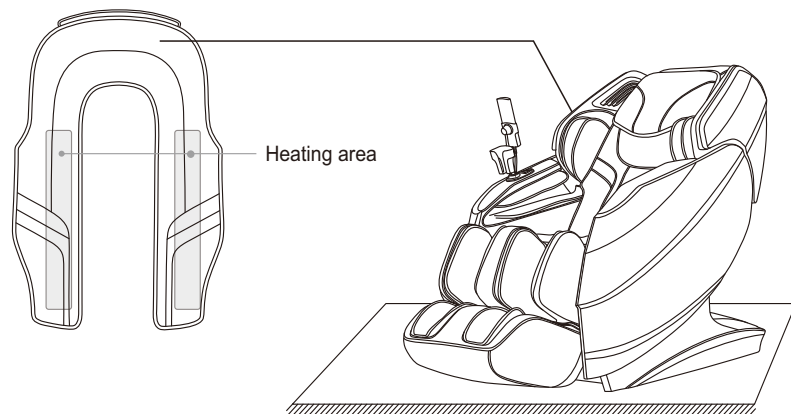

Schematic diagram of use on back and waist

When the shawl component is placed on the back and waist position, the shawl built-in heating, dredge the back meridians, promote blood circulation and warm the kidney, relieve low back pain, back cold stiffness, pain and other conditions.

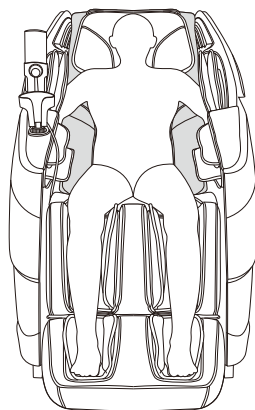

Product structure

Schematic diagram of use on shoulder and abdomen

When the shawl component is placed at the shoulder position (front/rear), it will heat the acupoints such as Bingfeng, Tianzong, Yunmen and Qihu around the shoulder and clavicle through the shawl built-in heating; it can also be placed on the abdomen to heat the abdomen through the shawl built-in heating.

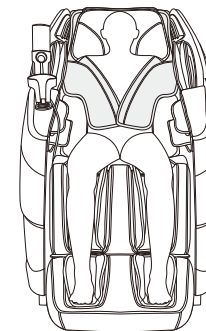

Use demonstration of the shawl on the back



Caution

1. Correct placement and use: When the shawl is used on the back (or the massage chair is not turned on), please place the shawl on both sides of the backrest and put the lower magnet and the backrest cushion lumbar position of the magnet corresponding suction well; if you do not need to use the shawl function, level the shawl and lift back behind the massage chair.
2. Wrong placement and use: When the shawl is used on the back (or the massage chair is not turned on), do not bring the shawl together in the middle manipulator massage area, which may lead to functional failure, product failure and other serious faults. At the same time, do not fold, twist, cross the shawl, and place and use the shawl on your back.

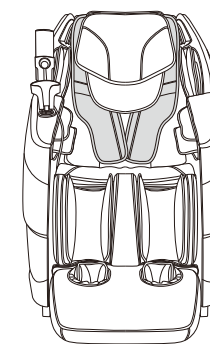
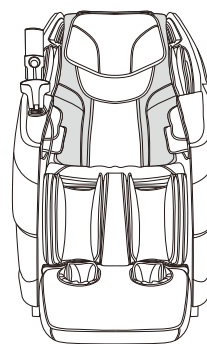

Product structure

I. Remote control key description

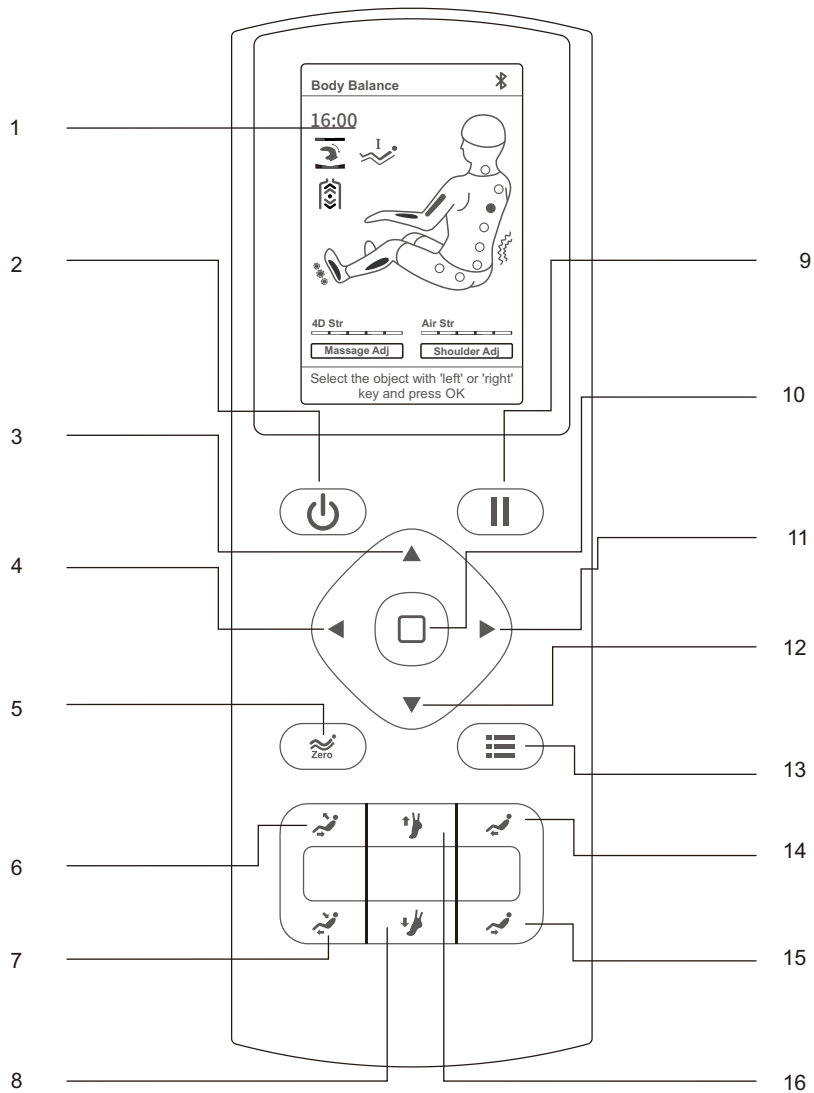



Product structure

1. Display
2. On/off key
 - Turn the massage chair on or off.
3. Up key
 - The key for upward navigation. You can press this key to scroll up to select a menu item or make an increase adjustment.
4. Left key
 - The key for leftward navigation. You can press this key to scroll leftwards to select an item or return to the previous menu.
5. Zero-gravity key
 - Sets the zero-gravity angle to "zero-gravity I," "zero-gravity II," "zero-gravity III" or "off."
6. Sitting position raising key
 - Upturns the massage chair.
7. Sitting position lowering key
 - Turns down the massage chair.
8. Leg mechanism extending key
 - Extends the leg mechanism.
9. Pause key
 - Pause the massage or exit from pause massage
10. OK key
 - Confirms or cancels the selection of a massage function.
11. Right key
 - The key for rightward navigation. You can press this key to scroll rightwards to select an item or return to the next menu.
12. Down key
 - The key for downward navigation. You can press this key to scroll down to select a menu item or make a decrease adjustment.
13. Menu key
 - Enter the main menu interface.
14. Leg mechanism raising key
 - Raises the leg mechanism.
15. Leg mechanism lowering key
 - Lowers the leg mechanism.
16. Leg unit shrinkage key
 - Leg unit shortening.

Product structure

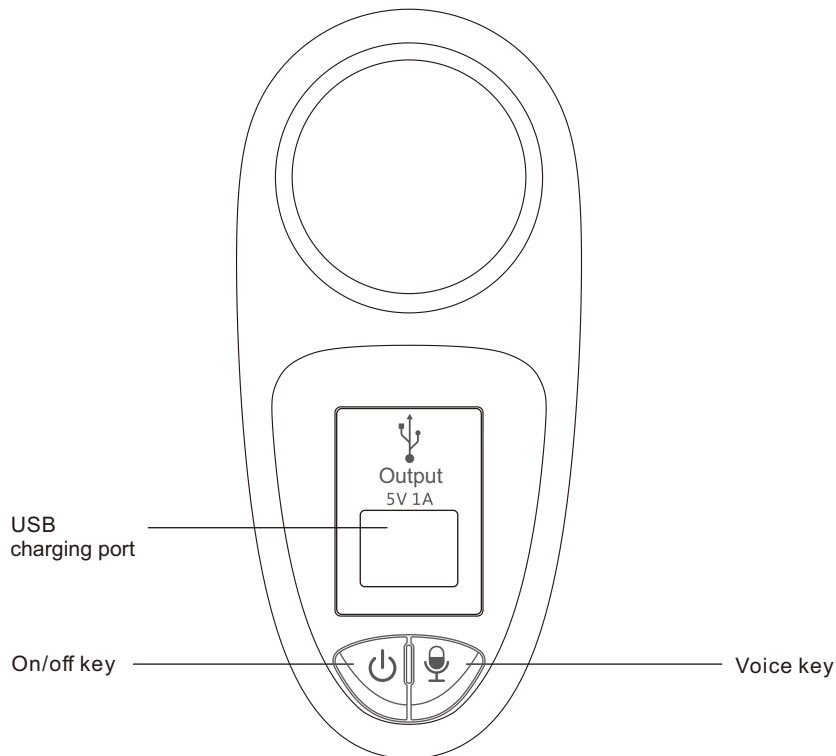
II. Armrest shortcut key description





USB charging port 
Charges mobile phones or other electronic devices.

On/off key 
A long press of this key can turn the massage chair on or off and a short press pause or exit the massage.

Voice key 
A long press of this key can enable or disable the voice assistant function and a short press can wake up the voice assistant.



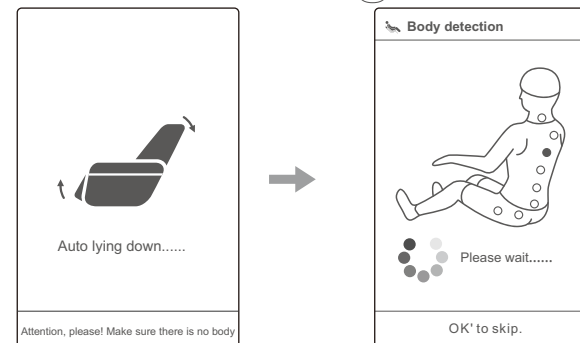

Operation Instructions

III. Start massage

1. Press the On/Off key  on the remote control or press and hold the On/Off key  on the right armrest to turn on the chair.
2. Wait to select the automatic program. Select the automatic program according to the remote control or voice prompt. If there is no operation for more than 20 minutes, it will be turned off automatically.
3. Automatic angle adjustment: After the automatic program is selected, the massage chair will automatically adjust to the zero-gravity angle. You can wait until the adjustment is completed, or press the OK key  to skip to the next step.





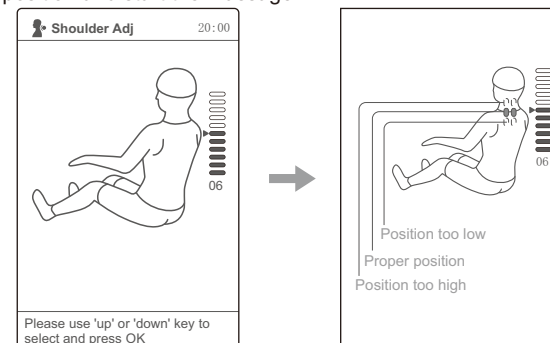

Automatic angle adjustment diagram Body shape detection diagram

4. You can wait until the body shape detection is completed or press the OK key  to skip the detection and start the massage directly.
5. Shoulder position fine adjustment: After the body shape detection is completed, the remote control or the voice prompt will prompt the user to finely adjust the shoulder positions. If the massage rollers just stop on your shoulders, this adjustment is not needed and you can skip it and directly press the OK key  to start the massage. Otherwise, please adjust the massage rollers to your shoulders with the Up key  and the Down key  and press the OK key  to start massage. If no operation is made within 20s, directly default the current massage roller position for the shoulder position and start the massage.



Operation Instructions

IV. Pause function (please use this function after the chair is turned on)

After the massage chair is turned on, you can press the Pause key  or the On/Off key  on the armrest to enter the pause state and then all massage functions will stop. You can press the Pause key  again or press the On/Off key on the armrest  to resume the massage.

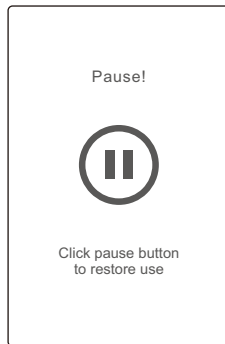

Note: In the pause state, no other functions but the power-down function can be used.



Massage pause state diagram

V. Automatic program (please use this function after the chair is turned on)

1. Automatic program selection

- (1) Press the Menu key  on the remote control to open the main menu.
- (2) Select the automatic program option and press OK key  to open the automatic program menu.

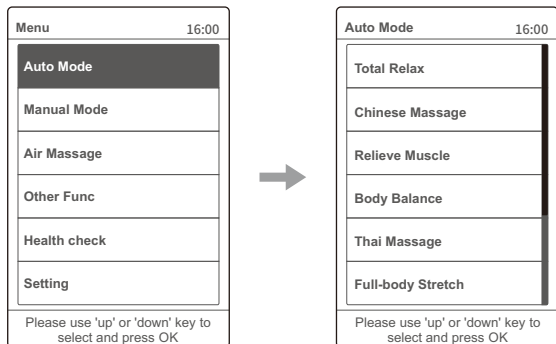

Operation Instructions

- (3) Select the desired automatic program and press the OK key  to start massage.

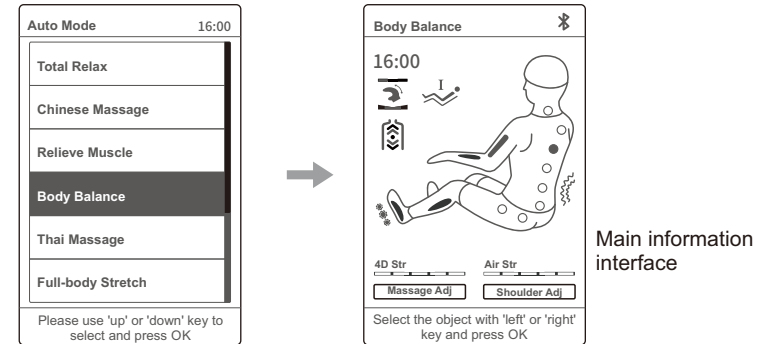

Main information interface

2. Automatic program introduction

Function	Description
Total Relax	With the aid of flexible guide rails, let the body posture angle closer to lying flat; with the effective anti-arch stretching of 4D movement to the back, achieve zero pressure stretching, effectively relieve lumbar muscle pain, and eliminate fatigue, thus to get a better massage experience, relieve the stress on the body and mind.
Chinese Massage	By means of Traditional Chinese medicine massage technique mainly, apply 4D massage on the back and waist so as to promote the blood circulation of the back and waist, soothe the meridians and relieve the blockage of the back and waist through massage. It is suitable for people with back and waist pain, and lumbar muscle strain. Massage intensity is gentle.
Relieve Muscle	Apply deep pressure on the neck, back and waist, buttocks, and legs by means of kneading, patting, finger pressing techniques mainly to relieve the fatigue on body, allowing the body to better relax.
Body Balance	Apply full air massage mainly, with the use of airbags for cross circulation of kneading and pressure, so as to promote blood circulation, alleviate pain in various body parts, and deeply relieve muscle fatigue. (Remarks: full air massage mainly, with frequent air massage action)
Thai Massage	Mainly use calf and backrest electric push rod to clamp legs, hands and shoulders with the aid of air massage, and then apply stretching massage, while the movement holds against the back and waist for 4D medical massage, so that the body is in the Thai stretching state. It is suitable for people under high stress to improve their head-down on chest and humpback. Massage intensity is strong.

Operation Instructions

Full-body Stretch	By means of kneading, patting, finger pressing and medical massage techniques mainly, clamp the legs, hands and shoulders with the aid of air massage, and then apply stretching massage to soothe the meridians, promote blood circulation, relieve blockages in the body.
Neck & Shoulder Care	Massage the neck and shoulders by means of kneading and stretching techniques mainly, and also the upper back by medical massage, and then press the Jianjing acupoint to relieve cervical spondylosis and achieve the effect of relaxing the muscles of the neck and shoulders. Massage intensity is gentle, suitable for people working in office and suffering from cervical fatigue.
Spine Traction	Massage the waist by means of kneading, patting and medical massage mainly, while the movement holds against the back and waist for 4D medical massage, so as to relieve lumbar spine pain; combined with the thermostatic heat configuration around the waist, maintain a comfortable temperature to bring warm massage experience; with gentle and moderate massage intensity and comfortable temperature, bring warm massage experience.
Leg&foot Relieve	Massage the shoulders and waist by means of kneading, patting, kneading and patting mainly, apply air massage on the legs and feet for squeezing massage, allowing more soothing leg and foot massage, suitable for sedentary people with low stress on the legs and feet, not only relieving the cervical spine, lumbar spine pain of sedentary people, but also soothing the legs and feet. Massage intensity is gentle.
Superior Enjoyable	Apply air massage on the whole body, with the foot roller and calf kneading massage. Calf stretching function is canceled, suitable for the elderly and people suffering stress on back. The massage intensity is gentle.
President Cosy	Massage the shoulders, neck, back and waist by means of kneading, patting, kneading and patting mainly, to relieve fatigue, promote blood circulation, and release stress by such deep massage. It is suitable for men, and the massage intensity is moderate.
Keep Fit	Massage the shoulders, neck, waist and hips by means of kneading and finger pressing techniques, through the massage on the whole body, to relax the body and mind, and enjoy the queen-level treatment. It is suitable for women, and the massage intensity is gentle.

Operation Instructions

Office Regimen	Massage the shoulders, neck and waist by means of kneading, patting, kneading and patting techniques mainly, to relieve shoulder and neck pain, improve lumbar muscle soreness and maintain lumbar spine through such deep massage. It is suitable for office white-collar and sedentary people, and the massage intensity is moderate.
Health Recharge	Deeply massage the whole body by means of kneading, patting and finger pressing techniques, to promote blood circulation throughout the body and prevent blood clots. It is suitable for people who live at home for a long time and do not like to go out, and the massage intensity is moderately gentle.
Energy Boost	Massage the waist, shoulders and neck by means of kneading, patting, kneading and patting techniques, to awaken the body's vital energy, stimulate physical energy through such deep massage of the whole body with the massage intensity being heavy, which is suitable for people with strong stress, such as athletes, for stimulating the potential before a race.
Lunch Break	Massage the back and waist by means of kneading and patting techniques, and press the Shenyu acupoint, to improve the quality of lunch break, so that the user is more energetic in afternoon work. It is suitable for office workers, and the massage intensity is gentle.
Back Spa	Deeply massage the whole body by pressing related acupoints by means of kneading, patting, finger pressing and other massage techniques, to let the stimulation fully reach the deep layer of muscle tissue, feel warm locally combined with the function of hot compress, and regulate the Qi and blood in a bid to achieve the effect of warmth and damp expelling. (Note: the whole body massage together with hot compress)
Sweet Dream	Massage the shoulders, neck, back and waist by means of kneading and medical massage techniques, and press the acupoints of Fengchi and Shenyu, to improve the sleep quality and help sleep. It is suitable for people suffering from poor sleep, and the massage intensity is gentle.

Operation Instructions

VI. Personalization program (please use this function after the chair is turned on)

1. Message modes: as shown in the figure below, open the mode selection menu to select a message mode.

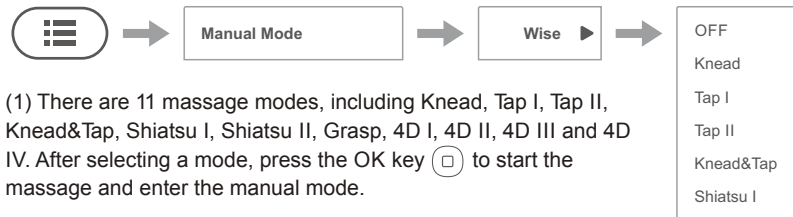

(1) There are 11 message modes, including Knead, Tap I, Tap II, Knead&Tap, Shiatsu I, Shiatsu II, Grasp, 4D I, 4D II, 4D III and 4D IV. After selecting a mode, press the OK key to start the massage and enter the manual mode.

(2) Message mode display on the information interface.

Function	Message roller adjustment		
OFF	Press this key to massage without any technique.	Adjustable speed in five gears	
Knead	The speed and strength can be adjusted.		
Tap I	The speed, width and strength can be adjusted.		
Tap II	The speed, width and strength can be adjusted.		
Knead&Tap	The speed and strength can be adjusted.		
Shiatsu I	The speed, width and strength can be adjusted.		Adjustable width in five gears
Shiatsu II	The speed, width and strength can be adjusted.		
Grasp	The speed and strength can be adjusted.		Adjustable intensity in five gears
4D I 4D	Speed and strength.		
4D II 4D	Speed and strength.		
4D III 4D	Speed, width and strength.		
4D IV 4D	Speed, width and strength.		

Operation Instructions

2. Massaged parts: As shown in the figure below, open the message part selection menu to select message parts.

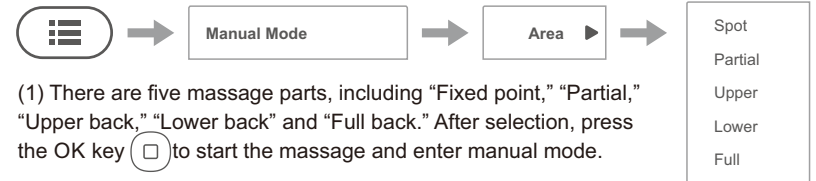

(1) There are five message parts, including “Fixed point,” “Partial,” “Upper back,” “Lower back” and “Full back.” After selection, press the OK key to start the massage and enter manual mode.

(2) Message part display on the information interface.

Function	Description	
Spot	Fixed-point massage at fixed-point position.	You can adjust the massaged area with the Up key and Down key in the information interface.
Partial	Small-scope local massage back and forth.	
Upper	Upper back massage back and forth.	
Lower	Lower back massage back and forth.	
Full	Full back massage back and forth.	

3. Message width: as shown in the figure below, open the width selection menu to select a message width.

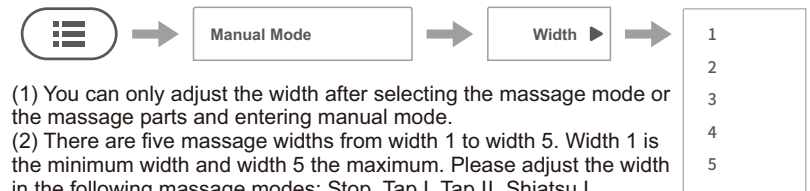

(1) You can only adjust the width after selecting the message mode or the message parts and entering manual mode.

(2) There are five message widths from width 1 to width 5. Width 1 is the minimum width and width 5 the maximum. Please adjust the width in the following message modes: Stop, Tap I, Tap II, Shiatsu I, Shiatsu II, 4D III and 4D IV.

(3) Message part display on the information interface.



Operation Instructions

4. Massage speed: as shown in the figure below, open the speed selection menu to select a massage speed.

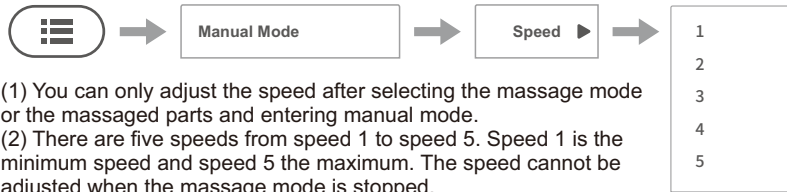

- (1) You can only adjust the speed after selecting the massage mode or the massaged parts and entering manual mode.
- (2) There are five speeds from speed 1 to speed 5. Speed 1 is the minimum speed and speed 5 the maximum. The speed cannot be adjusted when the massage mode is stopped.
- (3) Speed display on the information interface.



VII. Manual program (please use this function after the chair is turned on)

1. Pneumatic massage

(1) Pneumatic mode selection. as shown in the figure below, open the pneumatic message menu to select a pneumatic mode. The pneumatic mode modes include: Upper Body, Lower Body, Whole Body (both the upper body and lower body are massaged pneumatically at the same time), Off (the pneumatic massage function is turned off).

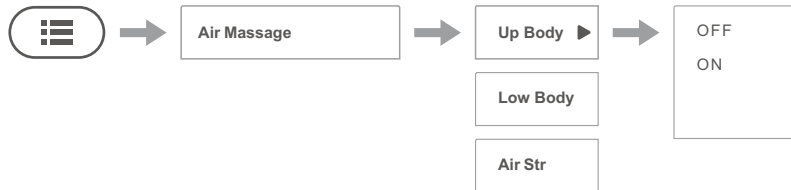

(2) Air pressure adjustment. After the pneumatic massage function is turned on, the air pressure can be adjusted. There are five levels of air pressure. Level 1 is the lowest level and Level 5 the highest.



Operation Instructions

(3) Air pressure display on the information interface.

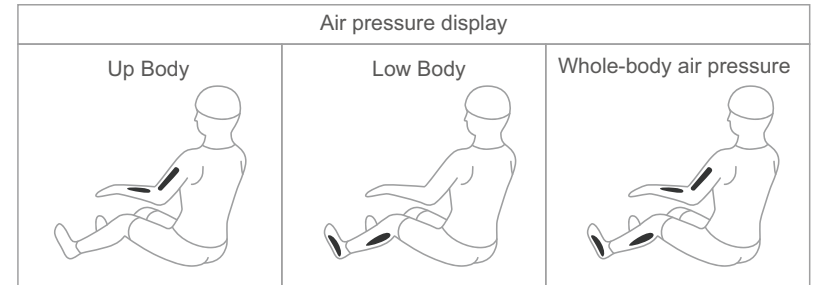

2. Heating function

(1) Heating switch: as shown in the figure below, open the auxiliary function menu to turn backrest heating on or off.



(2).Message interface Heating display

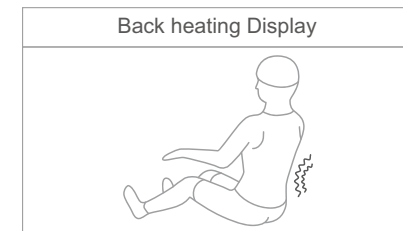

3. Sole roller

(1) Roller switch: as shown in the figure below, open the auxiliary function menu to turn on or off sole rollers.

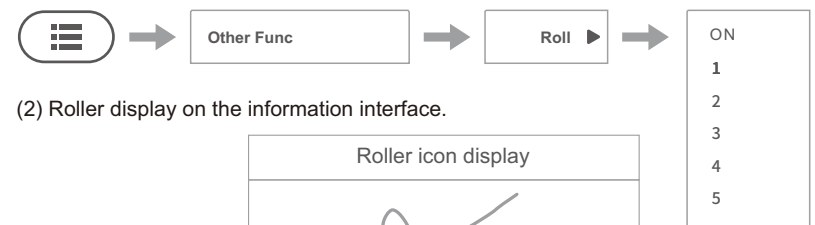

(2) Roller display on the information interface.

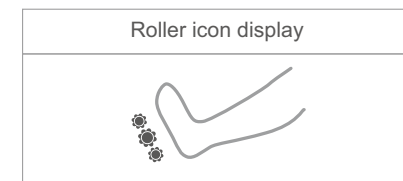

Operation Instructions

VIII. Massage adjustment (please use this function after the chair is turned on)

1. 4D intensity adjustment

As shown in the figure below, open the 4D intensity adjustment menu to adjust the 4D intensity. There are five levels from Level 1 to Level 5. Level 1 represents the minimum intensity and Level 5 the maximum. The stronger the 4D intensity, the higher the massage roller is lifted and the greater the massage intensity. (In the main information interface)

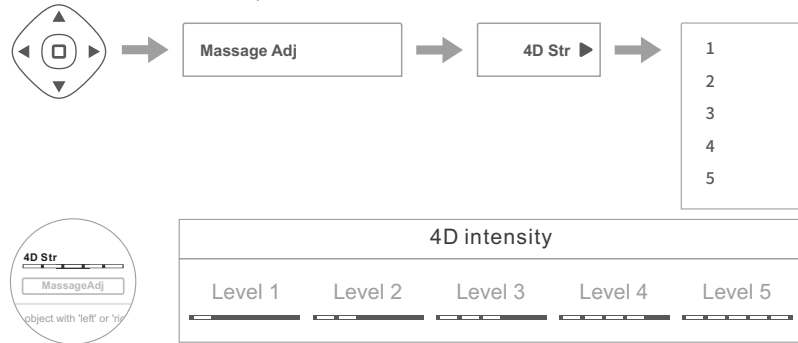

3. Time adjustment

As shown in the figure below, open the time adjustment menu to increase or decrease the massage time and the adjustment range is 0–40 minutes. When the massage time is counted down to 0, the massage chair will be turned off automatically, the massage rollers will be reset and the posture of the massage chair will remain unchanged. (In the main information interface)

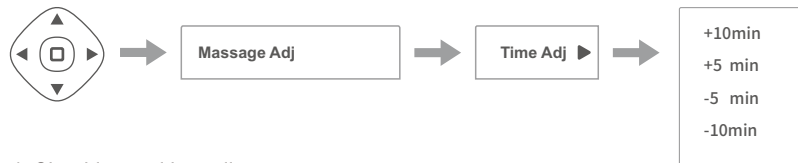

4. Shoulder position adjustment

As shown in the figure below, open the shoulder position menu to finely adjust the shoulder positions upwards or downwards. When the mechanical arms press your shoulders, if you feel the positions are inaccurate, you can adjust the shoulder positions. (In the main information interface)



Operation Instructions

IX. Angle adjustment (please use this function after the chair is turned on)

1. Zero-gravity

There are three levels corresponding to the three set angles of the massage chair. You can press the Zero-gravity key (🪑) to switch repeatedly between the three zero-gravity levels or turn off the zero-gravity.

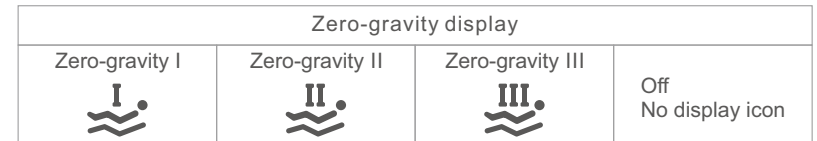

2. Whole body angle

- Press and hold the seat-down key of the remote control to start adjusting the massage chair downward, the backrest mechanism will drop and the leg mechanism rise, and the adjustment will stop when the key is released; the adjustment will stop and a "drip" sound will be heard when the adjustment reaches the limit position. After the downward is completed, the leg mechanism will automatically detect the length of the foot.
- Press and hold the seat-up key of the remote control to start adjusting the massage chair upward, the backrest mechanism will up and the leg mechanism down, and the adjustment will stop when the key is released; the adjustment will stop and a "drip" sound will be heard when the adjustment reaches the limit position. After the upward is completed, the leg mechanism will automatically detect the length of the foot.

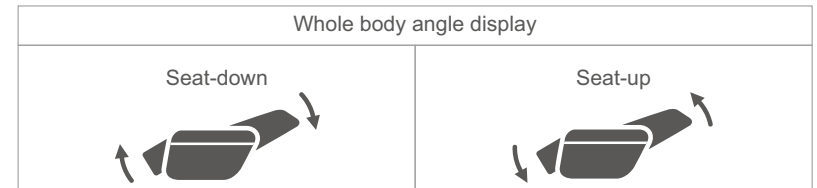

3. Leg mechanism angle

- Press and hold the Leg mechanism lowered key of the remote control to start adjusting the leg downward, and the adjustment will stop when the key is released; the adjustment will stop and a "drip" sound will be heard when the adjustment reaches the limit position. After the leg mechanism is lowered, the leg mechanism will automatically detect the length of the foot.
- Press and hold the Leg mechanism raised key of the remote control to start adjusting the leg upward, and the adjustment will stop when the key is released; the adjustment will stop and a "drip" sound will be heard when the adjustment reaches the limit position. After the leg mechanism is raised, the leg mechanism will automatically detect the length of the foot.



Operation Instructions

4. Leg mechanism length



Press and hold the leg mechanism extending key  on the remote control to extend the leg mechanism, release the key to stop the adjustment.

Press and hold the leg mechanism contracting key  on the remote control to contract the leg mechanism and release the key to stop the adjustment.

When the adjustment reaches the limit position, the adjustment will stop and beeps will be emitted.



X. My Favorites (please use this function after the chair is turned on)

As shown in the figure below, open the My Favorites menu interface. Select the "+" option and press the OK key  to add the currently running message program to My Favorites. Next time, when you want to run this message program, in the My Favorites interface you can just select the program that has been added to My Favorites and press the OK key . The same message program cannot be added repeatedly and only up to 3 message programs can be saved. You can select a favorite program and press and hold the OK key  to delete the favorite.

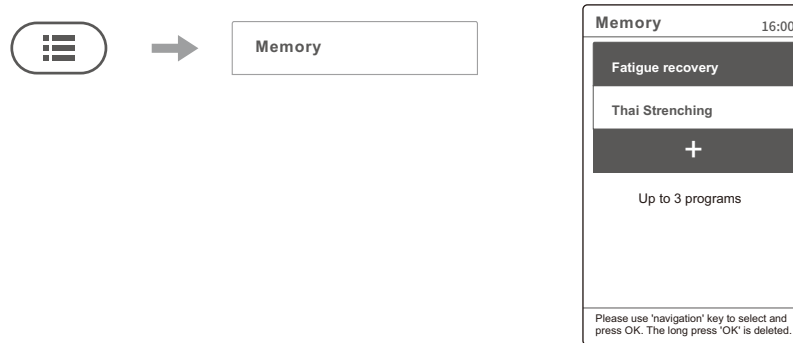

XI. System Settings (please use this function after the chair is turned on)

1. Bluetooth: as shown in the figure below, open the Bluetooth Settings menu to enable or disable the Bluetooth speaker function. After the Bluetooth speaker function is enabled, you can play music by connecting to a smart device (mobile phone, tablet, etc.). The connection method is as follows:

- (1) Turn on the Bluetooth function of the smart device, search for the Bluetooth name with the words "IMCM-XXXXXX" and connect.
- (2) Open the music player on the smart device to play music.



Operation Instructions

2. Voice assistant: as shown in the figure below, open the voice assistant setting menu to enable or disable the voice assistant function or press and hold the voice key  on the right armrest to enable or disable the voice assistant function. After turning on the voice assistant, you can use the voice assistant function to control the message chair. The operating method is as follows:



- (1) You can say "Hi Alice" or "Hey Alice" near the speaker or press the Voice key  on the right armrest to wake up the voice assistant. When replying "I am here", the voice assistant has been awakened.
- (2) After waking up the voice assistant, please say your command within 6 seconds to control functions of the message chair. After the voice assistant responds to your command, you can continue to say another command. Be sure to keep an interval of no more than 6 seconds between every two adjacent commands. Otherwise, you need to wake up the voice assistant again. The detailed voice command table is as follows:

Voice Control Entry		
Entry: "Hi Alice" or "Hey Alice". Answer: I am here.		
No.	Voice control entry	Answer entry
1	Message on	Answer: Ok, Message on
2	Message close	Answer: Ok, Message close
3	Total Relax	Answer: Ok, Total Relax
4	Energy Boost	Answer: Ok, Energy Boost
5	Sweet Dream	Answer: Ok, Sweet Dream
6	Neck & Shoulder Care	Answer: Ok, Neck & Shoulder Care
7	Lunch Break	Answer: Ok, Lunch Break
8	Thai Massage	Answer: Ok, Thai Massage
9	Open the air pressure	Answer: Ok, Open the air pressure
10	Close the air pressure	Answer: Ok, Close the air pressure
11	Up the seat position	Answer: Ok, Up the seat position
12	Down the seat position	Answer: Ok, Down the seat position
13	Change the other mode	Answer: Ok, Change the other mode
14	Go little down	Answer: Ok, Go little down
15	Go little up	Answer: Ok, Go little up

Note: commands 14 and 15 can only be used after command 13.

Operation Instructions

4. Voice Prompt: as shown in the figure below, enter the voice prompt setting menu to enable or disable voice prompt.

(1). Voice Prompt: During the process of using the massage chair, the user will be prompted how to use the massage chair correctly, helping new users to get familiar with the massage function more quickly.

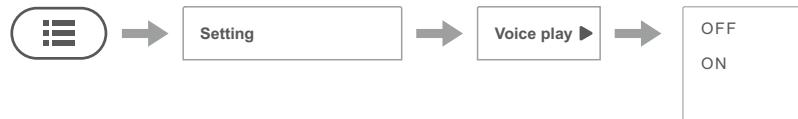

3. Volume: as shown in the figure below, you can open the volume setting menu to set the system volume, and use the Up key \blacktriangle and the Down key \blacktriangledown to adjust the volume. There are 15 volume levels available.



4. Language: as shown in the figure below, you can open the language setting menu to set the system language. There are Chinese Simplified and English options.



5. Other information, as shown in the following figure, you can view the product serial number, etc. by entering the Information in Settings menu.



Operation Instructions

XII. End the massage

1. During the massage, you can press the On/Off key on the remote control ⏻ or the On/Off key on the right armrest ⏻ to turn off the chair. Immediately turn off all massage functions, re-set the backrest unit and the leg unit or when the massage timing time arrives, all massage functions will be automatically turned off, with the backrest unit and the leg unit not re-set.

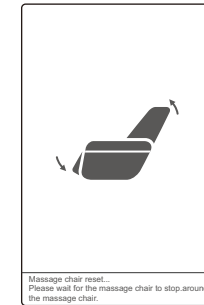

Cut off the whole machine power supply, as shown in the figure (Schematic diagram of power switch position of the whole machine).

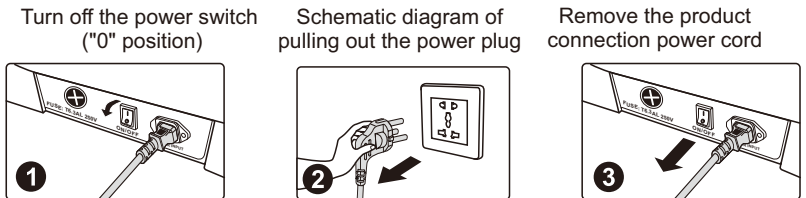

Cleaning and Maintenance

Cleaning synthetic leather and plastic parts

Wipe the leather with a soft, dry cloth.

- Do not use chemicals such as thinner, gasoline, alcohol, etc. to clean the unit.
- When using commercially available leather care products (rags), please follow the instructions for use.
- If synthetic leather is particularly dirty, wipe it in the following way.
 - ① Immerse a soft cloth in water or hot water containing 3% to 5% neutral detergent, then wring it out thoroughly.
 - ② Use the above soft cloth to wipe the leather surface.
 - ③ Wipe off the cleaning solution with a cloth soaked in clean water and thoroughly wrung out.
 - ④ Wipe with a wrung soft cloth.
 - ⑤ Let it air dry naturally.
- When it is difficult to remove stains, please immerse commercially available melamine foam in neutral detergent, and then wipe the machine with it.
- Do not use a hair dryer to dry the surface.
- Be careful when wiping the machine with denim and colored fabrics, as the color of the fabric will stain the surface of the synthetic leather.
- Do not keep these parts in contact with plastic for a long time, as this will cause discoloration.
- Synthetic leather may be discolored, so when using hair dye, please cover the touched part with a towel.

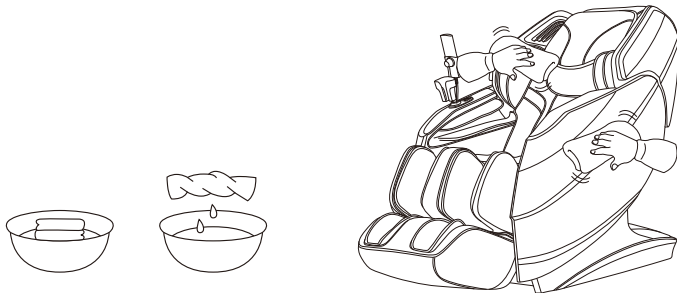

Troubleshooting

Fault	When the calf mechanism or the backrest reaches a certain position, press the corresponding adjustment button and it will no longer change, and a continuous "beep, beep" sound will be emitted.
Solution	Due to product structure design and ergonomic requirements, this product has a limited protection design for the limit state of attitude adjustment. At the same time, a reminder sound will sound when the limit is reached.
Fault	The function does not work or some functions do not work after the machine is turned on.
Solution	After the machine is turned on by pressing the switch key, it is necessary to manually select an automatic massage program or other working state. If it is not operated, the machine will automatically shut down after 20 minutes. If the manual operation mode is selected, the functions that are not selected may be disabled, and the working mode needs to be manually set in the manual mode.
Fault	The machine makes a leather rubbing sound when adjusting its posture.
Solution	This product adopts high-grade anti-corrosion leather that meets environmental protection requirements. Due to the inherent characteristics of leather materials, there will be a normal slight noise when rubbing at the relative movement, which is a normal phenomenon. Note: If you hear fabric or leather tearing sound when the machine is running, please stop using it immediately and seek professional maintenance.
Fault	The massage wheel did not reach the shoulders or neck.
Solution	If the head does not touch the head cushion or the back does not touch the backrest, the shoulder position may be lower than the actual position during the body shape detection process. Sit in the deepest position of the seat, rest your head on the headrest, and start over from the beginning.
Fault	The unit is damaged. The power cord or power plug is abnormally hot.
Solution	To prevent accidents, be sure to contact an authorized service center.
Fault	Massage chair freezes in the unfolded position.
Solution	the massage chair freezes in the unfolded position in several situations: 1. power failure, 2. sudden power outage, 3. after the massage program is completed (the massage chair's functions, such as rollers, airbags or heating, are turned off, while the massage chair itself freezes in the unfolded position. To fold it, you must turn it on and off using the button on the remote control or hand panel.

Please feel free to contact the designated service personnel for any questions or doubts about this product.

Product specifications

Model: iRest Grandease (A550)

Name: Massage Chair

Rated voltage: 110-120V~ 60Hz
220-240V~ 50Hz/60Hz

Rated power: 120W

Rated time: 20min

Safety structure: Class I

SAVE THESE INSTRUCTIONS

Producer:

Zhejiang Hoozhonghao Health Product Co., Ltd

No.18 XingLong Road, Furniture Garden, Wanquan Industrial Base, Pingyang, Zhejiang, China

e-mail: irest@irest.com

Importer and authorized representative in the EU:

iRest Europe Sp. z o.o.

Szewczenki 7/11

10-274 Olsztyn, Poland

e-mail: irest@irest-europe.com

Dear user, you can contribute to environmental protection.

Be environmentally responsible and return your used equipment to the relevant collection point designated by your local administration. The materials used to manufacture the device may be valuable recyclable resources and, if disposed of incorrectly, can pose a risk to the natural environment.

Remember - do not dispose of the device together with your household waste.



iRest GRANDEASE (A550)
Fotel masujący

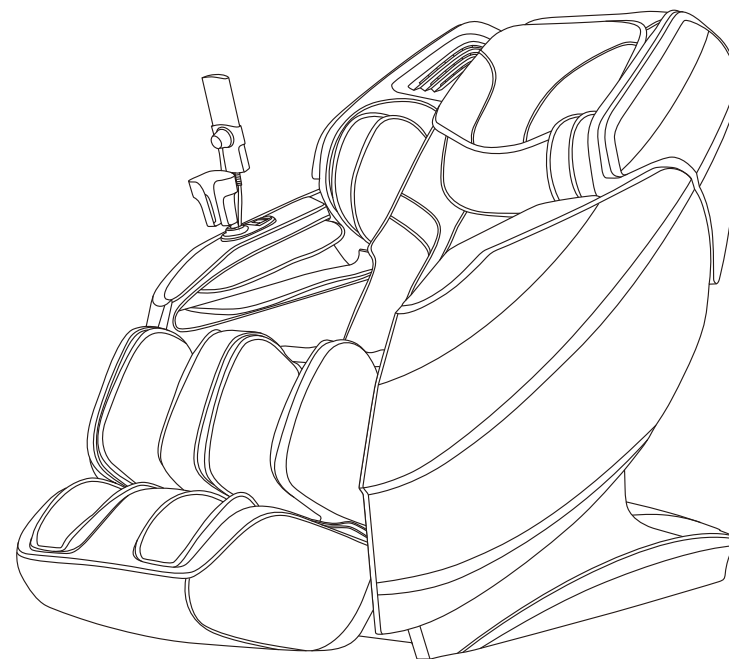

INSTRUKCJA OBSŁUGI

Dziękujemy za zakup urządzenia. Prosimy o dokładne zapoznanie się z niniejszą instrukcją obsługi, aby przed uruchomieniem fotela masującego dowiedzieć się, jak prawidłowo z niego korzystać. W szczególności prosimy o zapoznanie się z przeciwwskazaniami oraz zasadami bezpiecznego użytkowania.

Uwaga: Sprzedawca zastrzega sobie prawo do wprowadzania zmian w projekcie urządzenia i jego opisie. Jeśli istnieje jakaś różnica między funkcją urządzenia dostępnego na rynku a opisem w instrukcji, to wynika ona ze zwykłej aktualizacji urządzenia, a producent nie ma obowiązku informowania o tym fakcie. Kolor zilustrowany w instrukcji obsługi nie reprezentuje aktualnej kolorystyki fotela masującego.

SPIS TREŚCI

Przed pierwszym użyciem

Środki ostrożności	40-43
Części montażowe	44
Umieszczenie fotela masującego	45-46
Przed użyciem	47-48
Budowa urządzenia	49-55

Sposób użytkowania

Instrukcja obsługi	56-67
Zakończenie masażu	67

Konserwacja



Czyszczenie i konserwacja	68
---------------------------	----

Ważne

Rozwiązywanie problemów	69
Specyfikacja techniczna urządzenia	70

Środki ostrożności (muszą być przestrzegane)

- Przed użyciem należy uważnie przeczytać wszystkie istotne instrukcje.
- Zawarte tu wskazówki pomogą bezpiecznie i prawidłowo korzystać z urządzenia.
- Aby wyraźnie wskazać zakres możliwych urazów i uszkodzeń, które mogą być spowodowane nieprawidłowym użytkowaniem, informacje zostały opatrzone nagłówkiem "Ostrzeżenie" lub "Uwaga". Jedne i drugie są ważne dla bezpieczeństwa i należy ich przestrzegać.

 Ostrzeżenie	Sygnalizuje, że w wyniku niewłaściwego użycia może dojść do poważnych obrażeń lub śmierci.
 Uwaga	Sygnalizuje, że w wyniku niewłaściwego użytkowania może dojść do niewielkich obrażeń lub uszkodzenia mienia.

- Należy zwrócić uwagę na symbol przed każdym elementem dotyczącym bezpieczeństwa.

 Zakaz	Bezwzględny zakaz
--	-------------------

Osoby cierpiące na poniższe dolegliwości nie powinny korzystać z tego urządzenia:

 Zabronione	<ul style="list-style-type: none"> ■ Fotel masujący nie jest przeznaczony do użytku przez osoby (w tym dzieci) z niepełnosprawnością fizyczną, upośledzeniem sensorycznym lub neurologicznym, lub osoby, które nie potrafią korzystać z urządzenia, chyba że są one nadzorowane i instruowane w zakresie użytkowania przez osoby odpowiedzialne za ich bezpieczeństwo. Dzieci należy pilnować, aby nie bawiły się urządzeniem. ■ Osoby cierpiące na osteoporozę. ■ Osoby z ciężką chorobą serca i noszący wszczepialne urządzenia medyczne, takie jak rozruszniki serca i defibrylatory, które są wrażliwe na fale elektromagnetyczne. ■ Osoby, które mają gorączkę (powyżej 38 stopni). ■ Kobiety w ciąży lub wkrótce po porodzie i podczas menstruacji. ■ Osoby, które zgodnie z zaleceniami lekarskimi nie mogą korzystać z masażu w przypadku zakrzepicy, tętniaka, ciężkich żyłaków lub innych chorób układu krążenia. W ciągu dwóch tygodni od pojawienia się skrzepów krwi surowo zabrania się masowania jakichkolwiek części ciała, w których występują skrzepy krwi. ■ Osoby, które odniosły obrażenia lub mają chorobę skóry. ■ Dzieci poniżej 14 roku życia, które nie ukończyły 14 lat, nie mogą używać tego produktu bez nadzoru. ■ Osoby, które zgodnie z zaleceniami lekarza wymagają odpoczynku lub źle się czują. ■ Osoby z wadami kręgosłupa lub skoliozą nie powinny korzystać z masażu ze względu na poradę lekarską dotyczącą innych chorób. ■ Zabronione jest używanie fotela masującego osobom, których ciała są mokre. ■ Fotel masujący ma gorącą powierzchnię. Osoby niewrażliwe na ciepło muszą zachować ostrożność podczas korzystania z funkcji ogrzewania w fotelu.
---	--

Środki ostrożności (muszą być przestrzegane)

Ważne uwagi co do bezpieczeństwa	
 Ostrzeżenia	<ul style="list-style-type: none">■ Trzymaj dzieci z dala od ruchomych części tego produktu.■ Używaj dobrze uziemionego zasilacza odpowiedniego dla tego produktu.■ Wyciągnij wtyczkę po użyciu lub przed czyszczeniem, aby uniknąć obrażeń ciała lub uszkodzenia produktu.■ Obsługuj ten produkt zgodnie z instrukcjami zawartymi w tej instrukcji.■ Nie używaj żadnych części ani akcesoriów, które nie są zalecane.■ Nie używaj tego produktu na zewnątrz.■ Nie używaj w pobliżu otwartego ognia, np. pieców i nie pal podczas używania.■ Nie używaj na tym produkcie urządzeń grzewczych, takich jak koce elektryczne.■ Nie siadaj na oparciu fotela, podnóżku, ramionach, podłokietnikach ani nie stawaj na siedzeniu.■ Przed przystąpieniem do obsługi prosimy o dokładne zapoznanie się z instrukcją obsługi.■ Nigdy nie używaj fotela masującego do celów innych niż wymienione w instrukcji.■ Jednorazowo zaleca się 20 minut użytkowania.■ Nie używaj fotela masującego, jeśli obudowa lub tapicerka są uszkodzone.■ Nie wrzucaj niczego do fotela masującego.■ Nie zaleca się zasypiania podczas korzystania z fotela masującego.■ Nie używaj tego produktu, jeśli jesteś pijany lub źle się czujesz.■ Nie używaj tego produktu w ciągu jednej godziny po posiłku.■ Nie używaj tego produktu z nadmierną siłą, aby uniknąć obrażeń.■ Nie używaj do celów innych niż masaż.■ Jeśli przewód zasilający jest uszkodzony, aby uniknąć niebezpieczeństwa, musi zostać wymieniony przez specjalistę producenta, jego dział konserwacji lub podobny dział.

Środowisko działania	
 Uwaga	<ul style="list-style-type: none">■ Nie używaj fotela masującego w bardzo wilgotnym środowisku, np. w łazience.■ Natychmiast przestań używać fotela masującego, jeśli temperatura otoczenia gwałtownie się zmieni.■ Nie używaj fotela masującego w środowisku silnie zapyłonym lub żrącym.■ Nie używaj fotela masującego w małej przestrzeni lub w miejscu bez dobrej wentylacji.

Środki ostrożności (muszą być przestrzegane)

Warunki przechowywania	
 Uwaga	<ul style="list-style-type: none">■ Temperatura w pomieszczeniu : od 5° C do 40° C.■ Wilgotność względna od 20% do 80%, brak gazów powodujących korozję, dobrze wentylowane pomieszczenie.

Serwis i konserwacja fotela	
 Uwaga	<ul style="list-style-type: none">■ Ten produkt powinien być konserwowany wyłącznie przez centrum serwisowe wyznaczone przez producenta. Żaden użytkownik nie powinien go rozmontowywać ani konserwować bez pozwolenia.■ Nie zapomnij wyłączyć głównego wyłącznika zasilania po zakończeniu użytkowania. Nie używaj produktu, jeśli gniazdo zasilania poluzuje się.■ Jeśli produkt nie będzie używany przez dłuższy czas, należy zwinąć przewód zasilający produktu i przechowywać go w suchym i wolnym od kurzu miejscu.■ Nie przechowywać produktu w wysokiej temperaturze lub w pobliżu otwartego ognia. Unikać długotrwałego wystawiania na bezpośrednie działanie promieni słonecznych.■ Produkt należy czyścić suchą szmatką. Nigdy nie używaj rozcieńczalnika, benzenu lub alkoholu.■ Elementy mechaniczne tego produktu są specjalnie zaprojektowane i wyprodukowane, więc nie jest wymagana żadna specjalna konserwacja.■ Nie używaj ostrych przedmiotów do klucia tego produktu.■ Nie należy toczyć ani ciągnąć urządzenia po nierównym podłożu. Przed przemieszczeniem należy go podnieść.■ Produkt powinien być używany w sposób przerywany. Nie używaj go w sposób ciągły przez dłuższy czas.

Rozwiązywanie zwykłych usterek	
 Uwaga	<ul style="list-style-type: none">■ Naturalnym jest odgłos pracujących siłowników w momencie używania fotela masującego.■ Jeśli sterownik nie działa normalnie, należy sprawdzić, czy wtyczka i gniazdo zasilania są prawidłowo podłączone i czy włącznik zasilania jest włączony.■ Jeśli znamionowy czas pracy dobiegnie końca, fotel automatycznie aktywuje przycisk wyłączania; Jeżeli fotel masujący używany jest bez przerwy przez długi czas, to w momencie osiągnięcia wysokiej temperatury nastąpi automatyczne wyłączenie. Należy odczekać co najmniej pół godziny, aby móc dalej korzystać z fotela masującego.

Środki ostrożności (muszą być przestrzegane)

Środki ostrożności	
 Uwaga	<ul style="list-style-type: none">■ Sprawdź, czy napięcie jest zgodne ze specyfikacją urządzenia.■ Nie wyciągaj i nie wkładaj wtyczki mokrą ręką.■ Nie dopuść do przedostania się wody do wnętrza urządzenia, ponieważ może to spowodować porażenie prądem elektrycznym lub uszkodzenie urządzenia.■ Nie należy ciągnąć za przewód zasilający podczas podłączania lub odłączania. Zabrania się gwałtownego manipulowania przewodami.■ Nie uszkodz przewodu ani nie modyfikuj obwodu tego urządzenia.■ Używaj suchej ściereczki do czyszczenia elementów elektrycznych, takich jak wyłącznik I wtyczka.■ Nie siadaj na urządzeniu w stanie odcięcia zasilania, aby uniknąć obrażeń w przypadku nagłego powrotu napięcia.■ Zaprzestań korzystania z urządzenia, gdy działa ono nieprawidłowo i natychmiast skontaktuj się z lokalnym przedstawicielem producenta.■ Zaprzestań używania tego produktu w przypadku pogorszenia się samopoczucia i skonsultuj się z lekarzem.

Części montażowe

Instrukcja montażu masażera łydek

1. Włóż przewody masażera łydek i rurę powietrzną do odpowiednich gniazd na przednim końcu stelaża (Rysunek 1).
2. Po zamontowaniu przewodu otwórz pokrywę mocującą masażer łydek po obu stronach stelaża (Rysunek 2).
3. Podnieś masażer do wycięcia, zamknij pokrywę mocującą i przytwierdź w miejscu za pomocą 2 śrub M4 (Rysunek 3).d cover the fixing cover and finally fix it in place with 2 M4 screws (Figure 3).

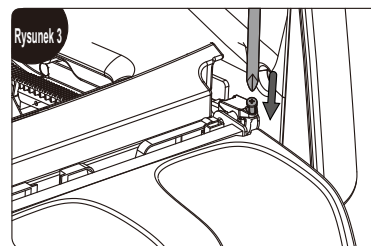
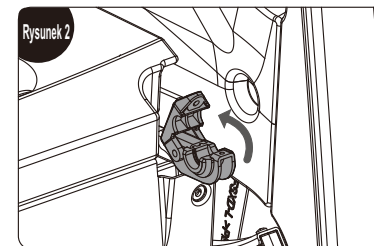
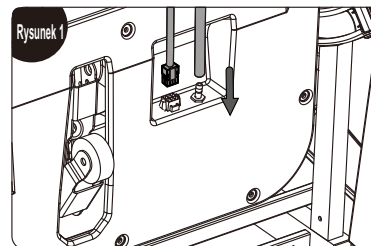

Umieszczenie fotela masującego

Miejsce montażu

Upewnij się, że jest wystarczająco dużo miejsca, ponieważ fotel masujący potrzebuje do rozłożenia co najmniej 12 cm.

Nie wystawiaj fotela masującego bezpośrednio na działanie wysokiej temperatury (np. przed urządzeniami grzewczymi) i promieni słonecznych; umieść go w miejscu, gdzie można uniknąć wysokiej temperatury i bezpośredniego działania promieni słonecznych. Zaleca się ułożenie miękkiej maty w przypadku długotrwałego użytkowania w wyznaczonym miejscu. Podczas układania takiej maty, jej rozmiar powinien być wystarczający do objęcia podstawy urządzenia. Miej na uwadze zakres, w którym urządzenie dotyka podłogi i miejsce, w którym stopy dotykają podłogi.



UWAGA

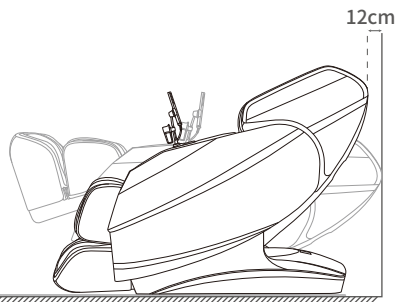

Podnoszenie fotela

Wymagana jest praca zespołowa przy podnoszeniu i przesuwniu fotela, aby uniknąć ryzyka obrażeń.

1. Podnieś fotel masujący, aby przenieść go na delikatnym podłożu, np. na drewnianych podłogach.
2. W przypadku przemieszczania urządzenia na drewnianej podłodze, zaleca się podniesienie go. Należy unikać uszkodzenia kółek. Gdy fotel jest podnoszony i przesuwany do wyznaczonej pozycji, należy uważać na ręce, aby uniknąć obrażeń, oraz uważać na przygnięcie stóp. Nie puszczaj urządzenia, dopóki korpus nie stanie całkowicie płasko na ziemi, podłoga może zostać uszkodzona, dlatego zaleca się umieszczenie na niej maty.



UWAGA

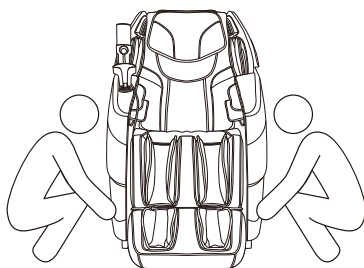

Umieszczenie fotela masującego

Metoda przemieszczania

Użyj tylnych kółek do przesuwania fotela masującego. Przesuń fotel, przechylając go do tyłu do około 45°, jak pokazano na rysunku.

UWAGA: Nadmierna siła przy wychyleniu spowoduje całkowite przewrócenie się fotela i uszkodzenie urządzenia.

1. Przed przemieszczeniem należy prawidłowo wyłączyć urządzenie, aby je zresetować i następnie odłączyć od zasilania.
2. Podczas przenoszenia na fotelu nie powinno nic leżeć. (Ludzie, zwierzęta domowe lub rzeczy).
3. Podczas przenoszenia nie należy upuszczać fotela z wysokości większej niż 2 mm ani przekraczać szczeliny większej niż 5 mm.
4. Podczas korzystania z kółek do przesunięcia urządzenia, pojedyncze pchnięcie nie jest zalecane; jeśli odległość przekracza 50 metrów, urządzenie należy przesuwać powoli i równomiernie.



UWAGA

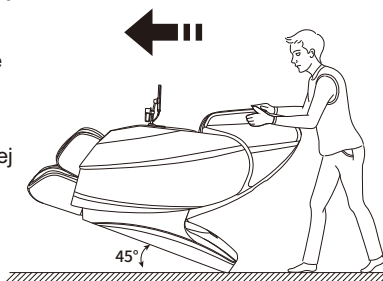

Jak zdemontować poduszkę zagłówek i poduszkę na oparcie oraz jak z nich korzystać

Zastosowanie poduszki zagłówek może zmniejszyć intensywność masażu ugniatającego na szyi i ramionach. O zastosowaniu poduszki zagłówek można zdecydować w zależności od potrzeb (zaleca się jej zastosowanie). Poduszka oparcia i oparcie są połączone zamkiem błyskawicznym (1), poduszka zagłówek i poduszka oparcia są również połączone zamkiem błyskawicznym (2).



UWAGA

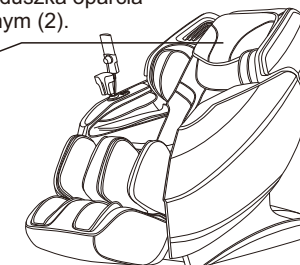
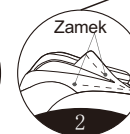

Przed użyciem

Sprawdzenie otoczenia

Upewnij się, że wokół urządzenia nie ma ludzi, zwierząt domowych i innych przedmiotów.



UWAGA

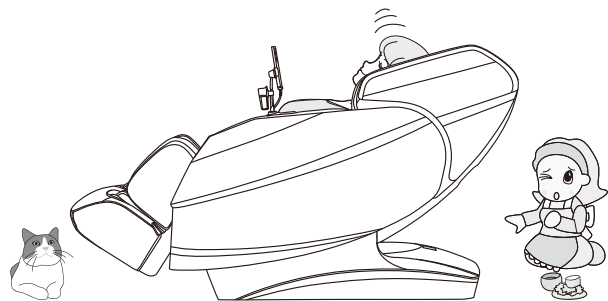

Upewnij się, że w szczelinach urządzenia nie ma żadnych przedmiotów

Przed masażem upewnij się, że w podnóżku, przy stopach itp. nie znajdują się żadne obce przedmioty.

W żadnym wypadku nie wolno dopuścić, aby ręce, stopy i głowa zagłębiały się w obszar pomiędzy mechanizmem dolnej części podnóżka a korpusem głównym lub obszar pomiędzy podłokietnikiem a oparciem.

W żadnym wypadku nie wolno dopuścić, aby ręce, stopy lub głowa dostały się pod tkaninę lub skórę pokrywającą powierzchnię masażu.



UWAGA

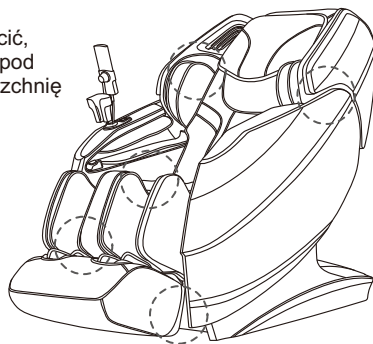

Przed użyciem

Włączanie zasilania



UWAGA

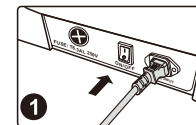

1

Podłączenie kabla zasilającego

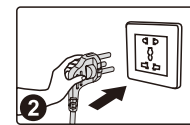

2

Schemat podłączenia zasilania

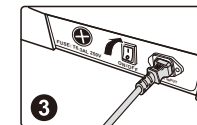

3

Włącz przełącznik zasilania (pozycja "I")



OSTRZEŻENIE

- Przed użyciem należy sprawdzić, czy przewód zasilający i wtyczka nie są uszkodzone.
- Zasilanie tego urządzenia należy dostarczać zgodnie z wymaganiami dotyczącymi mocy roboczej tego urządzenia.
- Surowo zabrania się używania zasilania innego niż nominalne zasilanie tego produktu.
- Surowo zabrania się podłączania różnych urządzeń do konwersji zasilania bez autoryzacji do zasilania tego produktu.

Budowa urządzenia

Opis poszczególnych elementów

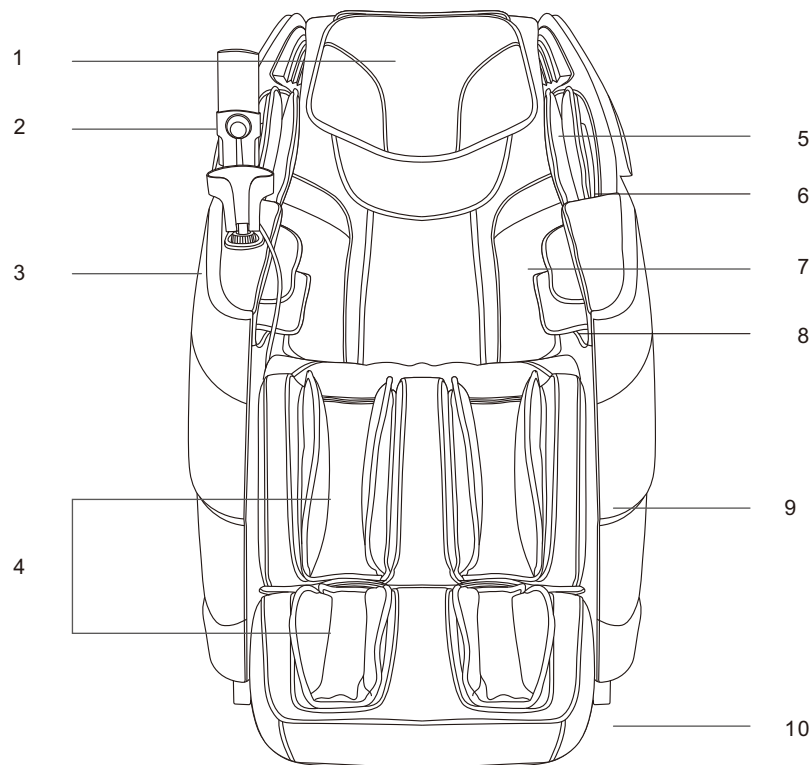

1. Poduszka za głowę
2. Pilot
3. Przyciski szybkiego dostępu w podłokietniku
4. Masażer nóg
5. Poduszka oparcia

6. Poduszka powietrzna przy ramionach
7. Mechanizm masujący ramiona
8. Poduszki powietrzne przedramion
9. Podłokietnik
10. Pokrywa boczna

Budowa urządzenia

Schemat rozkładu funkcji

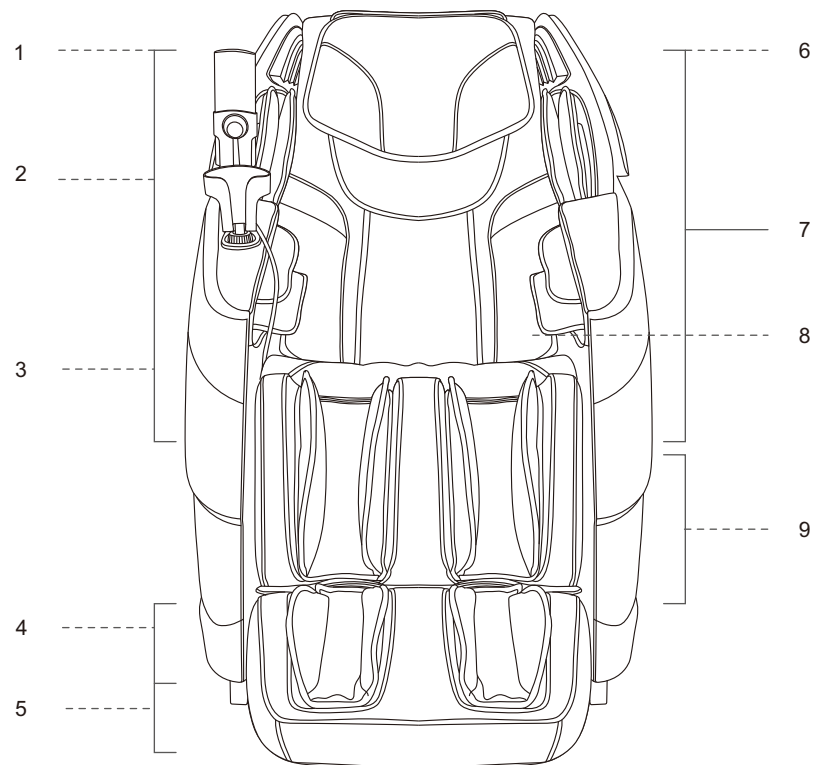

1. Ramiona:
Masaż poduszkami powietrznymi
2. Przedramiona:
Uchwyt na pilota
Uchwyt na telefon
Port ładowania USB
3. Dłonie:
Masaż poduszkami powietrznymi
4. Nogi:
Masaż poduszkami powietrznymi

5. Stopy:
Masaż rolkowy
6. Po obu stronach głowy:
odtworzenie dźwięku w 3D
7. Od głowy i szyi do pośladków:
Masaż ramionami masującymi
8. Ogrzewanie pleców, talii i ramion:
Funkcja ogrzewania
9. Nogi:
Masaż poduszkami powietrznymi

Budowa urządzenia

Sposób używania kołnierza do ogrzewania

Fotel posiada unikalny kołnierz z innowacyjnymi funkcjami ogrzewania ramion, pleców, talii i brzucha. Możesz umieszczać kołnierz w różnych pozycjach masażu, w zależności od swoich preferencji.

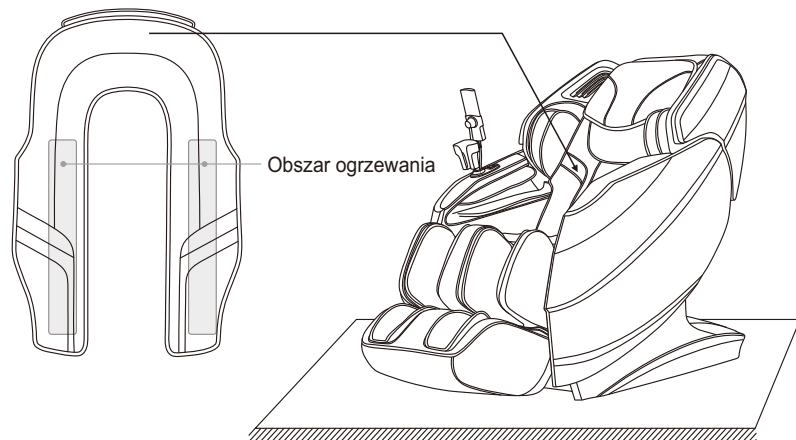
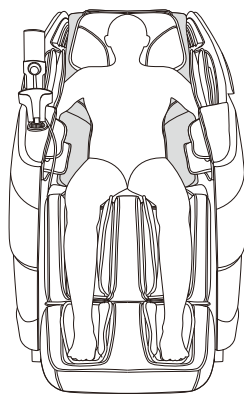

Diagram obrazujący zastosowanie na plecach i talii

Kiedy kołnierz jest umieszczony na plecach i w talii, poprzez wbudowane ogrzewanie, ciepło rozgrzewa głębokie meridiany pleców, wspomaga krążenie krwi i ogrzewa nerki, łagodzi ból krzyża, sztywność pleców z powodu zimna, ból i inne schorzenia.



Budowa urządzenia

Diagram obrazujący zastosowanie na ramionach i brzuchu

Kiedy kołnierz zostanie umieszczony na ramionach (przód/tył), rozgrzeje punkty akupunkturu, takie jak Bingfeng, Tianzong, Yunmen i Qihu wokół ramion i obojczyka, poprzez wbudowane w niego ogrzewanie. Można go również założyć na przód, aby ogrzać brzuch.

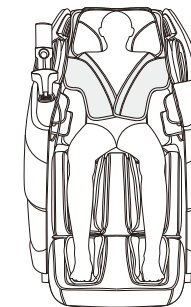

Schemat- prawidłowe korzystanie z kołnierza do ogrzewania



UWAGA

1. Prawidłowe umiejscowienie i użytkowanie: Gdy kołnierz jest używany na plecach (lub fotel masujący nie jest włączony), należy umieścić kołnierz po obu stronach oparcia i ustawić dolny magnes oraz poduszkę oparcia w pozycji lędźwiowej. Jeśli nie chcesz korzystać z funkcji kołnierza, unieś go delikatnie i przełóż ostrożnie za oparcie fotela.
2. Niewłaściwe umiejscowienie i użytkowanie: Gdy kołnierz jest używany na plecach (lub fotel masujący nie jest włączony), nie należy ścisnąć kołnierza w obszarze pracy głównego masażera, wzdłuż linii kręgosłupa, może to prowadzić do awarii funkcji ogrzewania, uszkodzenia fotela masującego i innych poważnych usterek. Nie należy związać, skręcać, krzyżować kołnierza oraz zakładać i nosić szala na plecach.

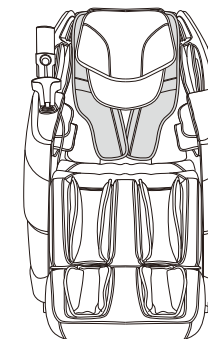
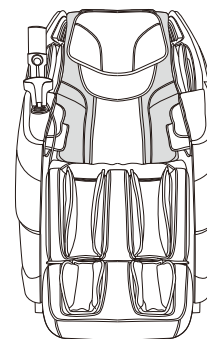

Budowa urządzenia

I. Instrukcja obsługi pilota

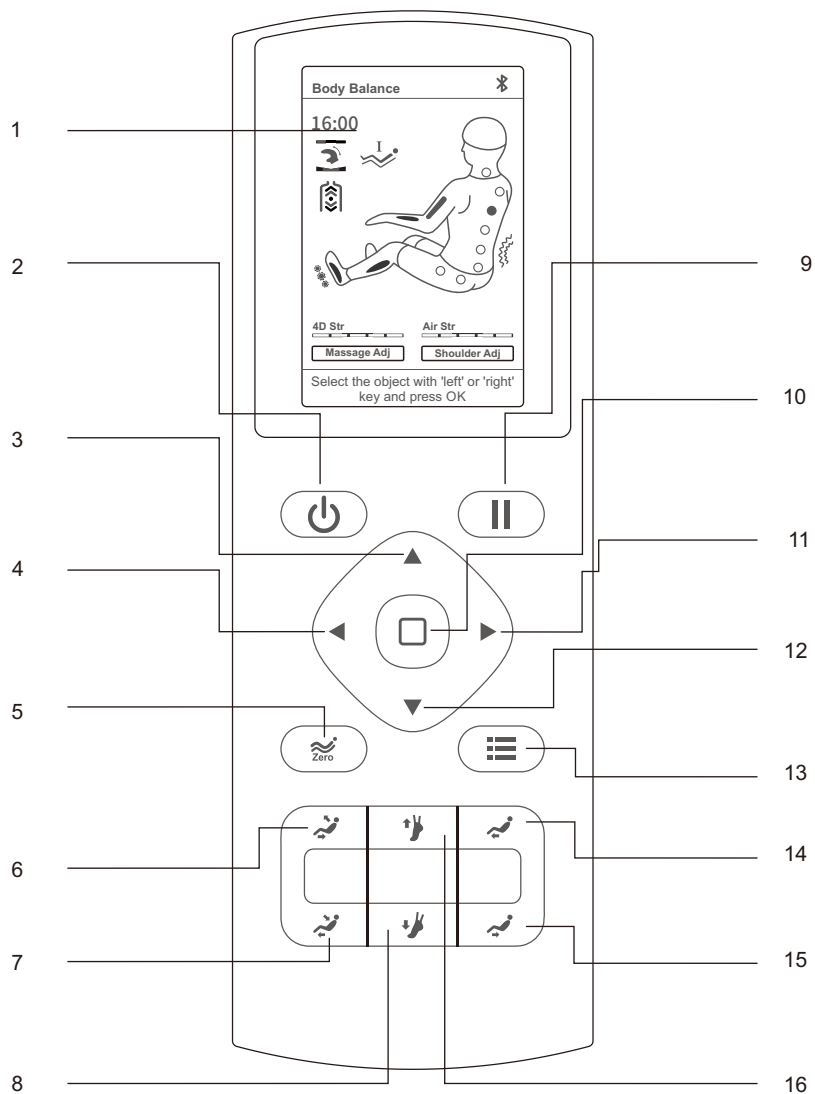

Budowa urządzenia

1. Wyświetlacz
2. Przycisk włączania/wyłączania
·Włącz lub wyłącz fotel masujący.
3. Przycisk w górę
·Przycisk do nawigacji w górę. Możesz nacisnąć ten przycisk, aby przewinąć w górę, aby wybrać element menu lub regulować zwiększenie.
4. Przycisk w lewo
·Klucz do nawigacji w lewo. Możesz nacisnąć ten klawisz, aby przewinąć w lewo, aby wybrać element lub powrócić do poprzedniego menu.
5. Przycisk Zero Gravity
·Ustawia kąt Zero Gravity na "Zero Gravity I", "Zero Gravity II", "Zero Gravity III" lub "wyłączony".
6. Przycisk podnoszenia fotela do pozycji siedzącej
·Podnosi fotel masujący.
7. Przycisk rozkładania fotela do pozycji leżącej
·Rozkładanie fotela do pozycji leżącej.
8. Przycisk wysunięcia masażera nóg
·Zwiększanie wysunięcia masażera nóg.
9. Przycisk pauzy
·Wstrzymanie masażu lub wyjście z pauzy - uruchomienie masażu.
10. Przycisk OK
·Potwierdza lub anuluje wybór funkcji masażu.
11. Przycisk w prawo
·Przycisk do nawigacji w prawo. Możesz nacisnąć ten przycisk, aby przewijać w prawo, aby wybrać pozycję lub przejść do następnego menu.
12. Przycisk w dół
·Przycisk do nawigacji w dół. Możesz nacisnąć ten przycisk, aby przewinąć w dół, aby wybrać element menu lub regulować zmniejszanie.
13. Przycisk menu
Przenosi do interfejsu menu głównego.
14. Przycisk do podnoszenia masażera nóg
·Podnosi masażer nóg.
15. Przycisk opuszczania mechanizmu nóg
·Opuszcza masażer nóg.
16. Przycisk zmniejszania wysunięcia masażera nóg
·Skracanie wysunięcia masażera nóg.

Budowa urządzenia

II. Opis panelu podręcznego podłokietnika

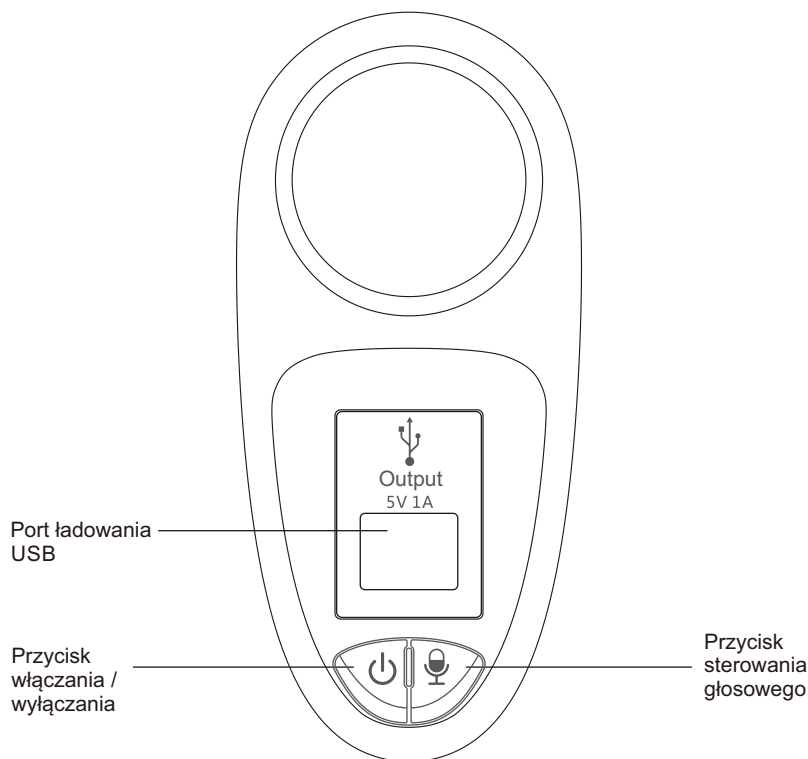

Port ładowania USB

Ładuje telefony komórkowe lub inne urządzenia elektroniczne.

Przycisk włączania / wyłączenia

Długotrwałe przyciśnięcie tego przycisku włącza lub wyłącza fotel masujący, krótkie przyciśnięcie wstrzymuje lub kończy masaż.

Przycisk sterowania głosowego

Długotrwałe przyciśnięcie tego przycisku włącza lub wyłącza funkcję asystanta głosowego, krótkie przyciśnięcie może aktywować asystanta.

Instrukcja obsługi

1. Naciśnij przycisk Wł./ Wył. na pilocie lub naciśnij i przytrzymaj przycisk Wł./ Wył. na prawym podłokietniku, aby włączyć fotel.
2. Poczekać na wybór programu automatycznego. Wybierz program automatyczny za pomocą pilota lub komend głosowych. Jeśli fotel nie będzie używany przez ponad 20 minut, zostanie automatycznie wyłączony.
3. Automatyczna regulacja nachylenia: Po wybraniu programu automatycznego fotel masujący automatycznie ustawi się w pozycji zero gravity. Można poczekać na zakończenie regulacji lub nacisnąć przycisk OK, aby przejść do następnego kroku.

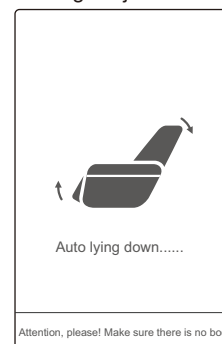

Schemat dostosowywania nachylenia

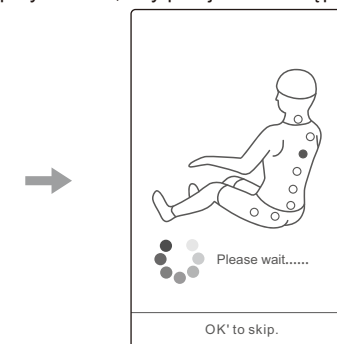

Schemat wykrywania kształtu ciała

4. Można poczekać na zakończenie wykrywania kształtu ciała lub nacisnąć przycisk OK, aby pominąć wykrywanie i rozpocząć masaż.
5. Precyzyjna regulacja pozycji ramion masujących: Po zakończeniu skanowania kształtu ciała, pilot lub komunikat głosowy poprosi użytkownika o precyzyjne dostosowanie pozycji ramion. Jeśli rolki masujące po prostu zatrzymują się na ramionach, regulacja ta nie jest potrzebna i można ją pominąć i rozpocząć masaż poprzez naciśnięcie przycisku OK. W przeciwnym razie należy dostosować pozycję ramion masujących za pomocą przycisków w górę i w dół, a następnie nacisnąć przycisk OK, aby rozpocząć masaż. Jeśli w ciągu 20 sekund nie zostanie wykonana żadna operacja, domyślnie zostanie ustawiona bieżąca pozycja ramion masujących i rozpocznie się masaż.

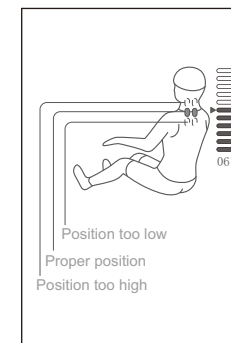
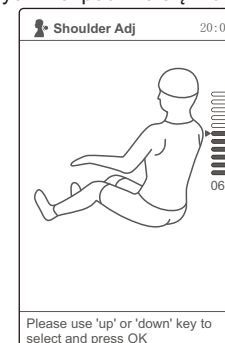

Instrukcja obsługi

IV. Przycisk pauzy (możesz używać tej funkcji po włączeniu fotela)

Po włączeniu fotela masującego naciśnij przycisk pauzy lub włączania / wyłączenia na podłokietniku, aby wejść w stan wstrzymania. Wszystkie funkcje masażu zostaną zarzymane, Naciśnij ponownie przycisk pauzy lub przycisk włączania / wyłączenia na podłokietniku, aby wznowić masaż.

Uwaga: W trybie pauzy nie działają żadne funkcje oprócz wyłączenia.

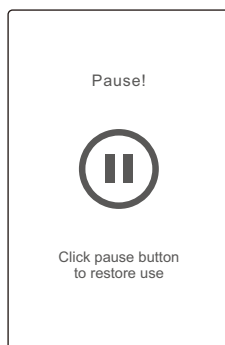

Schemat stanu pauzy

V. Program automatyczny (używaj tej funkcji dopiero po włączeniu urządzenia)

1. Wybór programu automatycznego

(1) Naciśnij przycisk Menu na pilocie, aby otworzyć menu główne.

(2) Wybierz opcję programu automatycznego i wciśnij OK, by otworzyć interfejs programów automatycznych.

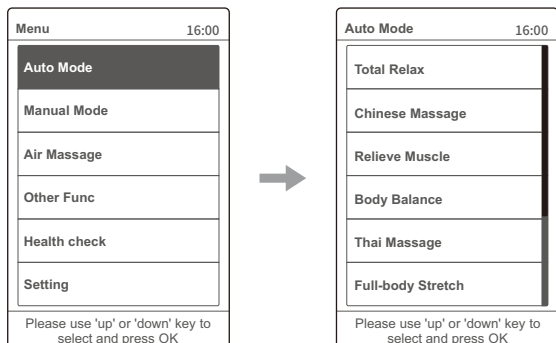

Instrukcja obsługi

(3) Wybierz żądany program automatyczny i naciśnij przycisk OK aby rozpocząć masaż.

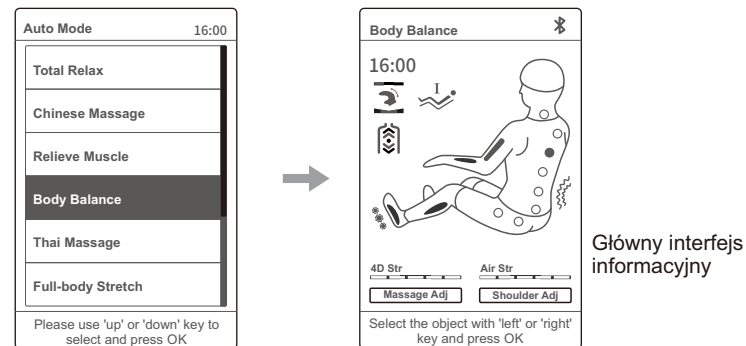

Główny interfejs informacyjny

2. Wprowadzenie do programów automatycznych

Funkcja	Opis
Total Relax	Dzięki ruchom masażera 4D wzdłuż prowadnicy i-open oraz odchyleniu oparcia fotela do pozycji flat, uzyskujemy efekt rozciągania. Masaż w tej pozycji skutecznie łagodzi ból mięśni lędźwiowych i eliminuje zmęczenie, złagodzić stres ciała i umysłu.
Chinese Massage	Głównie poprzez zastosowanie technik masażu tradycyjnej medycyny chińskiej oraz masaż 4D pleców i talii masaż pobudza krążenie krwi w plecach i talii, koi meridiany i złagodzi blokady pleców i talii. Jest odpowiedni dla osób cierpiących na ból pleców i talii oraz z nadwyżonymi mięśniami odcinka lędźwiowego. Intensywność masażu jest delikatna.
Relieve Muscle	Masaż poprzez nacisk na szyję, plecy i talie, pośladki i nogi za pomocą technik ugniatania, oklepywania i uciskania palcami, głównie w celu złagodzenia zmęczenia ciała i umożliwienia mu lepszego relaksu.
Body Balance	Masaż poduszkami powietrznymi z wykorzystaniem techniki ugniatania i ucisku, tak aby pobudzić krążenie krwi, złagodzić ból w różnych częściach ciała i głęboko złagodzić zmęczenie mięśni.
Thai Massage	Poprzez aktywny ruch podnóżka oraz odpowiednią pracę poduszek powietrznych następuje masaż rozciągający. Jednocześnie ramiona masujące cały czas wykonują ruch na plecach i talii w celu uzyskania masażu medycznego 4D, tak aby ciało znalazło się w tajskim stan rozciągnięcia. Jest odpowiedni dla osób poddawanych dużemu stresowi, aby poprawić stan naszego umysłu oraz rozluźnić napięcia w obszarze ramion i karku. Intensywność masażu jest duża.

Instrukcja obsługi

Full-body Stretch	Rozciąganie całego ciała poprzez zastosowanie techniki ugniatania, oklepywania, ugniatania palców i masażu leczniczego oraz za pomocą masażu poduszkami powietrznymi nóg, dłoni i ramion. Masaż rozciągający, który koi meridiany, pobudza krążenie krwi, rozluźnia blokady w organizmie.
Neck & Shoulder Care	Masaż szyi i ramion głównie za pomocą technik ugniatania i rozciągania, oraz górnej części pleców za pomocą masażu leczniczego i akupunktury Jianjing. Łagodzi spondylozę szyjną i pomaga uzyskać efekt rozluźnienia mięśni szyi i ramion. Intensywność masażu jest delikatna, odpowiednia dla osób pracujących w biurze i cierpiących na zmęczenie odcinka szyjnego.
Spine Traction	Masuje talię głównie poprzez ugniatanie, oklepywanie i masaż leczniczy. Ramiona masażera pracują wzdłuż linii kręgosłupa i talii poprzez masaż 4D, w celu złagodzenia bólu odcinka lędźwiowego kręgosłupa. W połączeniu z ogrzewaniem wokół talii, utrzymuje komfortową temperaturę, co poprawia działanie masażu. Delikatna i umiarkowana intensywność masażu wraz z ogrzewaniem.
Leg&foot Relieve	Masaż ramion i talii głównie poprzez ugniatanie, oklepywanie oraz połączenie tych technik. Dodatkowo poprzez masaż poduszkami powietrznymi nóg i stóp pozwala na bardziej kojący masaż nóg i stóp. Odpowiedni dla osób prowadzących siedzący tryb życia, z niewielkim obciążeniem nóg i stóp. Łagodzi bóle w okolicach odcinka szyjnego oraz lędźwiowego kręgosłupa, u osób prowadzących siedzący tryb życia, oraz przynosi ulgę i odprężenie dla nóg i stóp. Intensywność masażu jest delikatna.
Superior Enjoyable	Masaż poduszkami powietrznymi całego ciała w połączeniu z masażem rolkowym stóp i masażem ugniatającym tyłek. Odpowiedni dla osób starszych i osób cierpiących na obciążenie pleców. Intensywność masażu jest delikatna.
President Cosy	Masaż ramion, szyi, pleców i talii, głównie poprzez ugniatanie, oklepywanie, oraz poprzez łączenie obu technik. Łagodzi zmęczenie, pobudza krążenie krwi i uwolnia od stresu poprzez głęboki masaż. Intensywność masażu jest umiarkowana.
Keep Fit	Masaż ramion, szyi, talii i bioder za pomocą technik ugniatania i ugniatania palcami. Masaż całego ciała, aby zrelaksować ciało i umysł i cieszyć się przyjemnością na najwyższym poziomie. Intensywność masażu jest delikatna.

Instrukcja obsługi

Office Regimen	Masaż ramion, szyi i talii, głównie za pomocą technik ugniatania, oklepywania, oraz łączenia obu technik. Łagodzi napięcia ramion i szyi, a także zmniejsza bolesność mięśni w odcinku lędźwiowym kręgosłupa poprzez głęboki masaż. Odpowiedni dla osób pracujących umysłowo i prowadzących siedzący tryb życia.
Health Recharge	Głęboki masaż całego ciała za pomocą ugniatania, oklepywania i technik Shiatsu. Pobudza krążenie krwi w całym ciele i zapobiega tworzeniu się skrzepów krwi. Jest odpowiedni dla osób, które spędzają dużo czasu w domu i nie lubią wychodzić. Intensywność masażu jest umiarkowanie delikatna.
Energy Boost	Głęboki masaż całego ciała za pomocą ugniatania, oklepywania i technik Shiatsu. Ma na celu wzmocnić siły witalne i pobudzić energię.
Lunch Break	Masaż pleców i talii za pomocą technik ugniatania i oklepywania, a następnie uciskania punktów akupunktury Shenyu. Zastrzyk energii na kolejną połowę dnia pracy.
Back Spa	Głęboki masaż całego ciała, poprzez nacisk na punkty akupunkturowe za pomocą ugniatania, oklepywania, ugniatania palcami i innymi technikami masażu, aby stymulacja w pełni dotarła do głębokiej warstwy tkanki mięśniowej, wywołała miejscowe uczucie ciepła w połączeniu (z funkcją ogrzewania) i wyregulowała Qi i krew w dążeniu do uzyskania efektu ciepła i wydalania wilgoci.
Sweet Dream	Masaż ramion, szyi, pleców i talii za pomocą technik ugniatania, masażu leczniczego oraz poprzez nacisk na punkty akupunkturowe Fengchi i Shenyu. Ma na celu pomóc w zasypianiu i poprawić jakość snu.

Instrukcja obsługi

VI. Program dopasowany do Użytkownika (możesz korzystać z tej funkcji po włączeniu fotela)

1. Tryb masażu: jak pokazano na poniższym rysunku, otwórz menu, aby wybrać rodzaj masażu.

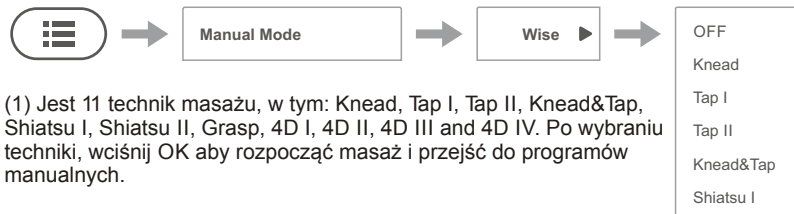

(1) Jest 11 technik masażu, w tym: Knead, Tap I, Tap II, Knead&Tap, Shiatsu I, Shiatsu II, Grasp, 4D I, 4D II, 4D III and 4D IV. Po wybraniu techniki, wciśnij OK aby rozpocząć masaż i przejść do programów manualnych.

(2) Wyświetlanie techniki masażu na wyświetlaczu.

Funkcja	Regulacja masażera	
OFF	Naciśnij ten przycisk, aby masować bez żadnej techniki.	
Knead	Możesz regulować szybkość i siłę.	
Tap I	Możesz regulować szybkość, szerokość i siłę.	
Tap II	Możesz regulować szybkość, szerokość i siłę.	
Knead&Tap	Możesz regulować szybkość i siłę.	
Shiatsu I	Możesz regulować szybkość, szerokość i siłę.	
Shiatsu II	Możesz regulować szybkość, szerokość i siłę.	
Grasp	Możesz regulować szybkość i siłę.	
4D I 4D	Możesz regulować szybkość i siłę.	
4D II 4D	Możesz regulować szybkość i siłę.	
4D III 4D	Możesz regulować szybkość, szerokość i siłę.	
4D IV 4D	Możesz regulować szybkość, szerokość i siłę.	

Instrukcja obsługi

2. Obszar masażu: Jak pokazano na poniższym rysunku, otwórz menu, wybierz Area- Obszar, aby wybrać obszar masażu.

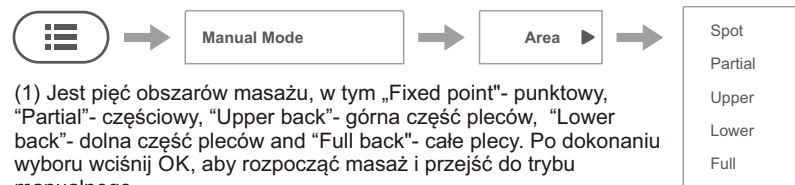

(1) Jest pięć obszarów masażu, w tym „Fixed point”- punktowy, „Partial”- częściowy, „Upper back”- górna część pleców, „Lower back”- dolna część pleców and „Full back”- całe plecy. Po dokonaniu wyboru wciśnij OK, aby rozpocząć masaż i przejść do trybu manualnego.

(2) Widok wyświetlacza- obszaru masażu.

Funkcja	Opis	
Point	Masaż punktowy w jednej stałej pozycji.	Możesz dostosować masowany obszar za pomocą przycisków UP-w górę i DOWN-w dół na wyświetlaczu.
Partial	Masaż częściowy(odcinkowy) o małym zakresie tam i z powrotem.	
Upper	Upper Masaż górnej części pleców tam i z powrotem.	
Lower	Lower Masaż dolnej części pleców tam i z powrotem.	
Full	Full Masaż całych pleców tam i z powrotem.	

3. Szerokość masażu: jak pokazano na poniższym rysunku, otwórz menu, wybierz Width-szerokość, aby dostosować szerokość masażu.

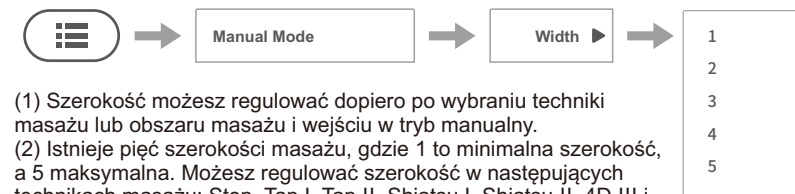

(1) Szerokość możesz regulować dopiero po wybraniu techniki masażu lub obszaru masażu i wejściu w tryb manualny.

(2) Istnieje pięć szerokości masażu, gdzie 1 to minimalna szerokość, a 5 maksymalna. Możesz regulować szerokość w następujących technikach masażu: Stop, Tap I, Tap II, Shiatsu I, Shiatsu II, 4D III i 4D IV.

(3) Widok wyświetlacza- szerokość masażu.

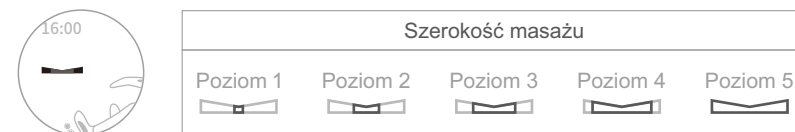

Instrukcja obsługi

4. Szybkość masażu: jak pokazano na poniższym rysunku, otwórz menu, wybierz Speed-szybkość, aby dostosować szybkość masażu.

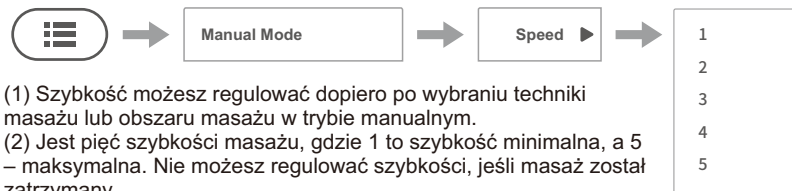

- (1) Szybkość możesz regulować dopiero po wybraniu techniki masażu lub obszaru masażu w trybie manualnym.
- (2) Jest pięć szybkości masażu, gdzie 1 to szybkość minimalna, a 5 – maksymalna. Nie możesz regulować szybkości, jeśli masaż został zatrzymany.
- (3) Widok wyświetlacza- szybkość masażu.

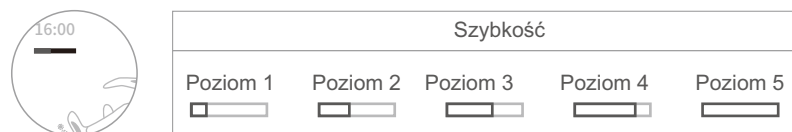

VII. Program manualny (możesz korzystać z tej funkcji po włączeniu fotela)

1. Masaż poduszkami powietrznymi

(1) Wybór masażu poduszkami powietrznymi. Jak pokazano na poniższym rysunku, otwórz menu, wybierz Air Massage (masaż poduszkami powietrznymi) aby rozpocząć masaż uciskowy poduszkami powietrznymi. Są trzy strefy masażu poduszkami powietrznymi: Upper Body (górne partie ciała) Lower Body (dolne partie ciała) Whole Body (Całe ciało). Zarówno górne, jak i dolne części ciała są masowane uciskowo w tym samym czasie. Jeśli wybierzesz Off wyłączysz masaż.

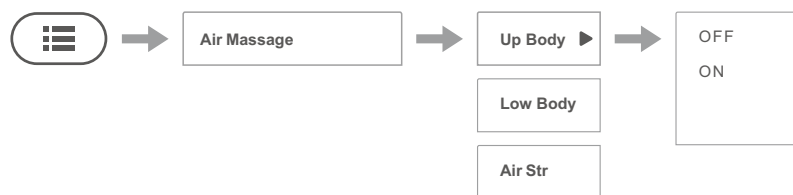

(2) Regulacja intensywności. Po włączeniu masażu poduszkami powietrznymi możesz regulować ciśnienie powietrza w poduszkach tzw. intensywność. Jest pięć poziomów intensywności, gdzie 1 to najniższy poziom, a 5 – najwyższy.

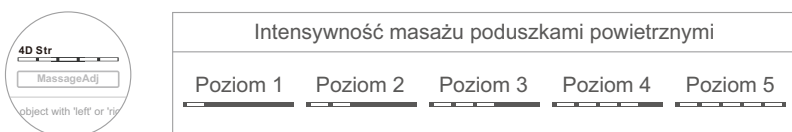

Instrukcja obsługi

(3) Widok wyświetlacza- intensywność poduszek powietrznych.



2. Ogrzewanie

(1) Włączanie ogrzewania: jak pokazano na poniższym rysunku, otwórz menu, wybierz Other Func -> BACK heat (ogrzewanie pleców) aby włączyć/wyłączyć ogrzewanie pleców.



(2) Widok wyświetlacza- ogrzewanie



3. Masaż rolkowy stóp

(1) Włączanie masażu rolkowego stóp: jak pokazano na poniższym rysunku, otwórz menu, wybierz Other Func-> Roll (rolki) aby włączyć lub wyłączyć rolki masujące stopy.



(2) Widok wyświetlacza- masaż rolkowy stóp



Instrukcja obsługi

VIII. Regulacja intensywności masażu 4D (możesz korzystać z tej funkcji po włączeniu fotela)

1. Regulacja intensywności 4D

Jak pokazano na poniższym rysunku, otwórz menu, wybierz Massage Adj przejdź do 4D Str (regulacji intensywności 4D), aby dostosować intensywność 4D. Istnieje pięć poziomów intensywności 4D, gdzie poziom 1 oznacza intensywność minimalną, a poziom 5 – maksymalną. Im większa intensywność 4D, tym ramiona masujące są bardziej wypchnięte i tym większa jest intensywność masażu. (Na ekranie głównym pilota)

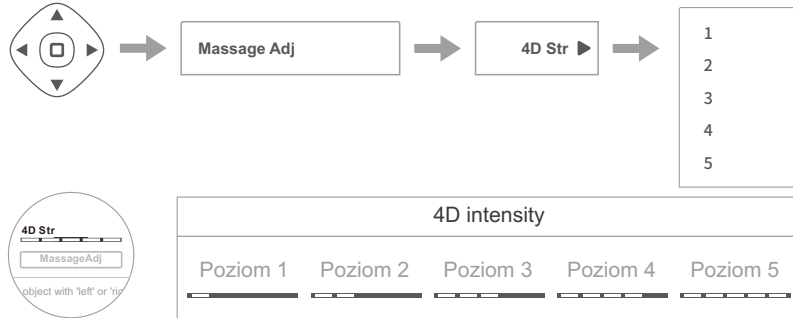

3. Regulacja czasu

Jak pokazano na poniższym rysunku, otwórz menu, wybierz Massage Adj, przejdź do Time Adj aby wydłużyć lub skrócić czas masażu. Zakres regulacji wynosi 0–40 minut. Po zakończeniu masażu, fotel masujący wyłączy się automatycznie, ramiona masujące powrócą do pozycji wyjściowej, przy czym pozycja fotela masującego pozostanie niezmienną.

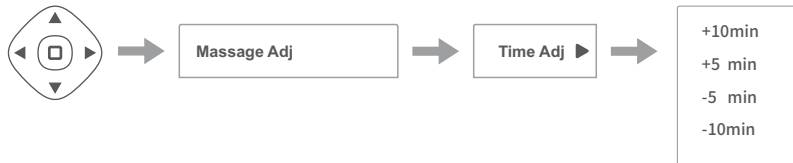

4. Regulacja pozycji ramion

Jak pokazano na poniższym rysunku, otwórz menu, wybierz Shoulder Adj (pozycja ramion), aby precyzyjnie wyregulować pozycję ramion w górę lub w dół. Jeśli czujesz, że ramiona masażera nbie przylegają dokładnie do kształtu twoich pleców, możesz dostosować ich pozycję ręcznie.



Instrukcja obsługi

IX. Regulacja pozycji rozłożenia fotela (możesz korzystać z tej funkcji po włączeniu fotela)

1. Zero-gravity

Są trzy poziomy odpowiadające trzem ustawionym kątom fotela masującego. Możesz nacisnąć przycisk Zero-gravity aby wielokrotnie przełączać się pomiędzy trzema poziomami Zero-gravity lub wyłączyć tę pozycję.

Widok wyświetlacza - Zero-gravity			
Zero-gravity I 	Zero-gravity II 	Zero-gravity III 	Off- nie widać ikony Zero-gravity na wyświetlaczu

2. Pozycja fotela- całe ciało

- Naciśnij i przytrzymaj przycisk rozkładania fotela na pilocie, aby rozpocząć regulację fotela masującego w dół, oparcie opadnie, masażer nóg uniesie się, a regulacja zakończy się po zwolnieniu przycisku; regulacja zatrzyma się i będzie słyszalny dźwięk „bi-bi-bi”, gdy oparcie rozłoży się maksymalnie. Po zakończeniu rozkładania, mechanizm masażera nóg, automatycznie wykryje długość stopy.
- Naciśnij i przytrzymaj przycisk podnoszenia fotela na pilocie, aby rozpocząć regulację fotela masującego w górę, oparcie podniesie się, a masażer nóg opuści, a regulacja zakończy się po zwolnieniu przycisku; regulacja zatrzyma się i będzie słyszalny dźwięk „bi-bi-bi”, gdy oparcie wróci do pozycji wyjściowej. Po zakończeniu podnoszenia w górę mechanizm masażera nóg automatycznie wykryje długość stopy.

Pozycja fotela- całe ciało	
Seat-down- Rozkładanie fotela 	Seat-down- Rozkładanie fotela

3. Regulacja odchylenia podnóżka

- Naciśnij i przytrzymaj przycisk opuszczania podnóżka, aby opuścić nogi w dół, a regulacja zakończy się po zwolnieniu przycisku; regulacja zostanie zatrzymana i będzie słyszalny dźwięk „bi-bi-bi”, gdy podnóżek powróci do pozycji wyjściowej. Po opuszczeniu podnóżka, mechanizm masażera nóg automatycznie wykryje długość stopy.
- Naciśnij i przytrzymaj przycisk podniesienia podnóżka na pilocie, aby unieść masażer nóg w górę, regulacja zakończy się po zwolnieniu przycisku; regulacja zostanie zatrzymana i będzie słyszalny dźwięk „bi-bi-bi”, gdy podnóżek zostanie uniesiony maksymalnie. Po podniesieniu podnóżka mechanizm masażera nóg automatycznie wykryje długość stopy.

Regulacja odchylenia podnóżka	
Opuszczanie podnóżka 	Podnoszenie podnóżka

Instrukcja obsługi

4. Długość podnóżka

Naciśnij i przytrzymaj przycisk wysuwania mechanizmu podnóżka, zwolnij przycisk, aby zatrzymać regulację.

Naciśnij i przytrzymaj przycisk skracania mechanizmu podnóżka na pilocie, aby skrócić podnóżek i zwolnij przycisk, aby zatrzymać regulację.

Gdy regulacja osiągnie pozycję graniczną- zostanie zatrzymana i rozlegnie się sygnał dźwiękowy.

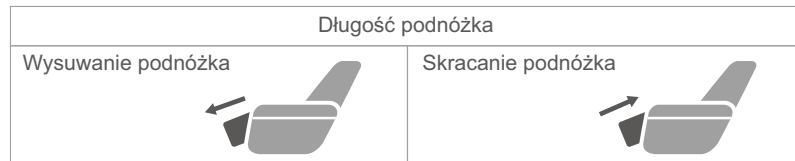

X. Ulubione (możesz korzystać z tej funkcji po włączeniu fotela)

Jak pokazano na poniższym rysunku, otwórz interfejs menu Moje ulubione. Wybierz opcję „+” i naciśnij przycisk OK, aby dodać aktualnie uruchomiony program masażu do Moich ulubionych. Następnym razem, gdy będziesz chciał uruchomić ten program masażu, w interfejsie Moje ulubione możesz po prostu wybrać program, który został dodany do Moich ulubionych i nacisnąć przycisk OK. Ten sam program masażu nie może być wielokrotnie dodawany i można zapisać maksymalnie 3 programy masażu.

Możesz wybrać na pilocie ulubiony program, a następnie naciśnąć i przytrzymać przycisk OK, by usunąć ulubiony program.

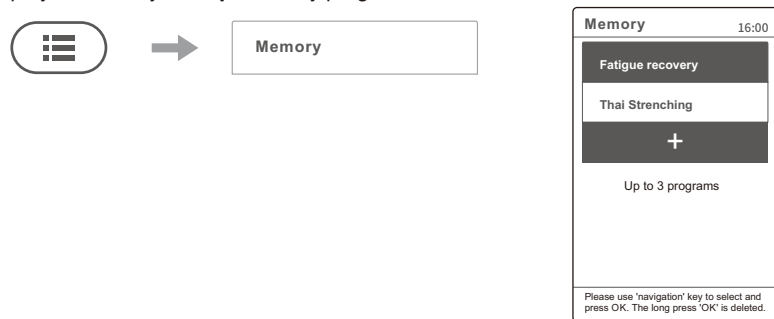

XI. Ustawienia systemowe (możesz korzystać z tej funkcji po włączeniu fotela)

1. Bluetooth: jak pokazano na poniższym rysunku, otwórz menu ustawień Bluetooth, aby włączyć lub wyłączyć funkcję głośnika Bluetooth. Po włączeniu funkcji głośnika Bluetooth można odtwarzać muzykę, łącząc się ze swoim urządzeniem (telefonem komórkowym, tabletem itp.). Metoda połączenia jest następująca:

(1) Włącz funkcję Bluetooth swojego urządzenia, wyszukaj nazwę Bluetooth ze słowami „IMCM-XXXXXX” i połącz.

(2) Otwórz odtwarzacz muzyki na swoim urządzeniu, aby odtwarzać muzykę.



Instrukcja obsługi

2. Asystent głosowy: jak pokazano na poniższym rysunku, otwórz menu ustawień asystenta głosowego, aby włączyć lub wyłączyć funkcję asystenta głosowego lub naciśnij i przytrzymaj klawisz głosowy na prawym podłokietniku, aby włączyć lub wyłączyć funkcję asystenta głosowego. Po włączeniu asystenta głosowego można za pomocą funkcji asystenta głosowego sterować fotelem masującym. Sposób działania jest następujący:



(1) Wydadaj komunikat "Hi Alice" lub "Hey Alice" w kierunku głośnika lub naciśnij przycisk sterowania głosowego na prawym podłokietniku, aby aktywować funkcję sterowania głosem. Po pomyślnym włączeniu tej funkcji fotel do masażu odpowie "I am here".

(2) Gdy funkcja sterowania głosem jest włączona, wypowiadaj kolejne komendy w ciągu 6 sekund aby zarządzać dalszymi funkcjami fotela. Po otrzymaniu odpowiedzi z fotela masującego, możesz wypowiadać kolejne polecenia. Aby funkcja sterowania głosem była aktywna, pamiętaj o zachowaniu maksymalnie sześciu sekund odstępu pomiędzy komendami głosowymi, w przeciwnym razie funkcję tę trzeba będzie ponownie aktywować.

Komendy sterowania głosowego w języku angielskim:

Włączenie funkcji sterowania głosem		
Komenda: "Hi Alice" lub "Hey Alice". Odpowiedź: "I am here" (Jestem tu)		
No.	Komendy sterowania głosowego	Odpowiedź fotela
1	Massage on	Odpowiedź: Ok, Massage on
2	Massage close	Odpowiedź: Ok, Massage close
3	Total Relax	Odpowiedź: Ok, Total Relax
4	Energy Boost	Odpowiedź: Ok, Energy Boost
5	Sweet Dream	Odpowiedź: Ok, Sweet Dream
6	Neck & Shoulder Care	Odpowiedź: Ok, Neck & Shoulder Care
7	Lunch Break	Odpowiedź: Ok, Lunch Break
8	Thai Massage	Odpowiedź: Ok, Thai Massage
9	Open the air pressure	Odpowiedź: Ok, Open the air pressure
10	Close the air pressure	Odpowiedź: Ok, Close the air pressure
11	Up the seat position	Odpowiedź: Ok, Up the seat position
12	Down the seat position	Odpowiedź: Ok, Down the seat position
13	Change the other mode	Odpowiedź: Ok, Change the other mode
14	Go little down	Odpowiedź: Ok, Go little down
15	Go little up	Odpowiedź: Ok, Go little up

Uwaga: polecenia 14 i 15 mogą być używane tylko po poleceniu 13.

Instrukcja obsługi

3. Komunikat głosowy: jak pokazano na poniższym rysunku, wejdź do menu ustawień komunikatu głosowego, aby włączyć lub wyłączyć komunikat głosowy.

(1). Komunikat głosowy: Podczas korzystania z fotela masującego użytkownik zostanie poinstruowany, jak prawidłowo korzystać z fotela masującego, pomagając nowym użytkownikom szybciej zapoznać się z funkcją masażu.



4. Głośność: jak pokazano na poniższym rysunku, możesz otworzyć menu ustawień głośności, aby ustawić głośność systemu i użyć klawiszy w górę i w dół, aby wyregulować głośność. Dostępnych jest 15 poziomów głośności.



5. Język: jak pokazano na poniższym rysunku, możesz otworzyć menu ustawień języka, aby ustawić język systemu. Domyślnym językiem jest chiński. Angielski jest opcjonalny.

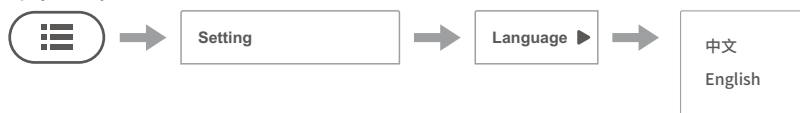

5. Pozostałe informacje, jak pokazano na poniższym rysunku, można wyświetlić numer seryjny produktu itp., przechodząc do informacji w menu Ustawienia.



Instrukcja obsługi

XII. Zakończenie masażu

1. Podczas masażu naciśnij dotykowy przycisk On/Off na pilocie lub naciśnij przycisk On/Off na prawym podłokietniku, aby wyłączyć urządzenie. Natychmiast wyłączone zostaną wszystkie funkcje masażu, a oparcie i podnóżek zostaną ustawione w pozycji wyjściowej. Gdy upłynie czas masażu, wszystkie funkcje masażu zostaną automatycznie wyłączone, przy czym oparcie i podnóżek nie zostaną ustawione w pozycji wyjściowej.

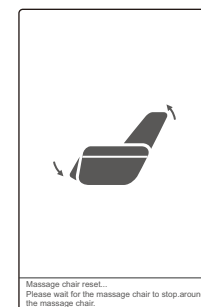

Odłącz zasilanie całego urządzenia, jak pokazano na rysunku (Schemat pozycji przełącznika zasilania urządzenia).

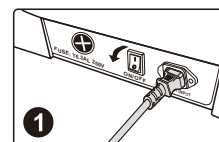

Przełącz przełącznik zasilania (pozycja "0")

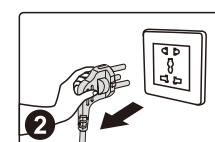

Schemat wyciągnięcia wtyczki zasilania

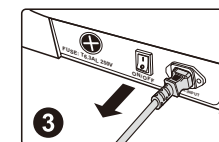

Wymij przewód zasilający urządzenie

Czyszczenie i konserwacja

Czyszczenie skóry syntetycznej i elementów plastikowych

Przetrzyj skórę miękką, suchą szmatką:

- Nie używaj do czyszczenia urządzenia środków chemicznych, takich jak rozcieńczalnik, benzyna, alkohol itp.
- Używając dostępnych w sprzedaży środków do pielęgnacji skóry, postępuj zgodnie z instrukcją obsługi.
- Jeśli skóra syntetyczna jest szczególnie brudna, wytrzyj ją w następujący sposób:
 1. Zanurz miękką szmatkę w wodzie lub ciepłej wodzie z dodatkiem 3% do 5% neutralnego detergentu, a następnie dokładnie ją odciśnij.
 2. Użyj miękkiej ściereczki do wytarcia powierzchni skóry.
 3. Wytrzyj roztwór czyszczący szmatką namoczoną w czystej wodzie i dokładnie wyciśniętą.
 4. Przetrzyj miękką ściereczką.
 5. Pozostaw do swobodnego wyschnięcia.
- Jeśli trudno jest usunąć plamy, zanurz dostępną w sprzedaży gąbkę z melaminy w neutralnym detergencie, a następnie wytrzyj nią urządzenie.
- Nie używaj suszarki do włosów do suszenia powierzchni.
- Zachowaj ostrożność podczas korzystania z urządzeń w dżinsach i tkaninach kolorowych, ponieważ kolor tkaniny może zabarwić powierzchnię skóry syntetycznej.
- Nie utrzymuj tych części w kontakcie z tworzywem sztucznym przez dłuższy czas, ponieważ spowoduje to zabrudzenie powierzchni skóry syntetycznej.
- Syntetyczna skóra może się odbarwić, dlatego po użyciu np. farby do włosów przykryj część dotykaną przez włosy ręcznikiem.

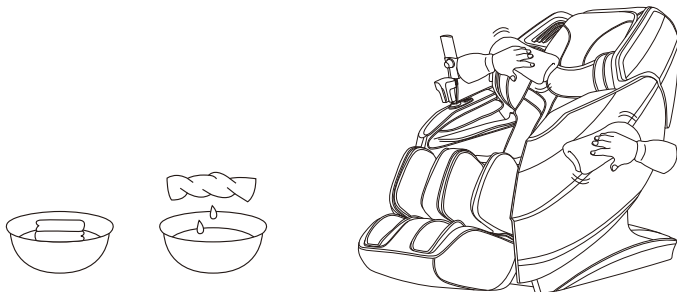

Rozwiązywanie problemów

Problem	Kiedy podnóżek lub oparcie osiągną określoną pozycję, naciskasz odpowiedni przycisk regulacji, ale nie następuje żadna zmiana i emitowany jest przerywany sygnał dźwiękowy.
Rozwiązanie	Ze względu na konstrukcję fotela i wymagania ergonomiczne, fotel ma ograniczenie ochronne dla max stanu regulacji położenia. Po osiągnięciu granicy pojawi się dźwięk przypominający.
Problem	Funkcja nie działa lub niektóre funkcje nie działają po włączeniu fotela.
Rozwiązanie	Po włączeniu fotela przez naciśnięcie przycisku włącznika należy ręcznie wybrać automatyczny program masażu lub inny tryb pracy. Jeśli fotel nie będzie działał, wyłączy się automatycznie po 20 minutach. Jeśli wybrano tryb programu manualnego, funkcje, które nie zostały wybrane, mogą zostać wyłączone, a tryb pracy należy ustawić ręcznie w trybie manualnym.
Problem	Podczas regulacji pozycji fotela słychać odgłos tarcia skóry.
Rozwiązanie	W tym fotelu zastosowano wysokiej jakości skórę odporną na zużycie, która spełnia wymogi ochrony środowiska. Ze względu na właściwości materiałów skórzanych podczas tarcia przy ruchu względnym będzie występował słyszalny odgłos, co jest zjawiskiem normalnym. Uwaga: Jeśli podczas pracy fotela usłyszysz dźwięk rozrywania tkaniny lub skóry, natychmiast przestań z niego korzystać i zwróć się do profesjonalnego serwisu.
Problem	Ramiona masujące nie docierają do barków i karku.
Rozwiązanie	Jeśli głowa nie dotyka poduszki za głową lub plecy nie dotykają oparcia, pozycja ramion może być niższa niż rzeczywista pozycja podczas procesu skanowania sylwetki. Usiądź w najgłębszej pozycji siedzenia, oprzyj głowę na zagłówku i zacznij skanowanie od początku.
Problem	Fotel jest uszkodzony. Przewód zasilający lub wtyczka są nienaturalnie gorące.
Rozwiązanie	Aby zapobiec wypadkom, skontaktuj się z autoryzowanym centrum serwisowym.
Problem	Fotel masujący zastyga w pozycji rozłożonej.
Rozwiązanie	fotel masujący zastyga w pozycji rozłożonej w kilku sytuacjach: <ol style="list-style-type: none"> 1. awaria zasilania, 2. nagła przerwa w dostawie prądu, 3. po zakończeniu programu masażu (funkcje fotela masującego takie jak rolki, poduszki powietrzne czy ogrzewanie zostają wyłączone, natomiast sam fotel masujący zastyga w pozycji rozłożonej. Aby go złożyć należy go włączyć i wyłączyć za pomocą przycisku na pilocie lub panelu podręcznym.

W przypadku jakichkolwiek pytań lub wątpliwości dotyczących urządzenia, skontaktuj się z wyznaczonym serwisem.

Specyfikacja techniczna urządzenia

Model: iRest GRANDEASE (A550)

Nazwa: Fotel masujący

Napięcie znamionowe: 110-120V~ 60Hz
220-240V~ 50Hz/60Hz

Moc znamionowa: 120W

Czas znamionowy: 20 minut

Klasa bezpieczeństwa: Klasa 1

ZACHOWAJ INSTRUKCJĘ

Producent:

Zhejiang Haozhonghao Health Product Co., Ltd

No.18 XingLong Road, Furniture Garden, Wanquan Industrial Base, Pingyang, Zhejiang, Chiny

e-mail: irest@irest.com

Importer i upoważniony przedstawiciel w UE:

iRest Europe Sp. z o.o.

Szewczenki 7/11

10-274 Olsztyn, Polska

e-mail: irest@irest-europe.com

Drogi użytkowniku, możesz przyczynić się do ochrony środowiska.

Bądź ekologicznie odpowiedzialny i zużyte urządzenie oddaj do odpowiedniego punktu składowania wyznaczonego przez lokalną administrację.

Użyte do produkcji urządzenia materiały mogą być cennym surowcem wtórnym, a gdy są niewłaściwie utylizowane mogą być niebezpieczne dla środowiska.

Pamiętaj - nie wyrzucaj urządzenia wraz z odpadami komunalnymi.

