

iRest

ZACHOWAJ INSTRUKCJĘ

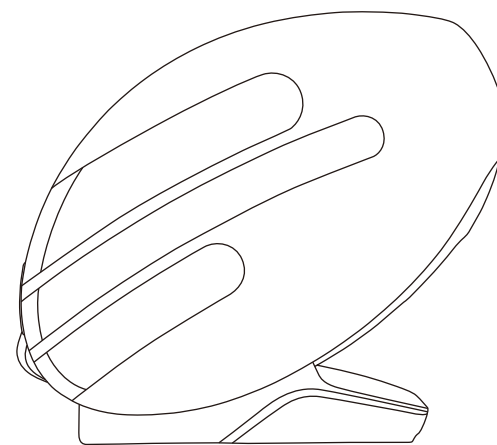

iRest R-Pass (T103)
FOTEL MASUJĄCY
————— Instrukcja obsługi —————

Dziękujemy za zakup urządzenia. Prosimy o dokładne zapoznanie się z niniejszą instrukcją obsługi, aby przed uruchomieniem fotela masującego dowiedzieć się, jak prawidłowo z niego korzystać. W szczególności prosimy o zapoznanie się z przeciwwskazaniami oraz zasadami bezpiecznego użytkowania.

Uwaga: Sprzedawca zastrzega sobie prawo do wprowadzania zmian w projekcie urządzenia i jego opisie. Jeśli istnieje jakaś różnica między funkcją urządzenia dostępnego na rynku a opisem w instrukcji, to wynika ona ze zwykłej aktualizacji urządzenia, a producent nie ma obowiązku informowania o tym fakcie. Kolor zilustrowany w instrukcji obsługi nie reprezentuje aktualnej kolorystyki fotela masującego.

SPIS TREŚCI

Przed pierwszym użyciem

Środki ostrożności	62-64
Elementy montażowe	65-67
Umieszczenie fotela masującego	68-69
Przed użyciem	70-71
Budowa urządzenia	72-78

Sposób użytkowania

Instrukcja obsługi	79-116
Zakończenie masażu	116

Konserwacja



Czyszczenie i konserwacja	117
---------------------------------	-----

Ważne

Rozwiązywanie problemów	118
Specyfikacja techniczna urządzenia	119

Środki ostrożności (muszą być przestrzegane)

- Przed użyciem należy uważnie przeczytać wszystkie istotne instrukcje.
- Zawarte tu wskazówki pomogą bezpiecznie i prawidłowo korzystać z urządzenia.
- Aby wyraźnie wskazać zakres możliwych urazów i uszkodzeń, które mogą być spowodowane nieprawidłowym użytkowaniem, informacje zostały opatrzone nagłówkiem "Ostrzeżenie" lub "Uwaga". Jedne i drugie są ważne dla bezpieczeństwa i należy ich przestrzegać.

 Ostrzeżenie	Sygnalizuje, że w wyniku niewłaściwego użycia może dojść do poważnych obrażeń lub śmierci.
 Uwaga	Sygnalizuje, że w wyniku niewłaściwego użytkowania może dojść do niewielkich obrażeń lub uszkodzenia mienia.

- Należy zwrócić uwagę na symbol przed każdym elementem dotyczący bezpieczeństwa.

 Zakaz	Bezwzględny zakaz
--	-------------------

Osoby cierpiące na poniższe dolegliwości nie powinny korzystać z tego urządzenia:

 Zabronione	<ul style="list-style-type: none"> ■ Fotel masujący nie jest przeznaczony do użytku przez osoby (w tym dzieci) z niepełnosprawnością fizyczną, upośledzeniem sensorycznym lub neurologicznym, lub osoby, które nie potrafią korzystać z urządzenia, chyba że są one nadzorowane i instruowane w zakresie użytkowania przez osoby odpowiedzialne za ich bezpieczeństwo. Dzieci należy pilnować, aby nie bawiły się urządzeniem. ■ Osoby cierpiące na osteoporozę. ■ Osoby z ciężką chorobą serca i noszący wszczepialne urządzenia medyczne, takie jak rozruszniki serca i defibrylatory, które są wrażliwe na fale elektromagnetyczne. ■ Osoby, które mają gorączkę (powyżej 38 stopni). ■ Kobiety w ciąży lub wkrótce po porodzie i podczas menstruacji. ■ Osoby, które zgodnie z zaleceniami lekarskimi nie mogą korzystać z masażu w przypadku zakrzepicy, tętniaka, ciężkich żyłaków lub innych chorób układu krążenia. W ciągu dwóch tygodni od pojawienia się skrzepów krwi surowo zabrania się masowania jakichkolwiek części ciała, w których występują skrzepy krwi. ■ Osoby, które odniosły obrażenia lub mają chorobę skóry. ■ Dzieci poniżej 14 roku życia, które nie ukończyły 14 lat, nie mogą używać tego produktu bez nadzoru. ■ Osoby, które zgodnie z zaleceniami lekarza wymagają odpoczynku lub źle się czują. ■ Osoby z wadami kręgosłupa lub skoliozą nie powinny korzystać z masażu ze względu na poradę lekarską dotyczącą innych chorób. ■ Zabronione jest używanie fotela masującego osobom, których ciała są mokre. ■ Fotel masujący ma gorącą powierzchnię. Osoby niewrażliwe na ciepło muszą zachować ostrożność podczas korzystania z funkcji ogrzewania w fotelu.
---	--

Środki ostrożności (muszą być przestrzegane)

Ważne uwagi co do bezpieczeństwa

 Ostrzeżenia	<ul style="list-style-type: none"> ■ Trzymaj dzieci z dala od ruchomych części tego produktu. ■ Używaj dobrze uziemionego zasilacza odpowiedniego dla tego produktu. ■ Wyciągnij wtyczkę po użyciu lub przed czyszczeniem, aby uniknąć obrażeń ciała lub uszkodzenia produktu. ■ Obsługuj ten produkt zgodnie z instrukcjami zawartymi w tej instrukcji. ■ Nie używaj żadnych części ani akcesoriów, które nie są zalecane. ■ Nie używaj tego produktu na zewnątrz. ■ Nie używaj w pobliżu otwartego ognia, np. pieców i nie pal podczas używania. ■ Nie używaj na tym produkcie urządzeń grzewczych, takich jak koce elektryczne. ■ Nie siadaj na oparciu fotela, podnóżku, ramionach, podłokietnikach ani nie stawaj na siedzeniu. ■ Przed przystąpieniem do obsługi prosimy o dokładne zapoznanie się z instrukcją obsługi. ■ Nigdy nie używaj fotela masującego do celów innych niż wymienione w instrukcji. ■ Jednorazowo zaleca się 20 minut użytkowania. ■ Nie używaj fotela masującego, jeśli obudowa lub tapicerka są uszkodzone. ■ Nie wrzucaj niczego do fotela masującego. ■ Nie zaleca się zasypiania podczas korzystania z fotela masującego. ■ Nie używaj tego produktu, jeśli jesteś pijany lub źle się czujesz. ■ Nie używaj tego produktu w ciągu jednej godziny po posiłku. ■ Nie używaj tego produktu z nadmierną siłą, aby uniknąć obrażeń. ■ Nie używaj do celów innych niż masaż. ■ Jeśli przewód zasilający jest uszkodzony, aby uniknąć niebezpieczeństwa, musi zostać wymieniony przez specjalistę producenta, jego dział konserwacji lub podobny dział.
--	--

Środowisko działania

 Uwaga	<ul style="list-style-type: none"> ■ Nie używaj fotela masującego w bardzo wilgotnym środowisku, np. w łazience. ■ Natychmiast przestań używać fotela masującego, jeśli temperatura otoczenia gwałtownie się zmienia. ■ Nie używaj fotela masującego w środowisku silnie zapyłonym lub żrącym. ■ Nie używaj fotela masującego w małej przestrzeni lub w miejscu bez dobrej wentylacji.
--	--

Środki ostrożności (muszą być przestrzegane)

Warunki przechowywania	
 Uwaga	<ul style="list-style-type: none">■ Temperatura w pomieszczeniu : od 5° C do 40° C.■ Wilgotność względna od 20% do 80%, brak gazów powodujących korozję, dobrze wentylowane pomieszczenie.

Serwis i konserwacja fotela	
 Uwaga	<ul style="list-style-type: none">■ Ten produkt powinien być konserwowany wyłącznie przez centrum serwisowe wyznaczone przez producenta. Żaden użytkownik nie powinien go rozmontowywać ani konserwować bez pozwolenia.■ Nie zapomnij wyłączyć głównego wyłącznika zasilania po zakończeniu użytkowania. Nie używaj produktu, jeśli gniazdo zasilania poluzuje się.■ Jeśli produkt nie będzie używany przez dłuższy czas, należy zwinąć przewód zasilający produktu i przechowywać go w suchym i wolnym od kurzu miejscu.■ Nie przechowywać produktu w wysokiej temperaturze lub w pobliżu otwartego ognia. Unikać długotrwałego wystawiania na bezpośrednie działanie promieni słonecznych.■ Produkt należy czyścić suchą szmatką. Nigdy nie używaj rozcieńczalnika, benzenu lub alkoholu.■ Elementy mechaniczne tego produktu są specjalnie zaprojektowane i wyprodukowane, więc nie jest wymagana żadna specjalna konserwacja.■ Nie używaj ostrych przedmiotów do klucia tego produktu.■ Nie należy toczyć ani ciągnąć urządzenia po nierównym podłożu. Przed przemieszczeniem należy go podnieść.■ Produkt powinien być używany w sposób przerywany. Nie używaj go w sposób ciągły przez dłuższy czas.

Rozwiązywanie zwykłych usterek	
 Uwaga	<ul style="list-style-type: none">■ Naturalnym jest odgłos pracujących siłowników w momencie używania fotela masującego.■ Jeśli sterownik nie działa normalnie, należy sprawdzić, czy wtyczka i gniazdo zasilania są prawidłowo podłączone i czy włącznik zasilania jest włączony.■ Jeśli znamionowy czas pracy dobiegnie końca, fotel automatycznie aktywuje przycisk wyłączenia; Jeżeli fotel masujący używany jest bez przerwy przez długi czas, to w momencie osiągnięcia wysokiej temperatury nastąpi automatyczne wyłączenie. Należy odczekać co najmniej pół godziny, aby móc dalej korzystać z fotela masującego.

Środki ostrożności (muszą być przestrzegane)

Środki ostrożności	
 Uwaga	<ul style="list-style-type: none">■ Sprawdź, czy napięcie jest zgodne ze specyfikacją urządzenia.■ Nie wyciągaj i nie wkładaj wtyczki mokrą ręką.■ Nie dopuść do przedostania się wody do wnętrza urządzenia, ponieważ może to spowodować porażenie prądem elektrycznym lub uszkodzenie urządzenia.■ Nie należy ciągnąć za przewód zasilający podczas podłączania lub odłączania. Zabrania się gwałtownego manipulowania przewodami.■ Nie uszkodz przewodu ani nie modyfikuj obwodu tego urządzenia.■ Używaj suchej ściereczki do czyszczenia elementów elektrycznych, takich jak wyłącznik I wtyczka.■ Nie siadaj na urządzeniu w stanie odcięcia zasilania, aby uniknąć obrażeń w przypadku nagłego powrotu napięcia.■ Zaprześć korzystania z urządzenia, gdy działa ono nieprawidłowo i natychmiast skontaktuj się z lokalnym przedstawicielem producenta.■ Zaprześć używania tego produktu w przypadku pogorszenia się samopoczucia i skonsultuj się z lekarzem.

Installation parts

Części instalacyjne

Instrukcje instalacji / wymiany czytnika kart

1. Za pomocą śrubokręta wykręć cztery wkręty samogwintujące, a następnie zdejmij pokrywę panelu sterującego (Rysunek 1 - Rysunek 2).

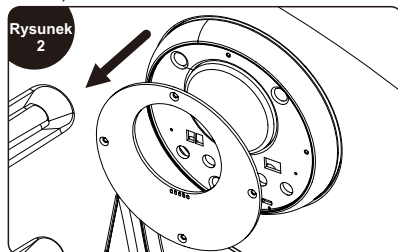
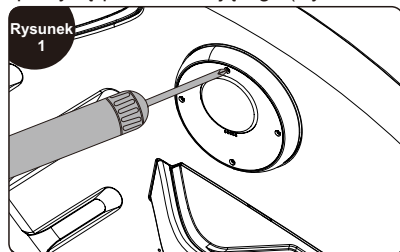

2. Wykręć trzy śruby z łbem krzyżakowym M4 za pomocą śrubokręta, a następnie wyjmij zespół panelu sterowania (Rysunek 3 - Rysunek 4).

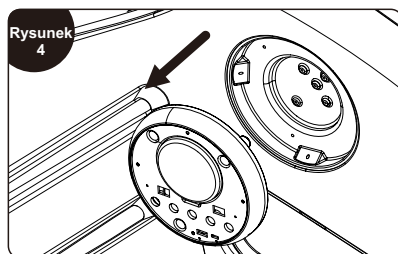
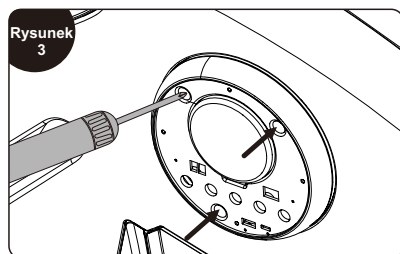

3. Za pomocą śrubokręta krzyżakowego odkręć cztery śruby i wyjmij skaner kodów (rysunek 5), a następnie wciśnij w tym miejscu gniazdo skanera kodów, aby wyjąć i wymienić kartę SIM (rysunek 6).

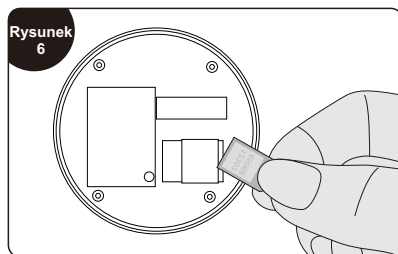
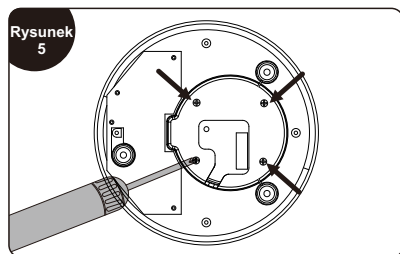

Umieszczenie fotela masującego

Miejsce montażu

Upewnij się, że jest wystarczająco dużo miejsca, ponieważ fotel masujący potrzebuje do rozłożenia co najmniej 5 cm.

Nie wystawiaj fotela masującego bezpośrednio na działanie wysokiej temperatury (np. przed urządzeniami grzewczymi) i promieni słonecznych; umieść go w miejscu, gdzie można uniknąć wysokiej temperatury i bezpośredniego działania promieni słonecznych. Zaleca się ułożenie miękkiej maty w przypadku długotrwałego użytkowania w wyznaczonym miejscu. Podczas układania takiej maty, jej rozmiar powinien być wystarczający do objęcia podstawy urządzenia. Miej na uwadze zakres, w którym urządzenie dotyka podłogi i miejsce, w którym stopy dotykają podłogi.



UWAGA

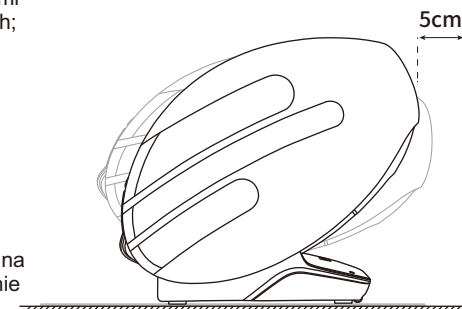

Podnoszenie fotela

Wymagana jest praca zespołowa przy podnoszeniu i przesuwniu fotela, aby uniknąć ryzyka obrażeń.

1. Podnieś fotel masujący, aby przenieść go na delikatnym podłożu, np. na drewnianych podłogach.
2. W przypadku przemieszczania urządzenia na drewnianej podłodze, zaleca się podniesienie go. Należy unikać uszkodzenia kółek. Gdy fotel jest podnoszony i przesuwany do wyznaczonej pozycji, należy uważać na ręce, aby uniknąć obrażeń, oraz uważać na przygięcie stóp. Nie puszczaj urządzenia, dopóki korpus nie stanie całkowicie płasko na ziemi, podłoga może zostać uszkodzona, dlatego zaleca się umieszczenie na niej maty.



UWAGA

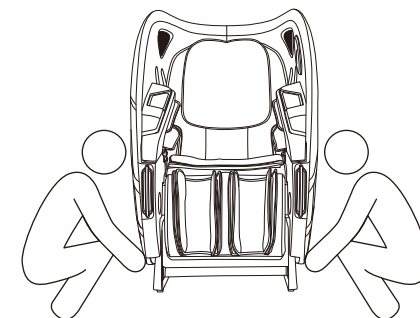

Umieszczenie fotela masującego

Metoda przemieszczania

Użyj tylnych kółek do przesuwania fotela masującego. Przesuń fotel, przechylając go do tyłu do około 45°, jak pokazano na rysunku.
UWAGA: Nadmierna siła przy wychylaniu spowoduje całkowite przewrócenie się fotela i uszkodzenie urządzenia.



UWAGA

1. Przed przemieszczeniem należy prawidłowo wyłączyć urządzenie, aby je zresetować i następnie odłączyć od zasilania.
2. Podczas przenoszenia na fotelu nie powinno nic leżeć. (Ludzie, zwierzęta domowe lub rzeczy).
3. Podczas przenoszenia nie należy upuszczać fotela z wysokości większej niż 2 mm ani przekraczać szczeliny większej niż 5 mm.
4. Podczas korzystania z kółek do przesunięcia urządzenia, pojedyncze pchnięcie nie jest zalecane; jeśli odległość przekracza 50 metrów, urządzenie należy przesuwać powoli i równomiernie.

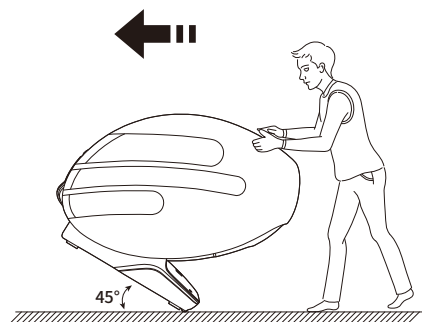

Jak zdemontować poduszkę na zagłówek i poduszkę na oparcie oraz jak z nich korzystać

Zastosowanie poduszki zagłówka może zmniejszyć intensywność masażu ugniatającego na szyi i ramionach. O zastosowaniu poduszki zagłówka można zdecydować w zależności od potrzeb (zaleca się jej zastosowanie). Poduszka oparcia i oparcie są połączone zamkiem błyskawicznym (1), poduszka zagłówka i poduszka oparcia są również połączone zamkiem błyskawicznym (2).



UWAGA

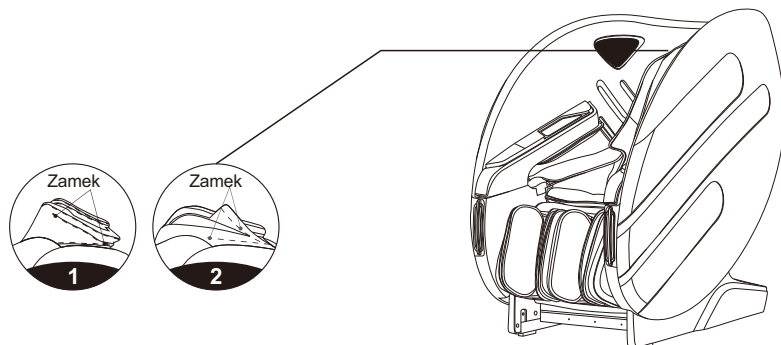

Przed użyciem

Sprawdzenie otoczenia

Upewnij się, że wokół urządzenia nie ma ludzi, zwierząt domowych i innych przedmiotów.



UWAGA

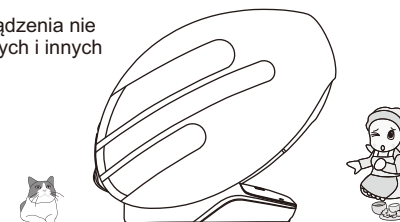

Upewnij się, że w szczelinach urządzenia nie ma żadnych przedmiotów

Przed masażem upewnij się, że w podnóżku, przy stopach itp. nie znajdują się żadne obce przedmioty. W żadnym wypadku nie wolno dopuścić, aby ręce, stopy i głowa zagłębiały się w obszar pomiędzy mechanizmem dolnej części podnóżka a korpusem głównym lub obszar pomiędzy podłokietnikiem a oparciem. W żadnym wypadku nie wolno dopuścić, aby ręce, stopy lub głowa dostały się pod tkaninę lub skórę pokrywającą powierzchnię masażu.



UWAGA

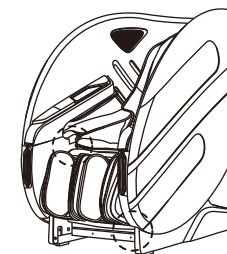

Włączanie zasilania



UWAGA

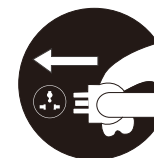

Schemat podłączenia

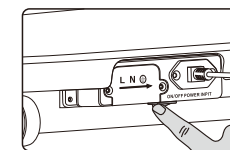

Naciśnij wyłącznik zasilania pod skrzynką zasilającą



OSTRZEŻENIE

- Przed użyciem należy sprawdzić, czy przewód zasilający i wtyczka nie są uszkodzone.
- Zasilanie tego urządzenia należy dostarczać zgodnie z wymaganiami dotyczącymi mocy roboczej tego urządzenia.
- Surowo zabrania się używania zasilania innego niż nominalne zasilanie tego produktu.
- Surowo zabrania się podłączania różnych urządzeń do konwersji zasilania bez autoryzacji do zasilania tego produktu.

Budowa urządzenia

Opis poszczególnych elementów

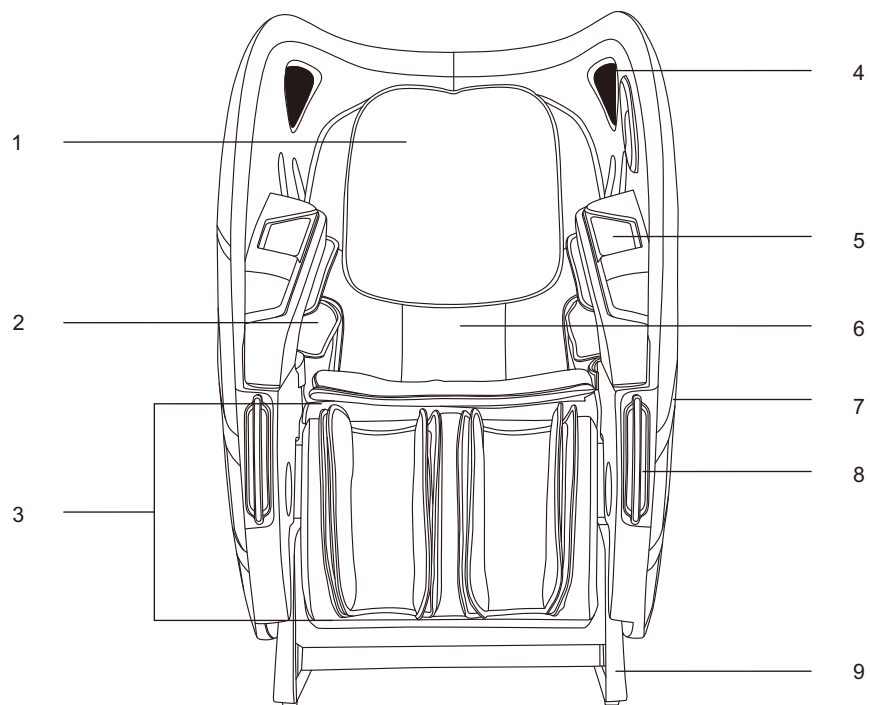

1. Poduszka pod głowę
2. Poduszki powietrzne przedramion
3. Masażer nóg
4. Osłona głośników
5. Bezprzewodowa ładowarka do telefonu komórkowego
6. Poduszka oparcia
7. Logo naklejki
8. Podświetlenie fotela
9. Pokrywa boczna

Budowa urządzenia

Rozkład funkcji

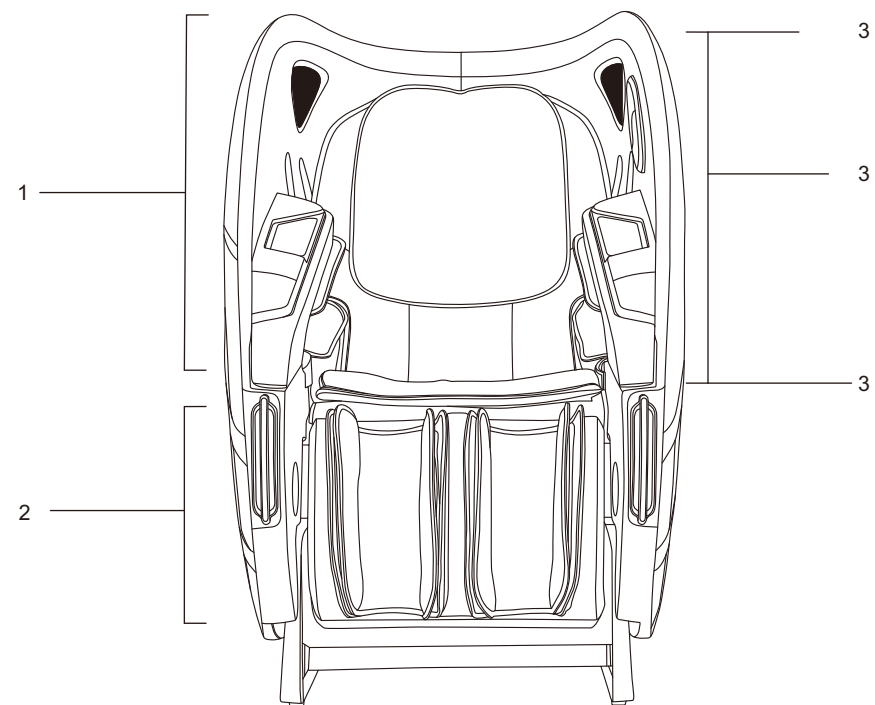

1. Ręce
.Masaż poduszkami powietrznymi
2. Nogi
.Masaż poduszkami powietrznymi
3. Lewy głośnik
.Komendy głosowe- Voice control
4. Panel sterowania
Czytnik płatności .Nayax
5. Głowa, od szyi po uda
.Masaż ramionami masującymi

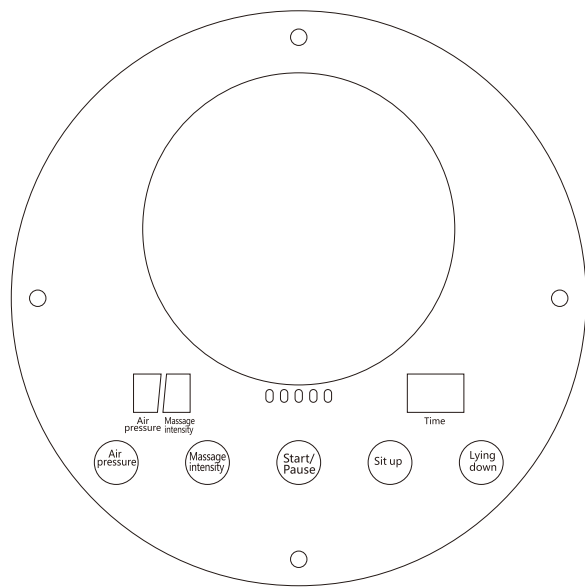

Start/ Pauza (Start/Pause)

Krótkie naciśnięcie powoduje wstrzymanie masażu lub wyjście z wstrzymania masażu.

Intensywność masażu poduszkami powietrznymi (Air Pressure)

Dostosuj funkcję intensywności ciśnienia powietrza. Dostępne są trzy poziomy intensywności ciśnienia powietrza, gdzie 1 poziom oznacza najsłabszy, a 3 poziom najsilniejszy.

Siła masażu (Massage Intensity)

Dostosuj funkcję siły masażu. Dostępne są trzy poziomy siły masażu, przy czym 1 poziom oznacza najsłabszy, a 3 poziom najsilniejszy.

Przycisk sit up (sit up)

Naciśnij ten przycisk, aby unieść oparcie, mechanizm oparcia powoli się podniesie, naciśnij ponownie, aby zatrzymać.

Przycisk Lying down (Lying down)

Naciśnij ten przycisk, aby opuścić oparcie fotela, mechanizm oparcia powoli opuści się, naciśnij ponownie, aby zatrzymać."

Czyszczenie skóry syntetycznej i elementów plastikowych

Przetrzyj skórę miękką, suchą szmatką:

- Nie używaj do czyszczenia urządzenia środków chemicznych, takich jak rozcieńczalnik, benzyna, alkohol itp.
- Używając dostępnych w sprzedaży środków do pielęgnacji skóry, postępuj zgodnie z instrukcją obsługi.
- Jeśli skóra syntetyczna jest szczególnie brudna, wytrzyj ją w następujący sposób:
 1. Zanurz miękką szmatkę w wodzie lub ciepłej wodzie z dodatkiem 3% do 5% neutralnego detergentu, a następnie dokładnie ją odciśnij.
 2. Użyj miękkiej ściereczki do wytarcia powierzchni skóry.
 3. Wytrzyj roztwór czyszczący szmatką namoczoną w czystej wodzie i dokładnie wyciśniętą.
 4. Przetrzyj miękką ściereczką.
 5. Pozostaw do swobodnego wyschnięcia.
- Jeśli trudno jest usunąć plamy, zanurz dostępną w sprzedaży gąbkę z melaminy w neutralnym detergencie, a następnie wytrzyj nią urządzenie.
- Nie używaj suszarki do włosów do suszenia powierzchni.
- Zachowaj ostrożność podczas korzystania z urządzeń w dżinsach i tkaninach kolorowych, ponieważ kolor tkaniny może zabarwić powierzchnię skóry syntetycznej.
- Nie utrzymuj tych części w kontakcie z tworzywem sztucznym przez dłuższy czas, ponieważ spowoduje to zabrudzenie powierzchni skóry syntetycznej.
- Syntetyczna skóra może się odbarwić, dlatego po użyciu np. farby do włosów przykryj część dotykana przez włosy ręcznikiem.

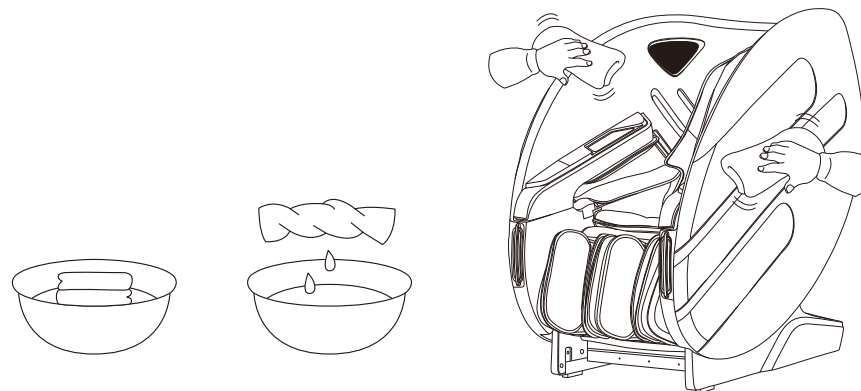

Rozwiązywanie problemów

Problem	Kiedy podnóżek lub oparcie osiągną określoną pozycję, naciskasz odpowiedni przycisk regulacji, ale nie następuje żadna zmiana i emitowany jest przerywany sygnał dźwiękowy.
Rozwiązanie	Ze względu na konstrukcję fotela i wymagania ergonomiczne, fotel ma ograniczenie ochronne dla max stanu regulacji położenia. Po osiągnięciu granicy pojawi się dźwięk przypominający.
Problem	Funkcja nie działa lub niektóre funkcje nie działają po włączeniu fotela.
Rozwiązanie	Po włączeniu fotela przez naciśnięcie przycisku włącznika należy ręcznie wybrać automatyczny program masażu lub inny tryb pracy. Jeśli fotel nie będzie działał, wyłączy się automatycznie po 20 minutach. Jeśli wybrano tryb programu manualnego, funkcje, które nie zostały wybrane, mogą zostać wyłączone, a tryb pracy należy ustawić ręcznie w trybie manualnym.
Problem	Podczas regulacji pozycji fotela słychać odgłos tarcia skóry.
Rozwiązanie	W tym fotelu zastosowano wysokiej jakości skórę odporną na zużycie, która spełnia wymogi ochrony środowiska. Ze względu na właściwości materiałów skórzanych podczas tarcia przy ruchu względny będzie występował słyszalny odgłos, co jest zjawiskiem normalnym. Uwaga: Jeśli podczas pracy fotela usłyszysz dźwięk rozrywania tkaniny lub skóry, natychmiast przestań z niego korzystać i zwróć się do profesjonalnego serwisu.
Problem	Ramiona masujące nie docierają do barków I karku.
Rozwiązanie	Jeśli głowa nie dotyka poduszki za głową lub plecy nie dotykają oparcia, pozycja ramion może być niższa niż rzeczywista pozycja podczas procesu skanowania sylwetki. Usiądź w najbliższej pozycji siedzenia, oprzyj głowę na zagłówku i zacznij skanowanie od początku.
Problem	Fotel jest uszkodzony. Przewód zasilający lub wtyczka są nienaturalnie gorące.
Rozwiązanie	Aby zapobiec wypadkom, skontaktuj się z autoryzowanym centrum serwisowym.
Problem	Fotel masujący zastyga w pozycji rozłożonej.
Rozwiązanie	fotel masujący zastyga w pozycji rozłożonej w kilku sytuacjach: 1. awaria zasilania, 2. nagła przerwa w dostawie prądu, 3. po zakończeniu programu masażu (funkcje fotela masującego takie jak rolki, poduszki powietrzne czy ogrzewanie zostają wyłączone, natomiast sam fotel masujący zastyga w pozycji rozłożonej. Aby go złożyć należy go włączyć i wyłączyć za pomocą przycisku na pilocie lub panelu podręcznym.

W przypadku jakichkolwiek pytań lub wątpliwości dotyczących urządzenia, skontaktuj się z wyznaczonym serwisem.

Specyfikacja techniczna urządzenia

Model: iRest R-Pass (T103)

Nazwa: Massage Chair

Napięcie znamionowe: 110-120V~ 60Hz
220-240V~ 50Hz/60Hz

Moc znamionowa: 80W

Czas znamionowy: 20 minut

Klasa bezpieczeństwa: Klasa 1