

iRest

**IREST SUPEARL OPEN
A336-31 MASSAGE CHAIR
OPERATION INSTRUCTIONS**

SAVE THESE INSTRUCTIONS

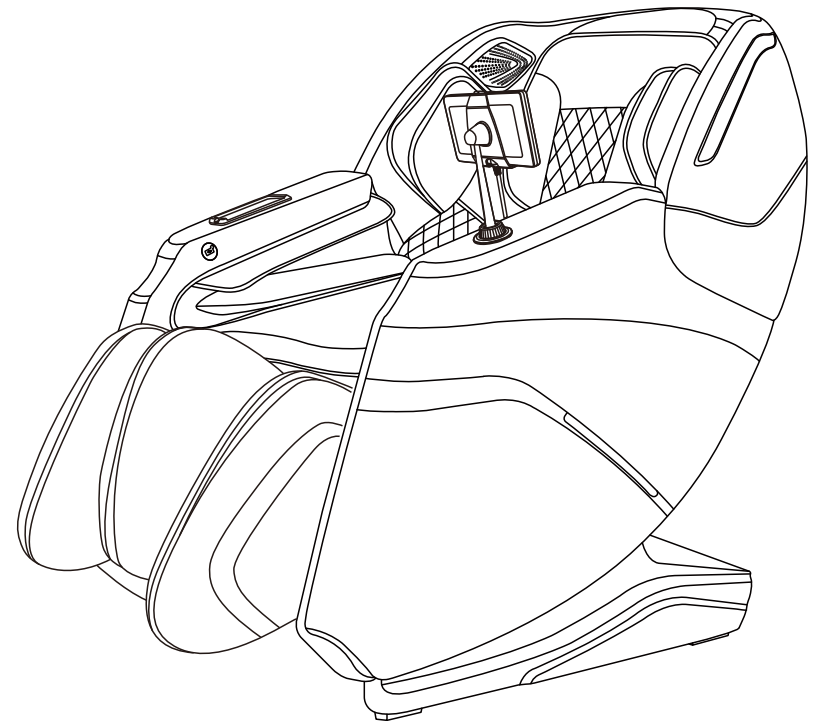

Thanks for purchasing this product. Please read this manual instruction carefully in order to know how to use this product correctly before operation. Please pay more attention to some important safety warning and keep this manual book properly for future use.

Note: Our company reserves the right to change and explain the design of the product. If there is some difference between the product function in market circulation and the description in the manual, it is a normal update of the product, and our company will not inform you otherwise. The specific product function and color shall prevail in kind.

CONTENTS

Before Use

Safety Precautions ----- 02-04
Installation Parts ----- 05
Place Massage Chair ----- 06-07
Before Use ----- 08-09
Product Structure ----- 10-13

Usage Method

Operation Instructions ----- 14-20

Maintain



Cleaning and Maintenance ----- 21

Important

Troubleshooting ----- 22
Product Specifications ----- 23

Safety Precautions (must be observed)

- Please read all relevant instructions carefully before use.
- The notes marked here will help you to use the product safely and correctly.
- In order to clearly indicate the extent of harm and damage, precautions are divided into **"Warning"** and **"Caution"** that may be caused by incorrect use. Both of them are important for safety and must be followed.

 Warning	Indicates that serious injury or death may result from improper use.
 Caution	Indicates that misuse may cause minor injury or property damage.

- Please pay attention to the symbol before each safety item.

 Forbidden	Absolute prohibition
----------------------------------------------------------------------------------------------------	----------------------

The following populations should not use this product

 Forbidden	<ul style="list-style-type: none"> ■ The device is not intended for use by persons (including children) with physical disabilities, sensory or neurological impairments or who lack experience and common sense, unless they are supervised and instructed in the use of the device by those responsible for their safety. Children must be supervised to ensure they do not play with instruments. ■ Patients with osteoporosis. ■ Patients with heart disease or wearing electronic medical devices such as a pacemaker. ■ People who have a fever. ■ Pregnant women or women on their menstrual period. ■ Patients who are injured or have a skin disease. ■ When unsupervised, any children are under the age of 14 and those unconscious are not allowed to use this product. ■ People who are told by their physicians to have rest or who feel unwell. ■ People whose bodies are wet are forbidden to use this product. ■ This product has a hot surface. Persons insensitive to heat must pay attention when using this product. ■ If the supply cord is damaged, to avoid danger, it must be replaced by a professional from the manufacturer, its maintenance department or similar department
-----------------------------------------------------------------------------------------------------	-------------------------------------------------------------------------------------------------------------------------------------------------------------------------------------------------------------------------------------------------------------------------------------------------------------------------------------------------------------------------------------------------------------------------------------------------------------------------------------------------------------------------------------------------------------------------------------------------------------------------------------------------------------------------------------------------------------------------------------------------------------------------------------------------------------------------------------------------------------------------------------------------------------------------------------------------------------------------------------------------------------------------------------------------------------------------------------------------------------------------------------------------------------------------------------------------------------------------------------------------------------------------------------------------------------------

Safety Precautions (must be observed)

Important safety warnings	
 Warnings	<ul style="list-style-type: none"> ■ Do not allow children to touch any movable part of this product. ■ Use the well-grounded power supply unit suitable for this product. ■ Pull out the plug after use or before cleaning to avoid any physical injury or damage to the product. ■ Operate this product as instructed in this manual. ■ Do not use any parts or accessories which are not recommended. ■ Do not use this product outdoors. ■ Please read the Operation Instructions carefully before operation. ■ Never use this product for any other purpose not listed herein. ■ 20 minutes of usage each time is recommended. ■ Do not use this product if the cover or leather is broken or damaged. ■ Do not drop anything into this product. ■ Never fall asleep while using this product. ■ Do not use this product if you are drunk or feel unwell. ■ Do not use this product within one hour after a meal. ■ Do not use this product with excessive force to avoid any injury.

Safety precautions	
 Caution	<ul style="list-style-type: none"> ■ Check whether voltage is consistent with the specification of this product. ■ Never insert or pull out the plug with a wet hand. ■ Do not let water flow into this product to avoid electric shock or cause damage to this product. ■ Do not pull the power cord when plugging or unplugging it. Rough handling is forbidden. ■ Do not damage the wire or modify the circuit of this product. ■ Do not clean live parts of this product with a wet cloth such as a power switch and plug. ■ Be away from this product in case of power failure to avoid any injury if power is restored suddenly. ■ Stop using this product at once while it works abnormal, and consult your local supplier. ■ Stop using this product if you feel unwell, and consult your health care practitioner.

Storage conditions	
 Caution	<ul style="list-style-type: none"> ■ Storage room temperature: 5 °C to 40 °C. ■ Relative humidity (RH) between 20% and 80%; free of corrosive gases, and a well-ventilated room.

Safety Precautions must be observed

Product service and maintenance	
 Caution	<ul style="list-style-type: none">■ This product should be maintained by the service center designated by the manufacturer only. No user should disassemble or maintain it without permission.■ Do not forget to turn off the main power switch after usage.■ Do not use this product if the power socket becomes loose.■ If this product will be left unused for a long period of time, it is necessary to roll up the power cord of this product and store this product in a dry and dust-free environment.■ Do not store this product at a high temperature or near open flame. Avoid prolonged exposure to direct sunshine.■ Please clean this product with dry cloth. Never use thinner, benzene or alcohol.■ The mechanical components of this product are specially designed and manufactured, so no special maintenance is needed.■ Do not use a sharp object to stab at this product.■ Do not roll or pull this product on any uneven ground. Instead, it should be lifted before moving.■ Please use this product intermittently. Do not keep it working continuously for a long period of time.

Operating environment	
 Caution	<ul style="list-style-type: none">■ Do not use this product in a very moist environment such as the bathroom.■ Stop using this product immediately when the ambient temperature changes sharply.■ Do not use this product in any heavily-dusty or caustic environment.■ Do not use this product in a small space or a place without good ventilation.

Solutions to ordinary malfunctions	
 Caution	<ul style="list-style-type: none">■ If the motor sounds during operation of this product, this is the normal operation sound.■ If the controller cannot work normally, check whether the plug and the power socket are connected reliably, and whether the power switch is turned on.■ If the rated working time is over, this product will automatically activate the power-off button; If this product keeps operating for a long period of time, the temperature protector will stop this product automatically. The product can be used again after half an hour.

Installation parts

Calf installation instructions

1. Insert the wire of the calf and the air pipe into the front socket of the steel frame assembly (Figure 1).
2. Then push the connected wire and air pipe into the hole in the backrest frame (Figure 2).
3. After the wire docking is completed, open the calf fixing covers on both sides of the steel frame assembly (Figure 3).
4. Lift the calf into the notch, close the fixing covers, and secure it in place with 2 pieces screws (Figure 4).

Note: this step can be ignored for all-in-one installation.

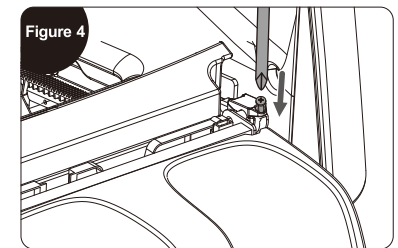
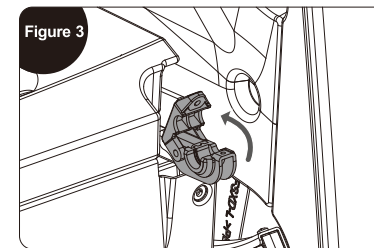
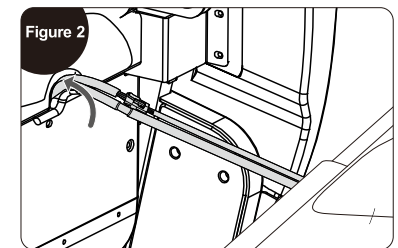
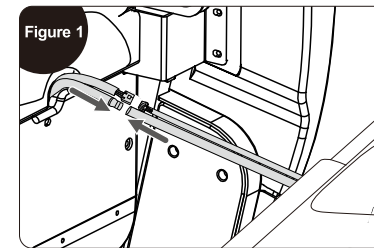

Place massage chair

Installation placement

Make sure there is enough space for the massage chair can be tilted at least 15 cm.

Do not expose the massage chair directly to high temperature environment due to sunlight (such as: in front of heating equipment), and place it to where can avoid high temperature and direct sunlight. It is recommended to lay a soft cushion for long-term use in a designated location. When laying the cushion, the size of the cushion should be enough to cover the range where the machine touches the floor and the range where your feet touch the floor.

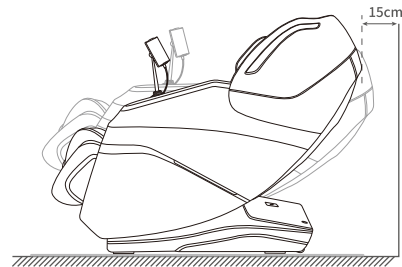

Product lift instruction

Require team work to lift and move the chair to avoid injury.

1. Please lift the massage chair to move it on vulnerable ground such as wooden floor.
2. When moving on a similar wooden floor, it is recommended to lift it. Avoid damage to the casters. When the floor is lifted and moved to the designated position, be careful to keep your hands out of the way to avoid injury, and be careful of your feet being crushed. Do not let go of the unit until the unit is completely flat, the floor may be damaged, therefore, it is recommended to place mats, etc. on the floor.

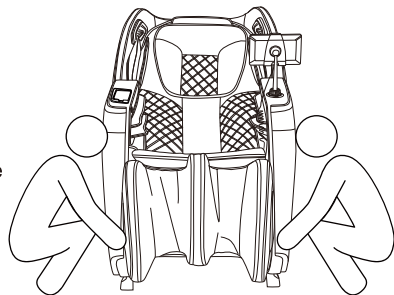

Place massage chair

Move method

Use the rear casters to move the massage chair. Move the chair by tilting it down and backward about 45° as shown in the diagram.

NOTE: Excessive force to tilt will cause the chair to tip over completely and product damage.

1. Before moving, please shut down the machine properly to reset the whole machine, and then cut off the power.
2. Please keep the chair vacant when moving. (People, pets or clutter will not be able to stay on the chair.)
3. When moving, do not cross a drop barrier higher than 2mm or a gap greater than 5mm.
4. When using casters to move this product, single continuous movement is not supported; if the distance exceeds 50 meters, please make this product move slowly and evenly.

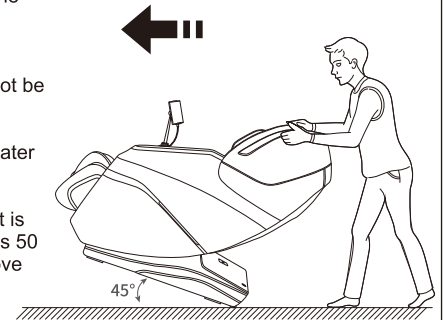

How to disassemble and use headrest cushion and backrest cushion

Using a headrest cushion can reduce the intensity of kneading massage on the neck and shoulders, and you can decide whether to use a headrest cushion according to your needs (recommended to use a headrest cushion). The backrest cushion and the backrest are connected by a zipper (1), and the headrest cushion and the backrest cushion are connected by a zipper (2).

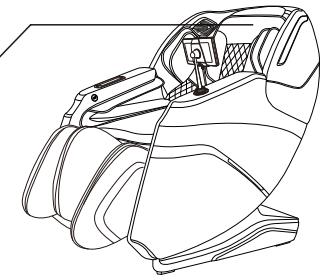
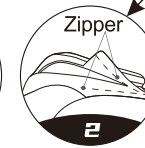
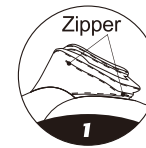

Before use

Check around

Make sure that there are no people, pets and other objects around the unit.

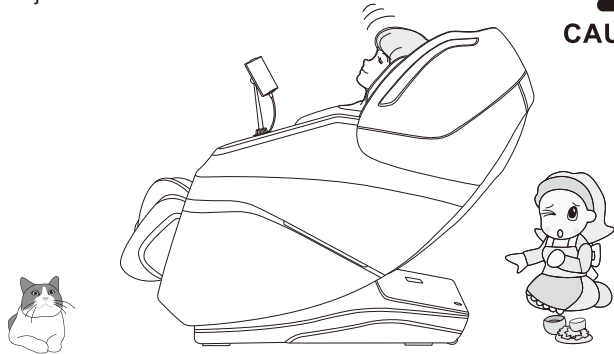

Make sure there are no foreign objects in the gaps of the machine

Before massaging, make sure that no foreign objects are caught in the legs, feet, etc.

Under no circumstances allow hands, feet, and head to penetrate into the area between the lower leg mechanism and main body, or the area between the armrest and the capsule.

Under no circumstances should hands, feet, or head sink under the fabric or leather covering of the massage area.

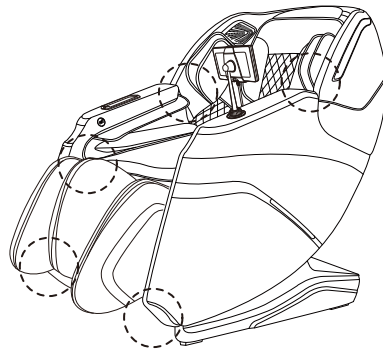

Before Use

Turn on the power

Caution

Plug in power cord

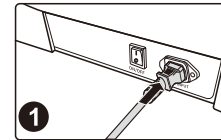

Schematic diagram of power on

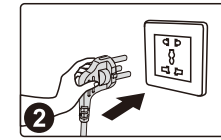

Turn on the power switch ("I" position)

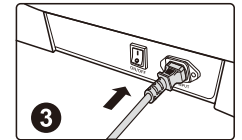

- Please check whether the power cord and power plug are damaged before use.
- Please supply power to this product in accordance with the working power requirements of this product's calibration.
- It is strictly forbidden to use a power supply other than the nominal power supply of this product.
- It is strictly forbidden to connect various power conversion devices to supply power to this product without authorization.

Product Structure

Parts description

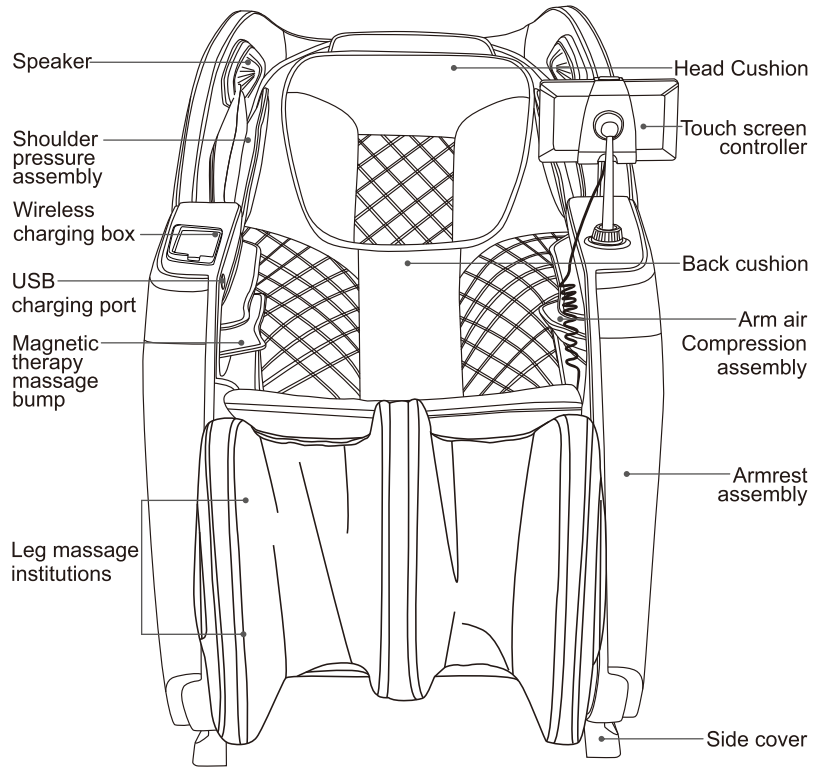

Product Structure

Function distribution

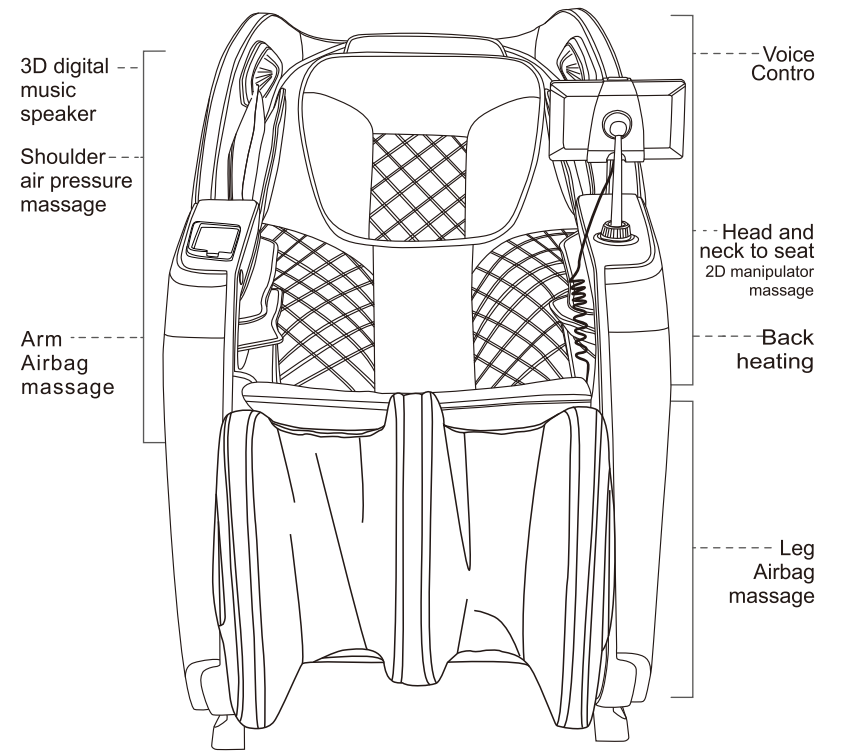

Product Structure

I . Introduction of the remote controller

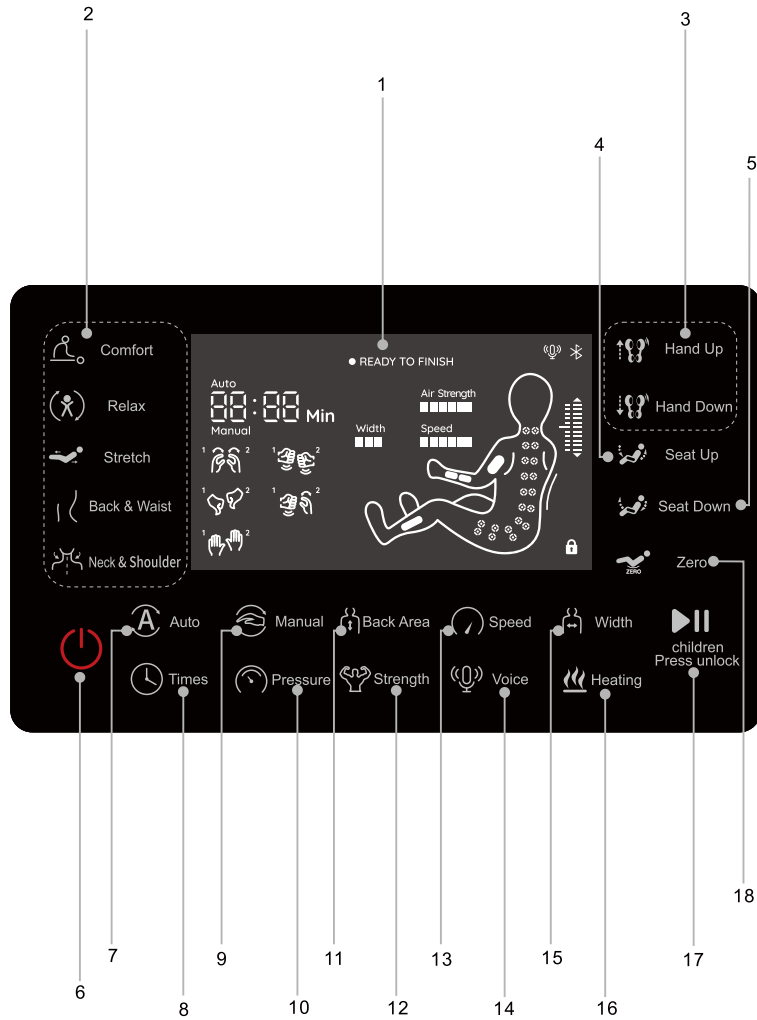

Product Structure

1.LCD Display:

- Shows all massage functions.

2.Auto Massage Button:

- Refer to page 15 for detailed instructions.

3.Mechanism Adjustment Button:

- Adjusts the massage pressure points for the shoulder area. Massage position adjustment (in fixed point or partial mode).

4.Rise Button:

- Adjusts the backrest to rise.

5.Recline Button:

- Adjusts the backrest to recline.

6.Power On/Off Button:

- Turns the massage chair on or off.

7.Auto Programs Button:

- There are Seven massage programs. Refer to page 15 for details.

8.Timer Button:

- Adjusts the timer settings. Refer to page 17 for details.

9.Manual Massage Button:

- Refer to page 16 for details.

10.Air Pressure Zone Button:

- Adjusts the air pressure massage zones. Refer to page 16 for details.

11.Massage Area Button:

- Adjusts the massage area. Refer to page 16 for details.

12.Air Pressure Intensity Button:

- Adjusts the intensity of the air pressure massage. There are five levels.

13.Massage Speed Button:

- Adjusts the massage speed. There are five levels.

14.Voice button:

- Turn voice function on or off.

15.Width Adjustment Button:

- Adjusts the width. There are three levels.

16.Heating Button:

- Turns the heating on or off.Refer to page 16 for details.

17.Pause/Start/Child Lock Button:

- Refer to page 17 for details.

18.Zero Gravity Adjustment Button:





- There are four automatic reclining angles to choose from, suitable for individual preferences.

Operation Instructions

II. Start massage

- ①. Press the power button to start the massage, the default is comfort massage.
- ②. Automatic angle adjustment (you can press the "A Auto" button to skip).
- ③. Automatic human shoulder position detection, keep the sitting posture fit with the massage chair (you can press the "A Auto" button to skip).
- ④. Shoulder position fine-tuning, if the detected position deviates from the actual shoulder position, adjust it to the appropriate position through the up and down buttons of the shoulder position (you can press the "A Auto" button to skip), there are 11 shoulder positions in total. If there is no adjustment within 10 seconds, it will enter into the massage function.

Note: You can select the automatic function during the booting process. Repeatedly selecting the same automatic function can skip the booting process and enter the massage directly.



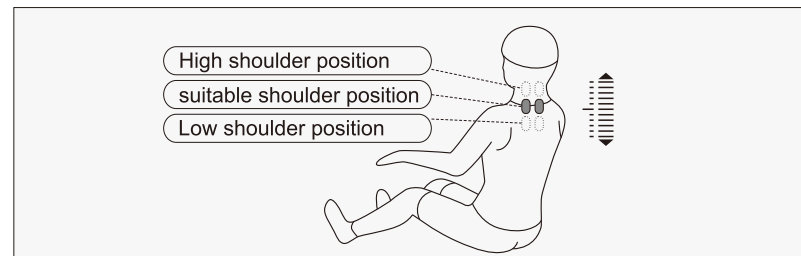



Button	Description	Display
 Hand Up	Move the massage balls upward to a suitable position	
 Hand Down	Move the massage balls downward to a suitable position	



In the process of detecting shoulder position and massage position, press up or down keys to adjust the shoulder position when there's beep sound.













Operation Instructions

· Automatic massage







Function	Button	Description	Display	
Automatic massage	 Comfort	Comfort Massage: Most comfortable massage experience.	Auto 01	
	 Relax	Relaxing Massage: Gentle and soothing deep massage to relieve body fatigue and promote relaxation.	Auto 02	
	 Stretch	Frame and backrest frame rise and fall, and air pressure massage, and stretch or traction on the leg, remove fatigue, restore vitality.	Auto 03	
	 Back & Waist	Back and Waist Massage: Focuses on the back and waist area.	Auto 04	
	 Neck & Shoulder	Shoulder and Neck Massage: Targets shoulders and neck for relief.	Auto 05	
	 Auto		Full Body Massage: Invigorating massage for the whole body.	Auto 06
			Spine Care Massage: Emphasizes spinal relaxation.	Auto 07
			Fatigue Recovery: Relieves fatigue and improves microcirculation.	Auto 08
			Meridian Relaxation: Promotes meridian balance and enhances the immune system.	Auto 09
			Sitting Comfort: Reduces excess fat accumulation in hips and thighs.	Auto 10
			Soothing Sleep: Improves sleep quality through acupoint massage.	Auto 11
			Leisure Health: Combats sedentary lifestyle by improving body functions.	Auto 12

Operation Instructions



• Manual massage

Function	Button	Massage ball adjustmeent	Display
Technique	 Manual	Knead: Speed.	
		Beat: Speed, width.	
		Knead pat: Speed.	
		Shiatsu: Speed, width.	
		Knock: Speed, width.	
Speed	 Speed	5 speed adjustable.	
Width	 Width	The width of the third gear can be adjusted.	
Back stretch	 Back Area	Fixed position point massage.	H1 Manual
		Small area local round trip massage.	H2 Manual
		A round trip massage.	H3 Manual
	 Hand Up	Message Position Adjustment: (In fixed point/local mode, you can adjust the massage position).	The massage mechanism moves upward,
	 Hand Down		The massage mechanism moves downward.

• Pneumatic massage





Function	Button	Description	Display
Air pressure Mode	 Pressure	Full Body Air Compression Massage: Provides air compression massage for the arms, shoulders, legs, and feet.	
		Upper Body: Focuses on air compression massage for the arms and shoulders.	
		Leg: barometric massage for leg.	
Leg: Barometric	 Strength	Five levels can be adjusted.	

• Heated massage



Function	Button	Description	Display
Heat	 Heating	Press this key to turn on/off back heating, after 3mins will be warm.	

Operation Instructions





• Pauselstart massage button

Function	Button	Description	Display
Pause/start	 children Press unlock	Press this button in the process of massage, and all massage movements will be suspended urgently when time continues to countdown), and then press this key to resume all before suspension massage.	
V-chip		Press and hold Pause/start key for 3 seconds, display shows  that lock is successful, and other keys cannot be used after being locked; press and hold Pause/start for 3 seconds in locked state, and the display disappears  , indicating that unlock is successful and keys function returns to normal.	

• Adjust lying Angle

Function	Button	Description
Sit up	 Seat Up	Press this button, backrest frame slowly rise, calf frame slowly fall, and issued "di...di..."until it reached the top. Press this button again in the process of sitting, then stop sitting immediately.
Lay down key	 Seat Down	Press this key, backrest frame slowly down, calf frame slowly up, and issued "di...di..."until it stops. Press this key again in lying down process, stop lying down immediately.
Lie down automatically	 Zero	Each time the button is pressed, it switches to an automatic lying mode, with a total of four modes (including the reset and standing mode), which can be switched cyclically. Press and hold for 3 seconds to turn the voice control function on or off.

• Other manual functions

Function	Button	Description	Display
Timing	 Times	Time adjustment, every time to press will add 5 minutes, can not exceed 30 minutes, if more than 30 minutes return to the minimum time value.	
Voice	 Voice	Turn voice function on or off.	

Operation Instructions

III. Operation Instructions for Bluetooth Speaker Play

1. Enter the smart device main menu, Open "Settings" and select the "Bluetooth" options. Open "Bluetooth", and Bluetooth will automatically "Search for a New Bluetooth Device".
2. The smart device will search for the corresponding Bluetooth model (e.g. IMCM-XXXX), Click the "Match" button, if you are asked whether to match with the device, you just select "Match" to complete matching.
3. Turn on "Music Player" in the smart device and select the song to play.

IV. Voice Control Mode

- When the massage chair is turned on or in standby mode the sound "Hi Alice" or "Hey Alice" will be produced to enable the voice control function. Alternatively, you can press the voice control button on the armrest to enable the voice control function.
- After such function is enabled successfully, the massage chair will reply "I am here" At this moment, once a corresponding voice control entry to be implemented is given within six seconds, the corresponding voice control entry to be implemented is given within six seconds, the corresponding voice control function can be performed after a reply is received from the massage chair if no correct voice control entry is given within six seconds, the voice control function automatically will be off automatically and needs to be enabled again.

Operation Instructions

- Note: When using the voice control function, the speech speed should not be too fast, and the voice commands should be issued according to the voice control entries. After each successful use of the voice-activated entry, it is recommended to give out the voice command after 1-2 seconds.

Voice Control Entry		
Entry: "Hi Alice" or "Hey Alice". Answer: I am here.		
No.	Voice control entry	Answer entry
1	Massage on	Answer: Ok, massage on
2	Massage close	Answer: Ok, massage close
3	Comfort Massage	Answer: Ok, comfort massage
4	Relax massage	Answer: Ok, relax massage
5	Full body massage	Answer: Ok, full body massage
6	Neck and shoulder massage	Answer: Ok, neck and shoulder massage
7	Back and waist massage	Answer: Ok, back and waist massage
8	Stretch massage	Answer: Ok, stretch massage
9	Open the air pressure	Answer: Ok, open the air pressure
10	Close the air pressure	Answer: Ok, close the air pressure
11	Up the seat position	Answer: Ok, up the seat position
12	Down the seat position	Answer: Ok, down the seat position
13	Change the other mode	Answer: Ok, change the other mode
14	Go little down	Answer: Ok, go little down
15	Go little up	Answer: Ok, go little up
16	Fixed massage	Answer: Ok, Fixed massage
17	Stop adjustment	Answer: Ok, Stop adjustment

Operation Instructions

V. End the massage

1. During the massage process, press the power key off touch screen controller to immediately turn off all massage functions, the backrest and leg rest will reset, or when the massage timer expires, it will automatically turn off all massage functions, but the backrest and leg rest will not reset.

Cut off the power of the whole machine. Figure (switch power off)

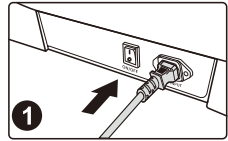

Power off ("0" position)

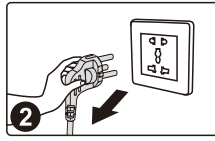

Take off the power plug

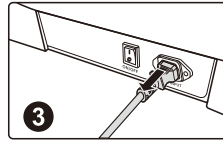

Take off the product power cable.

Cleaning and Maintenance

Clean PU leather and plastic parts

Wipe the leather with a soft, dry cloth.

- Do not use chemicals such as thinner, gasoline, alcohol, etc. to clean the unit.
- When using commercially available leather care products (rags), please follow the instructions for use.

■ If the PU leather is particularly dirty, wipe it by the following methods.

- ① Immerse a soft cloth in water or hot water containing 3% to 5% neutral detergent, then wring it out thoroughly.
- ② Use the above soft cloth to wipe the leather surface.
- ③ Wipe off the cleaning solution with a cloth soaked in clean water and thoroughly wrung out.
- ④ Wipe with a wrung soft cloth.
- ⑤ Let it air dry naturally.

■ When it is difficult to remove stains, please immerse commercially available melamine foam in neutral detergent, and then wipe the machine with it.

■ Do not use a hair dryer to dry the surface.

■ As the color of the fabric will stain the surface of the PU leather, be careful when wiping the chair with denim and colored fabrics.

■ Do not keep these parts in contact with plastic for a long time, as this will cause discoloration.

■ PU leather may be discolored, so when using hair dye, please cover the touched part with a towel.



Troubleshooting

Fault	When the calf mechanism or the backrest reaches a certain position, press the corresponding adjustment button and it will no longer change, and a continuous "beep, beep" sound will be emitted.
Solution	Due to product structure design and ergonomic requirements, this product has a limited protection design for the limit state of attitude adjustment. At the same time, a reminder sound will sound when the limit is reached.
Fault	The function does not work or some functions do not work after the machine is turned on.
Solution	After the machine is turned on by pressing the switch key, it is necessary to manually select an automatic massage program or other working state. If it is not operated, the machine will automatically shut down after 20 minutes. If the manual operation mode is selected, the functions that are not selected may be disabled, and the working mode needs to be manually set in the manual mode.
Fault	The machine makes a leather rubbing sound when adjusting its posture.
Solution	This product adopts high-grade anti-corrosion leather that meets environmental protection requirements. Due to the inherent characteristics of leather materials, there will be a normal slight noise when rubbing at the relative movement, which is a normal phenomenon. Note: If you hear fabric or leather tearing sound when the machine is running, please stop using it immediately and seek professional maintenance.
Fault	The massage wheel did not reach the shoulders or neck.
Solution	If the head does not touch the head cushion or the back does not touch the backrest, the shoulder position may be lower than the actual position during the body shape detection process. Sit in the deepest position of the seat, rest your head on the headrest, and start over from the beginning.
Fault	The unit is damaged. The power cord or power plug is abnormally hot.
Solution	To prevent accidents, be sure to contact an authorized service center.

Please feel free to contact the designated service personnel for any questions or doubts about this product.

Product Specifications

Model: SL-A336-31

Name: Massage Chair

Rated voltage: 110-120V~ 60Hz
220-240V~ 50Hz/60Hz

Rated power:80W

Rated time: 20min

Safety structure: Class I

Material description: PVC, PA, steel parts, electric and electron components

MATERIAL	PU	LEATHER	CLOTH	WOOD

iRest

**FOTEL MASUJĄCY
iRest SUPEARL OPEN (A 336-31)
INSTRUKCJA OBSŁUGI**

ZACHOWAJ INSTRUKCJĘ

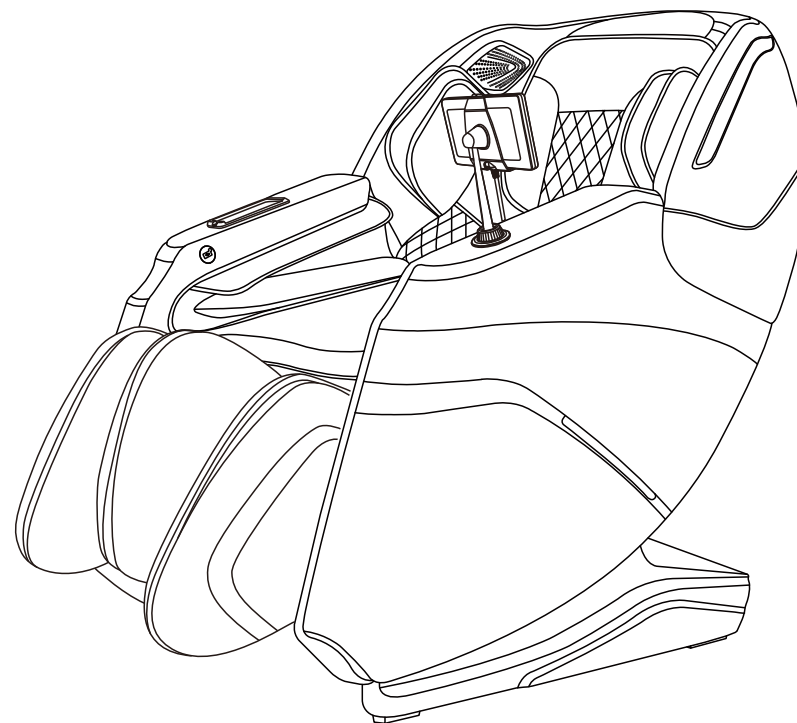

Dziękujemy za zakup urządzenia. Prosimy o dokładne zapoznanie się z niniejszą instrukcją obsługi, aby przed uruchomieniem fotela masującego dowiedzieć się, jak prawidłowo z niego korzystać. W szczególności prosimy o zapoznanie się z przeciwwskazaniami oraz zasadami bezpiecznego użytkowania.

Uwaga: Sprzedawca zastrzega sobie prawo do wprowadzania zmian w projekcie urządzenia i jego opisie. Jeśli istnieje jakaś różnica między funkcją urządzenia dostępnego na rynku a opisem w instrukcji, to wynika ona ze zwykłej aktualizacji urządzenia, a producent nie ma obowiązku informowania o tym fakcie. Kolor zilustrowany w instrukcji obsługi nie reprezentuje aktualnej kolorystyki fotela masującego.

SPIS TREŚCI

Przed pierwszym użyciem

Środki ostrożności -----	02-04
Elementy montażowe -----	05
Umieszczenie fotela masującego -----	06-07
Przed użyciem -----	08-09
Budowa urządzenia -----	10-13

Sposób użytkowania

Instrukcja obsługi -----	14-20
--------------------------	-------

Konserwacja



Czyszczenie i konserwacja -----	21
---------------------------------	----

Ważne

Rozwiązywanie problemów -----	22-23
Specyfikacja techniczna urządzenia -----	24

Środki ostrożności muszą być przestrzegane

- Przed użyciem należy uważnie przeczytać wszystkie istotne instrukcje.
- Zawarte tu wskazówki pomogą bezpiecznie i prawidłowo korzystać z urządzenia.
- Aby wyraźnie wskazać zakres możliwych urazów i uszkodzeń, które mogą być spowodowane nieprawidłowym użytkowaniem, informacje zostały opatrzone nagłówkiem "Ostrzeżenie" lub "Uwaga". Jedne i drugie są ważne dla bezpieczeństwa należy ich przestrzegać.

 Ostrzeżenie	Sygnalizuje, że w wyniku niewłaściwego użycia może dojść do poważnych obrażeń lub śmierci.
 Uwaga	Sygnalizuje, że w wyniku niewłaściwego użytkowania może dojść do niewielkich obrażeń lub uszkodzenia mienia.

■ Należy zwrócić uwagę na symbol przed każdym elementem dotyczący bezpieczeństwa.

 Zabronione	Absolutny zakaz
-----------------------------------------------------------------------------------------------------	-----------------

Zabrania się używania fotela przez poniższe osoby

 Zabronione	<ul style="list-style-type: none"> ■ Urządzenie nie jest przeznaczone do użytku przez osoby (w tym dzieci) z upośledzeniami fizycznymi, sensorycznymi lub neurologicznymi lub nieposiadające doświadczenia i zdrowego rozsądku, chyba że są one nadzorowane i poinstruowane w zakresie korzystania z urządzenia przez osoby odpowiedzialne za ich bezpieczeństwo. Dzieci muszą być nadzorowane, aby upewnić się, że nie bawią się urządzeniami. ■ Pacjenci z osteoporozą. ■ Pacjenci z chorobami serca lub posiadające elektroniczne urządzenia medyczne jak rozrusznik serca. ■ Osoby, które mają gorączkę. ■ Kobiety w ciąży lub kobiety w trakcie miesiączki. ■ Pacjenci, którzy są ranni lub cierpią na chorobę skóry. ■ Dzieci poniżej 14 roku życia lub osoby niezdolne umysłowo bez nadzoru nie mogą korzystać z tego urządzenia. ■ Osoby, którym lekarze zalecili odpoczynek lub którzy źle się czują. ■ Osoby, których ciała są mokre, nie mogą używać tego produktu. ■ Urządzenie ma podgrzewaną powierzchnię. Osoby niewrażliwe na ciepło muszą zachować ostrożność podczas korzystania z urządzenia. ■ Jeśli przewód zasilający jest uszkodzony, musi zostać wymieniony przez producenta/serwisanta, lub kogoś o podobnych uprawnieniach.
-------------------------------------------------------------------------------------------------------	----------------------------------------------------------------------------------------------------------------------------------------------------------------------------------------------------------------------------------------------------------------------------------------------------------------------------------------------------------------------------------------------------------------------------------------------------------------------------------------------------------------------------------------------------------------------------------------------------------------------------------------------------------------------------------------------------------------------------------------------------------------------------------------------------------------------------------------------------------------------------------------------------------------------------------------------------------------------------------------------------------------------------------------------------------------------------------------------------------------------------------------------------------------------------------------------------------------------------------------------------------------------------------------------------------------------------------------------------------------

Środki ostrożności muszą być przestrzegane

Ważne uwagi co do bezpieczeństwa	
 Ostrzeżenia	<ul style="list-style-type: none"> ■ Nie pozwalaj dzieciom dotykać ruchomych części tego fotela masującego. ■ Używaj dobrze uziemionego zasilacza odpowiedniego dla tego produktu. ■ Wyciągnij wtyczkę po użyciu lub przed czyszczeniem, aby uniknąć obrażeń lub uszkodzenia produktu. ■ Obsługuj fotel masujący zgodnie z instrukcją obsługi. ■ Nie używaj akcesoriów, które nie są zalecane. ■ Nie używaj fotela masującego na zewnątrz. ■ Przed rozpoczęciem użytkowania przeczytaj uważnie niniejszą instrukcję obsługi. ■ Nigdy nie używaj tego produktu do innych celów niż wymienione w niniejszym dokumencie. ■ Zaleca się każdorazowo 20 minut użytkowania. ■ Nie używaj fotela, jeśli pokrywa lub skóra jest zepsuta lub uszkodzona. ■ Nie upuszczaj niczego nad fotelem masującym. ■ Nie zasypiaj podczas korzystania z fotela masującego. ■ Nie używaj fotela masującego, jeśli jesteś nietrzeźwy lub źle się czujesz. ■ Nie korzystaj z masażu w ciągu godziny po posiłku. ■ Nie ustawiaj dużej siły masażu aby uniknąć obrażeń.

Środki ostrożności

 Uwaga	<ul style="list-style-type: none"> ■ Sprawdź, czy napięcie jest zgodne ze specyfikacją tego produktu. ■ Nigdy nie używaj mokrej ręki do wyciągania wtyczki. ■ Nie wolno dopuścić do przedostania się wody do wnętrza tego produktu, aby uniknąć porażenia prądem lub uszkodzenia produktu. ■ Nie ciągnij za przewód zasilający podczas podłączania lub odłączania. Nieostrożne obchodzenie się ze sprzętem jest zakazane. ■ Nie uszkodz przewodu ani nie modyfikuj obwodu tego urządzenia. ■ Używaj suchej ściereczki do czyszczenia elementów elektrycznych, takich jak wyłącznik I wtyczka. ■ Nie siadaj na urządzeniu w stanie odcięcia zasilania, aby uniknąć obrażeń w przypadku nagłego powrotu napięcia. ■ Zaprzestań korzystania z urządzenia, gdy działa ono nieprawidłowo i natychmiast skontaktuj się z lokalnym przedstawicielem producenta. ■ Zaprzestań używania tego produktu w przypadku pogorszenia się samopoczucia i skonsultuj się z lekarzem.
----------------------------------------------------------------------------------------------------	-----------------------------------------------------------------------------------------------------------------------------------------------------------------------------------------------------------------------------------------------------------------------------------------------------------------------------------------------------------------------------------------------------------------------------------------------------------------------------------------------------------------------------------------------------------------------------------------------------------------------------------------------------------------------------------------------------------------------------------------------------------------------------------------------------------------------------------------------------------------------------------------------------------------------------------------------------------------------------------------------------------------------------------------------------------

Warunki przechowywania

 Uwaga	<ul style="list-style-type: none"> ■ Temperatura w pomieszczeniu : od 5°C do 40°C. ■ Wilgotność względna od 20% do 80%, brak gazów powodujących korozję, dobrze wentylowane pomieszczenie.
----------------------------------------------------------------------------------------------------	--------------------------------------------------------------------------------------------------------------------------------------------------------------------------------------------------------------------

Środki ostrożności (muszą być przestrzegane)

Serwis i konserwacja fotela



Uwaga

- Ten produkt powinien być konserwowany wyłącznie przez centrum serwisowe wyznaczone przez producenta. Żaden użytkownik nie powinien go rozmontowywać ani konserwować bez pozwolenia.
- Nie zapomnij wyłączyć głównego wyłącznika zasilania po zakończeniu użytkowania.
Nie używaj produktu, jeśli gniazdo zasilania poluzuje się.
- Jeśli produkt nie będzie używany przez dłuższy czas, należy zwinąć przewód zasilający produktu i przechowywać go w suchym i wolnym od kurzu miejscu.
- Nie przechowywać produktu w wysokiej temperaturze lub w pobliżu otwartego ognia. Unikać długotrwałego wystawiania na bezpośrednie działanie promieni słonecznych.
- Produkt należy czyścić suchą szmatką. Nigdy nie używaj rozcieńczalnika, benzenu lub alkoholu.
- Elementy mechaniczne tego produktu są specjalnie zaprojektowane i wyprodukowane, więc nie jest wymagana żadna specjalna konserwacja.
- Nie używaj ostrych przedmiotów do kłucia tego produktu.
- Nie należy toczyć ani ciągnąć urządzenia po nierównym podłożu. Przed przemieszczeniem należy go podnieść.
- Produkt powinien być używany w sposób przerywany. Nie używaj go w sposób ciągły przez dłuższy czas..

Środowisko użytkowania



Uwaga

- Nie używaj tego produktu w pomieszczeniach o bardzo wysokiej wilgotności, takich jak łazienka.
- Należy natychmiast zaprzestać używania produktu w przypadku gwałtownej zmiany temperatury otoczenia.
- Nie używaj tego produktu w środowisku silnie zapylnym lub żrącym.
- Nie używaj tego produktu na małej przestrzeni lub w miejscu bez dobrej wentylacji.

Rozwiązywanie zwykłych usterek



Uwaga

- Naturalnym jest odgłos pracujących siłowników w momencie używania fotela masującego.
- Jeśli sterownik nie działa normalnie, należy sprawdzić, czy wtyczka i gniazdo zasilania są prawidłowo podłączone i czy włącznik zasilania jest włączony.
- Jeśli znamionowy czas pracy dobiegnie końca, fotel automatycznie aktywuje przycisk wyłączenia; Jeżeli fotel masujący używany jest bez przerwy przez długi czas, to w momencie osiągnięcia wysokiej temperatury nastąpi automatyczne wyłączenie. Należy odczekać co najmniej pół godziny, aby móc dalej korzystać z fotela masującego.

Elementy montażowe

Instrukcja montażu podnóżka

1. Włóż przewód i rurkę powietrzną do przedniego gniazda zespołu stalowej ramy (Rysunek 1).
2. Następnie wysuń podłączony przewód i rurkę powietrzną do otworu w ramie oparcia (Rysunek 2).
3. Po zakończeniu mocowania drutu otwórz pokrywę mocującą podnóżka po obu stronach zespołu stalowej ramy (Rysunek 3).
4. Unieś podnóżek do wycięcia, zamknij pokrywę mocującą i przymocuj ją za pomocą 2 śrub (Rysunek 4).

Uwaga: ten krok można zignorować w przypadku instalacji typu „wszystko w jednym”

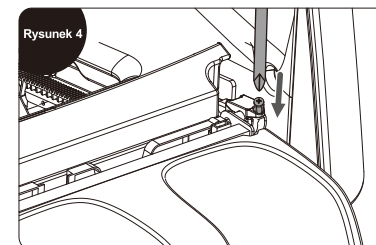
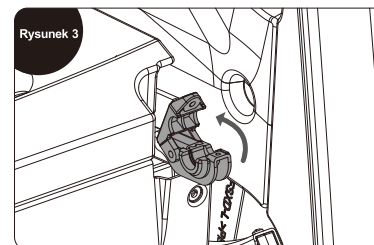
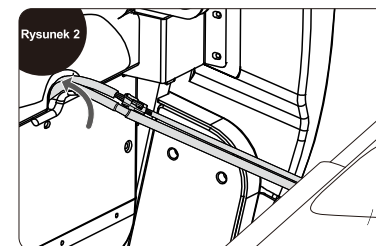
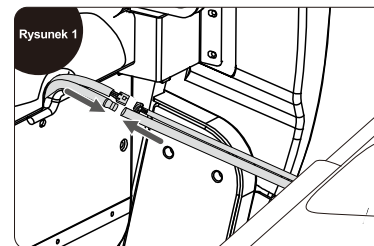

Umieszczenie fotela masującego

Miejsce montażu

Upewnij się, że jest wystarczająco dużo miejsca, ponieważ fotel masujący potrzebuje do rozłożenia co najmniej 15 cm.

Nie wystawiaj fotela masującego bezpośrednio na działanie wysokiej temperatury (np. przed urządzeniami grzewczymi) i promieni słonecznych; umieść go w miejscu, gdzie można uniknąć wysokiej temperatury i bezpośredniego działania promieni słonecznych. Zaleca się ułożenie miękkiej maty w przypadku długotrwałego użytkowania w wyznaczonym miejscu. Podczas układania takiej maty, jej rozmiar powinien być wystarczający do objęcia podstawy urządzenia. Miej na uwadze zakres, w którym urządzenie dotyka podłogi i miejsce, w którym stopy dotykają podłogi.

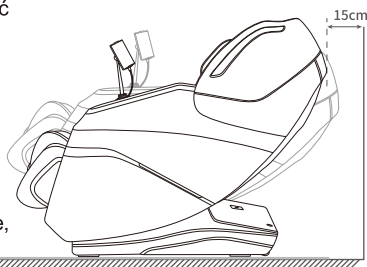

Uwaga

Instrukcja dotycząca podnoszenia urządzenia

Wymagana jest praca zespołowa przy podnoszeniu i przesuwniu fotela, aby uniknąć ryzyka obrażeń.

1. Podnieś fotel masujący, aby przenieść go na delikatnym podłożu, np. na drewnianych podłogach.
2. W przypadku przemieszczania urządzenia na drewnianej podłodze, zaleca się podniesienie go. Należy unikać uszkodzenia kółek. Gdy fotel jest podnoszony i przesuwany do wyznaczonej pozycji, należy uważać na ręce, aby uniknąć obrażeń, oraz uważać na przygnięcie stóp. Nie puszczaj urządzenia, dopóki korpus nie stanie całkowicie płasko na ziemi, podłoga może zostać uszkodzona, dlatego zaleca się umieszczenie na niej maty.

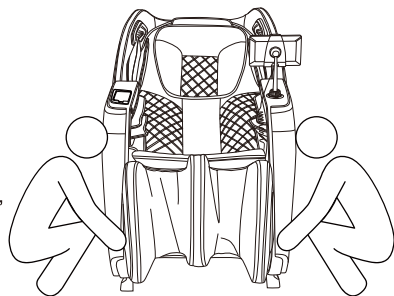

Uwaga

Umieszczenie fotela masującego

Metoda przemieszczania

Użyj tylnych kółek do przesuwania fotela masującego. Przesuń fotel, przechylając go do tyłu do około 45°, jak pokazano na rysunku.

UWAGA: Nadmierna siła przy wychylaniu spowoduje całkowite przewrócenie się fotela i uszkodzenie urządzenia.

1. Przed przemieszczeniem należy prawidłowo wyłączyć urządzenie, aby je zresetować i następnie odłączyć od zasilania.
2. Podczas przenoszenia na fotelu nie powinno nic leżeć. (Ludzie, zwierzęta domowe lub rzeczy).
3. Podczas przenoszenia nie należy upuszczać fotela z wysokości większej niż 2 mm ani przekraczać szczeliny większej niż 5 mm.
4. Podczas korzystania z kółek do przesunięcia urządzenia, pojedyncze pchnięcie nie jest zalecane; jeśli odległość przekracza 50 metrów, urządzenie należy przesuwać powoli i równomiernie.

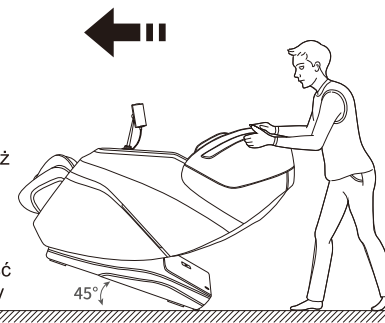

Uwaga

Jak zdemontować poduszkę na zagłówek i poduszkę na oparcie oraz jak z nich korzystać

Zastosowanie poduszki zagłówka może zmniejszyć intensywność masażu ugniatającego na szyi i ramionach.

O zastosowaniu poduszki zagłówka można zdecydować w zależności od potrzeb (zaleca się jej zastosowanie). Poduszka oparcia i oparcie są połączone zamkiem błyskawicznym (1), poduszka zagłówka i poduszka oparcia są również połączone zamkiem błyskawicznym (2).

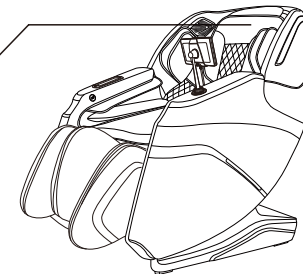

Uwaga

Przed użyciem

Sprawdzenie otoczenia

Upewnij się, że wokół urządzenia nie ma ludzi, zwierząt domowych i innych przedmiotów.

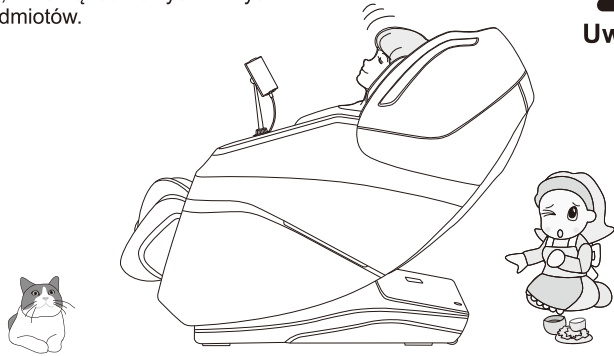

Uwaga

Upewnij się, że w szczelinach urządzenia nie ma żadnych przedmiotów

Przed masażem upewnij się, że w podnóżku, przy stopach itp. nie znajdują się żadne obce przedmioty. W żadnym wypadku nie wolno dopuścić, aby ręce, stopy i głowa zagłębiały się w obszar pomiędzy mechanizmem dolnej części podnóżka a korpusem głównym lub obszar pomiędzy podłokietnikiem a oparciem. W żadnym wypadku nie wolno dopuścić, aby ręce, stopy lub głowa dostały się pod tkaninę lub skórę pokrywającą powierzchnię masażu.

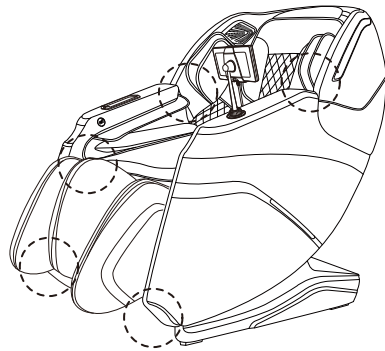

Uwaga

Przed użyciem

Włączanie zasilania

Uwaga

Podłączenie kabla zasilającego

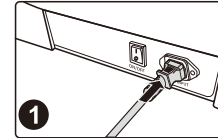

Schemat podłączenia zasilania

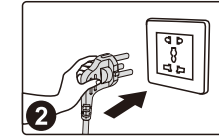

Włącz przełącznik zasilania (pozycja "I")

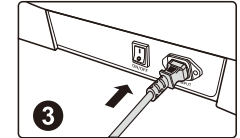

Ostrzeżenie

- Przed użyciem należy sprawdzić, czy przewód zasilający i wtyczka nie są uszkodzone.
- Zasilanie tego urządzenia należy dostarczać zgodnie z wymaganiami dotyczącymi mocy roboczej tego urządzenia.
- Surowo zabrania się używania zasilania innego niż nominalne zasilanie tego produktu.
- Surowo zabrania się podłączania różnych urządzeń do konwersji zasilania bez autoryzacji do zasilania tego produktu.

Budowa urządzenia

Opis poszczególnych elementów

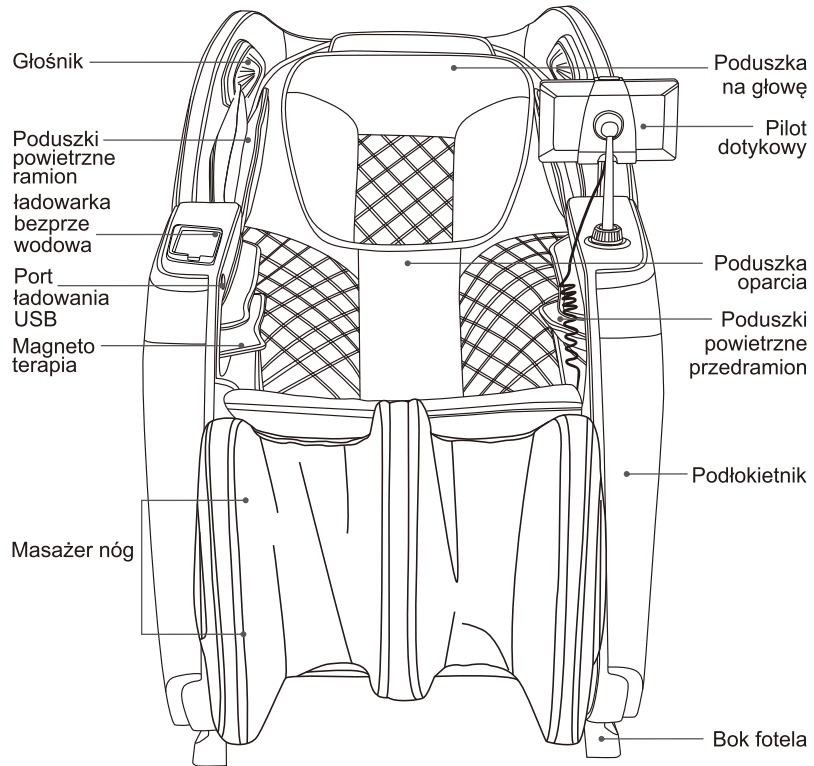

Budowa urządzenia

Rozkład funkcji

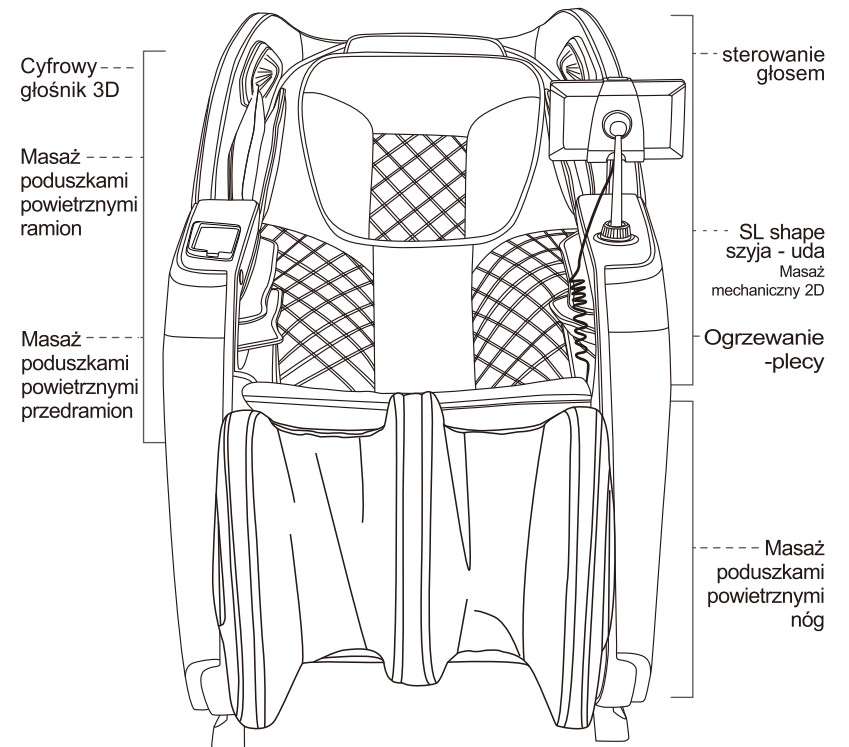

Budowa urządzenia

I .Pilot

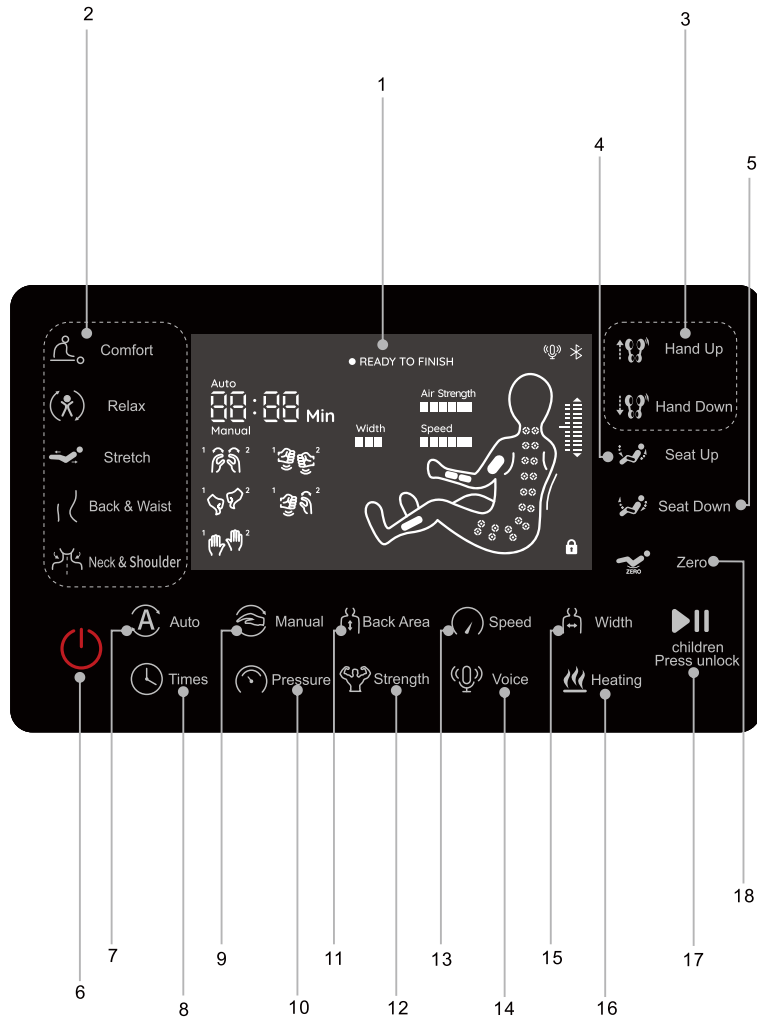

Budowa urządzenia

1. Wyświetlacz LCD:

- Pokazuje wszystkie funkcje masażu.

2. Programy automatyczne

- Szczegółowe instrukcje znajdują się na stronie 15.

3. Regulacja pozycji ramion masujących:

- Reguluje punkty nacisku masażu w obszarze ramion. Pozycja do masażu regulacja (w trybie punktu stałego lub częściowego).

4. Podnoszenie oparcia:

- Reguluje podniesienie oparcia.

5. Rozkładanie oparcia:

- Regulacja oparcia w pozycji odchylonej.

6. Włącz/wyłącz fotel:

- Włącza i wyłącza fotel masujący.

7. Programy automatyczne:

- Istnieje siedem programów masażu. Szczegóły znajdziesz na stronie 15.

8. Czas:

- Dostosowuje czas masażu. Szczegóły znajdziesz na stronie 17.

9. Masaż manualny:

- Szczegóły znajdują się na stronie 16.

10. Obszar masażu poduszkami powietrznymi:

- Reguluje strefy masażu poduszkami powietrznymi. Szczegóły znajdziesz na stronie 16.

11. Obszaru masażu mechanicznego:

- Reguluje obszar masażu. Szczegóły znajdziesz na stronie 16.

12. Intensywność masażu poduszkami powietrznymi:

- Reguluje intensywność masażu poduszkami powietrznymi w pięciu poziomach.

13. Szybkość masażu:

- Reguluje Szybkość masażu w pięciu poziomach.

14. sterowanie głosowe:

- Włącz lub wyłącz funkcję sterowania głosowego.

15. Szerokość masażu:

- Reguluje szerokość pracy ramion masażera w trzech poziomach.

16. Ogrzewanie:

- Włącza lub wyłącza ogrzewanie. Więcej informacji można znaleźć na stronie 16.

17. Pauza/startu/blokada rodzicielska:

- Szczegóły znajdują się na stronie 17.

18. Pozycja Zero gravity:





- Do wyboru są cztery automatyczne pozycje fotela, zgodnie z preferencjami Użytkownika.

Instrukcja obsługi

II. Rozpoczęcie masażu

- ①. Naciśnij przycisk zasilania, aby rozpocząć masaż. Domyślnym ustawieniem jest masaż komfortowy.
- ②. Automatyczna regulacja pozycji fotela (aby pominąć, możesz nacisnąć przycisk Auto).
- ③. Automatyczne skanowanie pozycji ramion człowieka, utrzymuj odpowiednią postawę siedzącą na fotelu masującym (możesz nacisnąć przycisk „Auto”, aby pominąć).
- ④. Dokładne ustawienie pozycji ramion, jeśli wykryta pozycja odbiega od rzeczywistej pozycji ramion, dostosuj ją do odpowiedniej pozycji za pomocą przycisków góra i dół, (możesz nacisnąć przycisk „Auto”, aby pominąć), łącznie jest 11 pozycji ramion. Jeśli w ciągu 10 sekund nie zostanie dokonana żadna regulacja, przejdzie w funkcję masażu.

Uwaga: Podczas procesu uruchamiania można wybrać funkcję automatyczną. Wielokrotne wybieranie tej samej funkcji automatycznej może pominąć proces uruchamiania i bezpośrednio przejść do masażu.



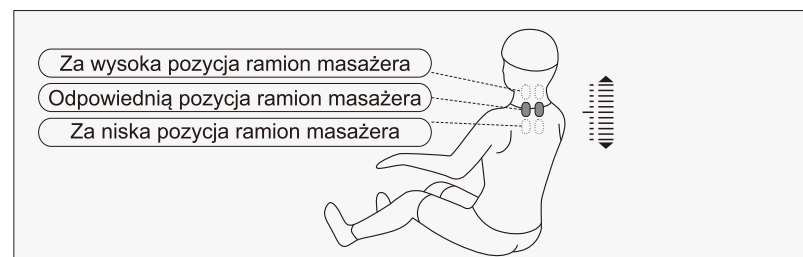



Przycisk	Opis	Wyświetlacz
 Hand Up	Przesuwa ramiona masujące w górę do odpowiedniej pozycji	
 Hand Down	Przesuwa ramiona masujące w dół do odpowiedniej pozycji	



W procesie skanowania pozycji ramion i ustawienia pozycji ramion masujących, naciśnij klawisze w górę lub w dół, aby dostosować pozycję ramion po usłyszeniu sygnału dźwiękowego.

Instrukcja obsługi

Masaż automatyczny







Funkcja	przycisk	opis	wyświetlacz
Masaż automatyczny	 Comfort	Comfort Massage: Najbardziej komfortowy masaż.	Auto 01
	 Relax	Relaxing Massage: Delikatny i kojący, głęboki masaż łagodzący zmęczenie ciała i sprzyjający relaksowi.	Auto 02
	 Stretch	Oparcie i podnózek unoszą się i opadają, a masaż poduszkami powietrznymi oraz rozciąganie i masaż nóg usuwają zmęczenie, przywracają vitalność.	Auto 03
	 Back & Waist	Masaż pleców i talii: Koncentruje się na obszarze pleców i talii.	Auto 04
	 Neck & Shoulder	Masaż ramion i szyi: ma na celu ulgę w ramionach i szyi.	Auto 05
	 Auto	Full Body Massage: Orzeźwiający masaż całego ciała.	Auto 06
		Spine Care Massage: podkreśla relaksację kręgosłupa.	Auto 07
		Fatigue Recovery: łagodzi zmęczenie i poprawia mikrokrążenie.	Auto 08
		Meridian Relaxation: Promuje równowagę meridianów i wzmacnia układ odpornościowy.	Auto 09
		Sitting Comfort: Zmniejsza gromadzenie się nadmiaru tłuszczu w biodrach i udach.	Auto 10
		Soothing Sleep: poprawia jakość snu poprzez masaż akupunktury.	Auto 11
		Leisure Health: Zwalcza siedzący tryb życia poprzez poprawę funkcji organizmu.	Auto 12

Instrukcja obsługi



• Masaż manualny

Funkcja	przycisk	regulacja głowicy masującej	wyświetlacz
Technika	 Manual	Ugniatanie: Szybkość.	
		Oklepywanie: Szybkość, szerokość.	
		Ugniatanie: Szybkość.	
		Shiatsu: Szybkość, szerokość.	
Szybkość	 Speed	5 poziomów szybkości.	
Szerokość	 Width	3 poziomy szerokości.	
Rozciąganie pleców	 Back Area	Masaż punktowy w stałej pozycji.	H1 Manual
		Odcinkowy masaż w obie strony na małym obszarze.	H2 Manual
		Masaż w obie strony.	H3 Manual
	 Hand Up	Regulacja pozycji masażu: (Możesz dostosować pozycję masażu punktowego i odcinkowego).	Mechanizm masujący przesuwa się w górę.
	 Hand Down		Mechanizm masujący przesuwa się w dół.

• Masaż poduszkami powietrznymi



Funkcja	przycisk	regulacja głowicy masującej	wyświetlacz
Zakres masażu poduszkami powietrznymi	 Pressure	Całego ciała: Zapewnia masaż przedramion, ramion i nóg.	
		Górne partie: Koncentruje się na masażu ramion i przedramion.	
		Nogi: masaż nóg.	
Intensywność	 Strength	Można regulować w pięciu poziomach.	

• Ogrzewanie



Funkcja	przycisk	regulacja głowicy masującej	wyświetlacz
Ogrzewanie	 Heating	Naciśnij ten przycisk, aby włączyć/wyłączyć ogrzewanie pleców, po 3 minutach będzie ciepło.	

Instrukcja obsługi





• Pauza / start

Funkcja	przycisk	regulacja głowicy masującej	wyświetlacz
Wstrzymaj/rozpocznij	 children Press unlock	Naciśnij ten przycisk w trakcie masażu, a wszystkie ruchy masażu zostaną wstrzymane, (gdy czas będzie nadal odliczany), a następnie naciśnij ten przycisk, aby wznowić wszystkie funkcje.	
V-chip		Naciśnij i przytrzymaj klawisz Pauzy/startu przez 3 sekundy, wyświetlacz pokaże, że blokada została pomyślnie wykonana, a po zablokowaniu nie można używać innych klawiszy; naciśnij i przytrzymaj Pauza/start przez 3 sekundy w stanie zablokowanym, a ikonka na wyświetlaczu zniknie, wskazując, że odblokowanie się powiodło, a działanie klawiszy powraca do normalnego stanu.	

• Pozycja fotela

Funkcja	przycisk	opis
Podnoszenie fotela	 Seat Up	Naciśnij ten przycisk, rama oparcia powoli się podniesie, rama łydki powoli opadnie i wyda „di...di...”, aż osiągnie szczyt. Naciśnij ten przycisk ponownie w trakcie siedzenia, a następnie natychmiast przestań siedzieć.
Rozkładanie fotela	 Seat Down	Naciśnij ten przycisk, rama oparcia powoli w dół, rama łydek powoli w górę i wydaj „di...di...” aż do zatrzymania. Naciśnij ten klawisz ponownie w procesie leżenia, natychmiast przerwij leżenie.
Zero gravity	 Zero	Każdorazowe naciśnięcie przycisku powoduje przejście w automatyczny tryb leżenia, posiadający łącznie cztery tryby (w tym reset i tryb stojący), które można przełączać cyklicznie. Naciśnij i przytrzymaj przez 3 sekundy, aby włączyć funkcję sterowania głosowego lub wyłączyć.

• Pozostałe funkcje

Funkcja	przycisk	opis	wyświetlacz
Czas	 Times	Regulacja czasu, każde naciśnięcie doda 5 minut, nie może przekroczyć 30 minut, jeśli więcej niż 30 minut powróci do minimalnej wartości czasu.	
Sterowanie głosowe	 Voice	Włącz lub wyłącz funkcję głosową.	

Instrukcja obsługi

III. Instrukcja obsługi odtwarzania z głośników Bluetooth

1. Wejdź do menu głównego urządzenia inteligentnego, otwórz „Ustawienia” i wybierz „Bluetooth”
opcje. Otwórz „Bluetooth”, a Bluetooth automatycznie „wyszukaj nowe Urządzenie Bluetooth”.
2. Urządzenie inteligentne wyszuka odpowiedni model Bluetooth (np. IMCM- XXXX), kliknij przycisk „Dopasuj”, jeśli pojawi się pytanie, czy dopasować do urządzenia, wystarczy wybrać opcję „Dopasuj”, aby zakończyć parowanie.
3. Włącz „Odtwarzacz muzyki” w urządzeniu inteligentnym i wybierz utwór do odtworzenia.

IV. Tryb sterowania głosowego

- Gdy fotel masujący jest włączony lub znajduje się w trybie gotowości, rozlegnie się dźwięk „Hi Alice” lub Zostanie wyświetlony komunikat „Hi Alice” umożliwiający włączenie funkcji sterowania głosowego.
- Po pomyślnym włączeniu takiej funkcji fotel masujący odpowie „I am here”. W tym momencie, po wydaniu w ciągu sześciu sekund odpowiedniego polecenia, które ma zostać zrealizowane, w ciągu sześciu sekundach, po otrzymaniu odpowiedzi z fotela masującego można wykonać odpowiednią funkcję sterowania głosowego, jeśli w ciągu sześciu sekund nie zostanie wykonana komenda, funkcja sterowania głosowego zostanie automatycznie wyłączona i należy ją włączyć ponownie.

Instrukcja obsługi

- Uwaga: Podczas korzystania z funkcji sterowania głosowego szybkość mowy nie powinna być zbyt duża, a polecenia głosowe powinny być wydawane zgodnie z komendami sterowania głosowego. Po każdym udanym wypowiedzeniu komendy zaleca się wydanie następną po 1-2 sekundach.

Włączenie funkcji sterowania głosem		
Komenda: ""Hi Alice"" lub ""Hey Alice"". Odpowiedź: ""I am here"" (Jestem tu)		
No.	Komendy sterowania głosowego	Odpowiedź fotela
1	Massage on	Answer: Ok, massage on
2	Massage close	Answer: Ok, massage close
3	Comfort Massage	Answer: Ok, comfort massage
4	Relax massage	Answer: Ok, relax massage
5	Full body massage	Answer: Ok, full body massage
6	Neck and shoulder massage	Answer: Ok, neck and shoulder massage
7	Back and waist massage	Answer: Ok, back and waist massage
8	Stretch massage	Answer: Ok, stretch massage
9	Open the air pressure	Answer: Ok, open the air pressure
10	Close the air pressure	Answer: Ok, close the air pressure
11	Up the seat position	Answer: Ok, up the seat position
12	Down the seat position	Answer: Ok, down the seat position
13	Change the other mode	Answer: Ok, change the other mode
14	Go little down	Answer: Ok, go little down
15	Go little up	Answer: Ok, go little up
16	Fixed massage	Answer: Ok, Fixed massage
17	Stop adjustment	Answer: Ok, Stop adjustment

Instrukcja obsługi

V. Zakończenie masażu

1. Podczas masażu naciśnij dotykowy przycisk On/Off na pilocie, aby wyłączyć urządzenie. Natychmiast wyłączone zostaną wszystkie funkcje masażu, a oparcie i podnóżek zostaną ustawione w pozycji wyjściowej. Gdy upłynie czas masażu, wszystkie funkcje masażu zostaną automatycznie wyłączone, przy czym oparcie i podnóżek nie zostaną ustawione w pozycji wyjściowej.

Odłącz zasilanie całego urządzenia, jak pokazano na rysunku (Schemat pozycji przełącznika zasilania urządzenia).

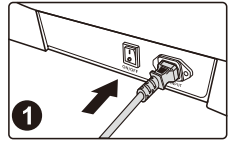

Przełącz przełącznik zasilania (pozycja "0")

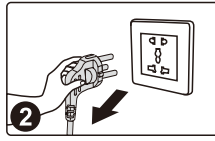

Schemat wyciągania wtyczki zasilania

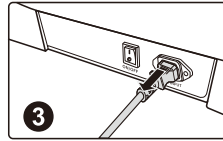

Wyjmij przewód zasilający urządzenie

Czyszczenie i konserwacja

Czyszczenie skóry syntetycznej i elementów plastikowych

Przetrzyj skórę miękką, suchą szmatką

- Nie używaj do czyszczenia urządzenia środków chemicznych, takich jak rozcieńczalnik, benzyna, alkohol itp.
- Używając dostępnych w sprzedaży środków do pielęgnacji skóry, postępuj zgodnie z instrukcją obsługi.
- Jeśli skóra syntetyczna jest szczególnie brudna, wytrzyj ją w następujący sposób:

- ① Zanurz miękką szmatkę w wodzie lub ciepłej wodzie z dodatkiem 3% do 5% neutralnego detergentu, a następnie dokładnie ją odcisnij.
- ② Użyj miękkiej ściereczki do wytarcia powierzchni skóry.
- ③ Wytrzyj roztwór czyszczący szmatką namoczoną w czystej wodzie i dokładnie wyciśnij.
- ④ Przetrzyj miękką ściereczką.
- ⑤ Pozostaw do swobodnego wyschnięcia.

■ Jeśli trudno jest usunąć plamy, zanurz dostępną w sprzedaży gąbkę z melaminy w neutralnym detergencie, a następnie wytrzyj nią urządzenie.

■ Nie używaj suszarki do włosów do suszenia powierzchni.

■ Zachowaj ostrożność podczas korzystania z urządzeń w dżinsach i tkaninach kolorowych, ponieważ kolor tkaniny może zabarwić powierzchnię skóry syntetycznej.

■ Nie utrzymuj tych części w kontakcie z tworzywem sztucznym przez dłuższy czas, ponieważ spowoduje to zabrudzenie powierzchni skóry syntetycznej.

■ Syntetyczna skóra może się odbarwić, dlatego po użyciu np. farby do włosów przykryj część dotykaną przez włosy ręcznikiem.



Rozwiązywanie problemów

Problem	Kiedy podnóżek lub oparcie osiągną określoną pozycję, naciskasz odpowiedni przycisk regulacji, ale nie następuje żadna zmiana i emitowany jest przerywany sygnał dźwiękowy.
Rozwiązanie	Ze względu na konstrukcję fotela i wymagania ergonomiczne, fotel ma ograniczenie ochronne dla max stanu regulacji położenia. Po osiągnięciu granicy pojawi się dźwięk przypominający.
Problem	Funkcja nie działa lub niektóre funkcje nie działają po włączeniu fotela.
Rozwiązanie	Po włączeniu fotela przez naciśnięcie przycisku włącznika należy ręcznie wybrać automatyczny program masażu lub inny tryb pracy. Jeśli fotel nie będzie działał, wyłączy się automatycznie po 20 minutach. Jeśli wybrano tryb programu manualnego, funkcje, które nie zostały wybrane, mogą zostać wyłączone, a tryb pracy należy ustawić ręcznie w trybie manualnym.
Problem	Podczas regulacji pozycji fotela słychać odgłos tarcia skóry.
Rozwiązanie	W tym fotelu zastosowano wysokiej jakości skórę odporną na zużycie, która spełnia wymogi ochrony środowiska. Ze względu na właściwości materiałów skórzanych podczas tarcia przy ruchu względnym będzie występował słyszalny odgłos, co jest zjawiskiem normalnym. Uwaga: Jeśli podczas pracy fotela usłyszysz dźwięk rozrywania tkaniny lub skóry, natychmiast przestań z niego korzystać i zwróć się do profesjonalnego serwisu.
Problem	Ramiona masujące nie docierają do barków i karku.
Rozwiązanie	Jeśli głowa nie dotyka poduszki za głową lub plecy nie dotykają oparcia, pozycja ramion może być niższa niż rzeczywista pozycja podczas procesu skanowania sylwetki. Usiądź w najgłębszej pozycji siedzenia, oprzyj głowę na zagłówku i zacznij od początku.
Problem	Fotel jest uszkodzony. Przewód zasilający lub wtyczka są nienaturalnie gorące.
Rozwiązanie	Aby zapobiec wypadkom, skontaktuj się z autoryzowanym centrum serwisowym.

Rozwiązywanie problemów

Problem	Fotel masujący zastyga w pozycji rozłożonej.
Rozwiązanie	fotel masujący zastyga w pozycji rozłożonej w kilku sytuacjach: 1. awaria zasilania, 2. nagła przerwa w dostawie prądu, 3. po zakończeniu programu masażu (funkcje fotela masującego takie jak rolki, poduszki powietrzne czy ogrzewanie zostają wyłączone, natomiast sam fotel masujący zastyga w pozycji rozłożonej. Aby go złożyć należy go włączyć i wyłączyć za pomocą przycisku na pilocie lub panelu podręcznym.

W przypadku jakichkolwiek pytań lub wątpliwości dotyczących urządzenia, skontaktuj się z wyznaczonym serwisem.

Specyfikacja urządzenia

Model: SL-A336-31 (iRest SUPEARL OPEN)

Nazwa: Fotel masujący

Napięcie znamionowe: 110-120V~ 60Hz

220-240V~ 50Hz/60Hz

Moc znamionowa: 80W

Czas znamionowy: 20min

Klasa bezpieczeństwa: Class I

Opis materiału: PCV, PA, części stalowe, elementy elektryczne i elektroniczne

MATERIAŁ	SKÓRA	EKOLOGICZNA	PŁÓTNO	DREWNO