

EAGLETON

Bedienungsanleitung
für den EAGLETON
Massagesessel



※ Produktabbildungen und -beschreibungen können sich aufgrund von Verbesserungen ohne vorherige Ankündigung ändern.

※ Die Abbildungen dienen der Veranschaulichung und sollen Ihnen helfen, sich mit dem Gerät besser vertraut zu machen. Sie können vom tatsächlichen Gerät abweichen.

※ Produktfotos können je nach gewähltem Produktmodell leicht vom tatsächlichen Massagesessel abweichen.

Einleitung

Vielen Dank für den Kauf des Eagleton Massagesessels.

Bitte lesen Sie diese Bedienungsanleitung sorgfältig durch, um eine sichere und komfortable Nutzung zu gewährleisten. Darüber hinaus kann sich dieses Produkt aufgrund von Verbesserungen ohne vorherige Ankündigung ändern. In diesem Fall können die Beschreibungen und Abbildungen des Produktinhalts von den Beschreibungen und Abbildungen in dieser Bedienungsanleitung abweichen.

※ Um das Gerät richtig zu benutzen, lesen Sie bitte zuerst die Sicherheitshinweise.

※ Bitte bewahren Sie diese Anleitung an einem Ort auf, an dem Sie sie jederzeit lesen können.

※ Produktabbildungen oder -beschreibungen können aufgrund von Produktverbesserungen ohne vorherige Ankündigung geändert werden.

Funktionen des Massagesessels



Rovo-Modus



XD FLEX



Zum Wohle Ihrer
Gesundheit



Bestimmte Körperteile



Stress abbauen



Manueller Modus



SL-shape



Doppelter
Massagesessel-Mechanismus



Fußrollenmassage



Heizung



Quick Dial Panel



12
Sicherheitssensoren



Automatische
Bluetooth-Verbindung



Controller-App



USB-Aufladung
vom Typ C

Doppelter Massagesessel-Mechanismus

Das XD FLEX-Massagemodul und das 3D-Massagemodul sind vertikal angebracht, um eine detailliertere Massage über größere Bereiche zu ermöglichen.

Unabhängige Beinmassagegeräte

Die linken und rechten Beinmassagegeräte bewegen sich unabhängig voneinander.

Verbesserte Sicherheit

12 Sensoren im Beinmassagemodul und in der Rückenlehne des Massagesessels erkennen unerwünschte Objekte und erhöhen so die Benutzersicherheit.

Inhaltsverzeichnis

Vor dem Gebrauch	Funktionen des Massagesessels	02
	Wichtige Sicherheitshinweise	04
	Komponenten und Beschreibungen	13
	Aufbau und Montage	14
	So schließen Sie den Massagesessel an · Sicherheitssensoren	15
Informationen zum Controller	Beschreibung der Schnellwahlfunktionen	16
	Herunterladen der Controller-App	18
	Beschreibung der Controller-Bedienung	19
Programmbeschreibungen	Rovo-Modus · Zum Wohle Ihrer Gesundheit	28
	Bestimmte Körperteile · Stress abbauen	29
Beschreibung der einzelnen Funktionen	Doppelter Massagesessel-Mechanismus	30
Technische Daten des Geräts	Abmessungen und Spezifikationen	31
Fehlererkennung und -behebung	Fehlerbehebung · Service	32

Wichtige Sicherheitshinweise

- ※ Die folgenden Hinweise dienen der Sicherheit bei der Verwendung des Massagesessels, um unerwartete Risiken oder Schäden zu vermeiden. Bitte folgen Sie den gegebenen Anweisungen.
- ※ Die Vorsichtsmaßnahmen sind in zwei Kategorien unterteilt, abhängig von den zu erwartenden Risiken und Schäden sowie der Dringlichkeit bei unsachgemäßer Verwendung:



Warnung

Zur Verringerung des Risikos von Verbrennungen, Feuer, Stromschlag oder Verletzungen.



Hinweis

Zur Verringerung des Verletzungsrisikos

Vorsichtsmaßnahmen vor dem Gebrauch



Warnung

Stellen Sie den Massagesessel nicht im Badezimmer oder in Bereichen mit hoher Luftfeuchtigkeit auf und verwenden Sie ihn nicht dort.

Dies könnte zu einem Stromschlag oder Brand, Verformung des Gerät, Schimmelbildung und/oder Fehlfunktionen führen.



Verwenden Sie den Massagesessel nicht in staubigen oder korrosionsgefährdeten Bereichen.

Dies könnte zu einem Stromschlag oder Brand, Verformung des Gerät, Schimmelbildung und/oder Fehlfunktionen führen.

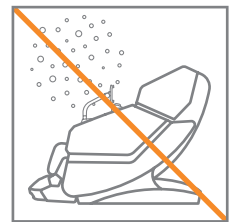

Verwenden Sie den Massagesessel nicht an Orten mit Temperaturen über 40 °C.

Dies kann zu Bränden und/oder Fehlfunktionen führen.

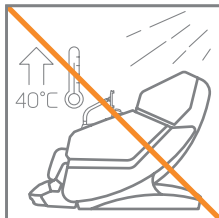

Installieren Sie den Massagesessel nicht im Freien.

Dies kann zu Unfällen, Verletzungen, Geräteschäden und/oder Fehlfunktionen führen.

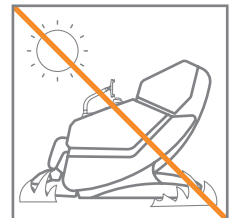

Benutzen Sie den Massagesessel nicht in der Nähe von Heizungen oder anderen wärmeabgebenden Geräten.

Dies kann zu einem Geräteschaden, einer Fehlfunktion und/oder einem Brand führen.

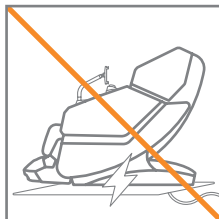

Der Massagesessel darf nur installiert und betrieben werden, wenn er ordnungsgemäß und auf ebenen Flächen geerdet ist.

Andernfalls kann es zu Unfällen, Verletzungen, Geräteschäden und/oder Fehlfunktionen führen.

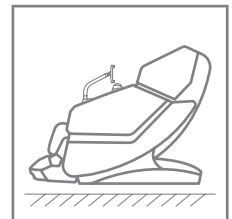

Wichtige Sicherheitshinweise

Vorsichtsmaßnahmen vor dem Gebrauch

Warnung

Benutzen Sie den Massagesessel nur an Orten mit ausreichend Platz und ausreichender Luftzirkulation.

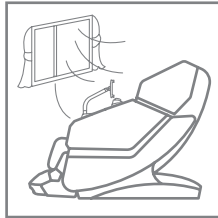

Andernfalls kann es zu Verformungen, Schimmelbildung und/oder Fehlfunktionen kommen.

Benutzen Sie den Massagesessel nicht, nachdem Sie seine Einzelteile eigenmächtig zerlegt haben.

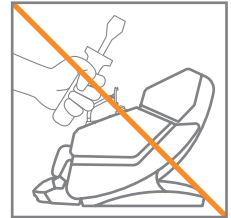

Dies kann zu Unfällen, Verletzungen, Geräteschäden und/oder Fehlfunktionen führen.

Benutzen Sie den Massagesessel nicht gleichzeitig mit anderen elektronischen oder medizinischen Geräten.

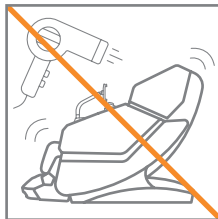

Dies kann zu Unfällen, Verletzungen, Geräteschäden und/oder Fehlfunktionen führen.

Verschütten Sie keine Substanzen oder Flüssigkeiten, die nicht für diesen Zweck bestimmt sind, auf den Massagesessel.

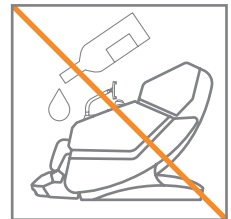

Dies kann zu Verformungen oder Geräteschäden, Sicherheitsunfällen oder Verletzungen führen.

Stellen Sie keine schweren Gegenstände auf den Massagesessel.

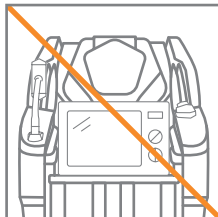

Dies kann zu Unfällen, Verletzungen, Geräteschäden und/oder Fehlfunktionen führen.

Treffen Sie Vorsichtsmaßnahmen und stellen Sie sicher, dass Kleinkinder und Haustiere nicht unter das Korpus des Massagesessels, die Fußstütze usw. kriechen.

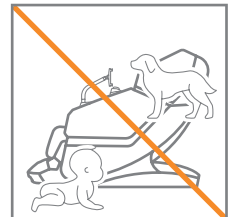

Dies kann zu Unfällen, Verletzungen, Geräteschäden und/oder Fehlfunktionen führen.

Hinweis

Montieren oder reparieren Sie den Massagesessel nicht ohne die Hilfe eines Servicetechnikers.

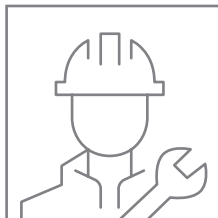

Dies kann zu Unfällen, Verletzungen, Geräteschäden und/oder Fehlfunktionen führen.

Verwenden Sie das Gerät nicht anders als in dieser Bedienungsanleitung beschrieben.

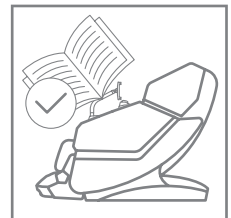

Verwenden Sie das Gerät nicht anders als in dieser Bedienungsanleitung beschrieben.

Wichtige Sicherheitshinweise

Vorsichtsmaßnahmen vor dem Gebrauch

Hinweis

Bewegen Sie den Massagesessel nicht am Netzteil und ziehen Sie nicht daran.

Andernfalls besteht die Gefahr eines Stromschlages, eines Brandes oder einer Fehlfunktion.

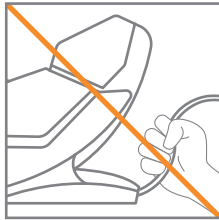

Um das Risiko eines Stromschlages zu vermeiden, schließen Sie den Massagesessel nur an eine geerdete Produkt Steckdose an.

Andernfalls kann es zu einem Stromschlag oder zu Verletzungen kommen.

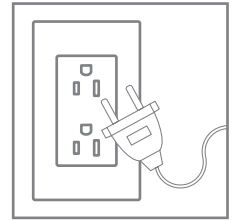

Stellen Sie sicher vor dem Gebrauch, dass der Massagesessel an das Stromnetz angeschlossen ist.

Dies ermöglicht eine ordnungsgemäße Nutzung des Geräts.

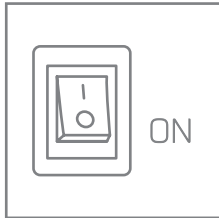

Der Massagesessel darf nur an eine 220-240-V-Steckdose angeschlossen werden.

Andernfalls kann es zu Störungen oder einem Stromschlag durch einen Kurzschluss kommen.

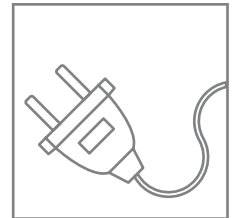

Stellen Sie den Massagesessel nicht an einem Ort auf, an dem es schwierig ist, den Netzstecker zu ziehen.

Andernfalls kann es zu Unfällen, Verletzungen, Geräteschäden oder Fehlfunktionen kommen.

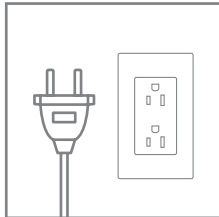

Wenn Sie das Netzteil aus der Steckdose ziehen, ziehen Sie nicht am Kabel. Um den Stecker sicher abzuziehen, fassen Sie ihn an und ziehen Sie ihn heraus.

Andernfalls kann es zu einem Stromschlag, einem Brand oder einer Fehlfunktion kommen.

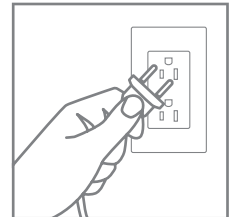

Verwenden Sie den Massagesessel erst, nachdem Sie die Sicherheitssensoren überprüft und sichergestellt haben, dass sich keine Kinder oder Tiere in der Nähe befinden.

Andernfalls kann es zu Unfällen, Verletzungen, Geräteschäden oder Fehlfunktionen kommen.

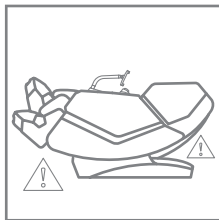

Seien Sie vorsichtig, wenn Sie dunkle Kleidung, z. B. Jeans, tragen, da die Möglichkeit besteht, dass die Oberfläche des Massagesessels verschmutzt wird.

Dies kann zur Bildung von Flecken führen.

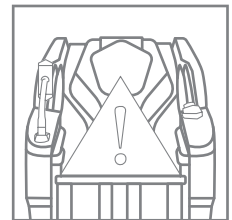

Wichtige Sicherheitshinweise

Vorsichtsmaßnahmen vor dem Gebrauch

Warnung

Lesen Sie die Bedienungsanleitung und analysieren Sie mögliche negative Auswirkungen der Benutzung des Massagesessels.

Dies ermöglicht eine sichere Nutzung des Geräts.

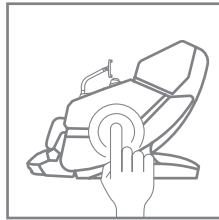

Stecken Sie das Netzteil nicht mit nassen Händen ein oder aus.

Dies kann zu einem Stromschlag, einem Brand oder einer Fehlfunktion führen.

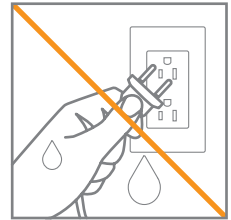

Benutzen Sie den Massagesessel nicht, wenn Ihr Körper nass ist.

Dies kann zu einem Stromschlag, einem Brand oder einer Fehlfunktion führen.

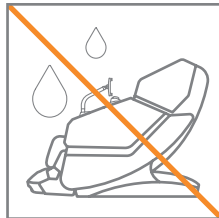

Benutzen Sie das Gerät nicht unmittelbar nach dem Essen.

Dies kann zu Unwohlsein oder Verletzungen führen.

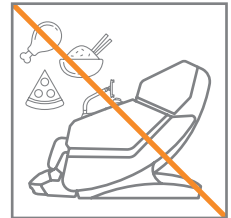

Stellen Sie sicher, dass keine Körperteile in die Ritzen des Massagesessels gelangen.

Dies kann zu Unfällen, Verletzungen, Geräteschäden und/oder Fehlfunktionen führen.

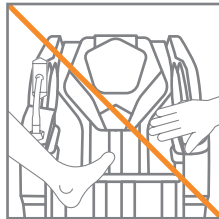

Seien Sie vorsichtig, da die intensive Anwendung der Massage an bestimmten Körperteilen zu einer Überbeanspruchung führen kann.

Dies kann zu Unfällen, Verletzungen, Geräteschäden und Fehlfunktionen führen.

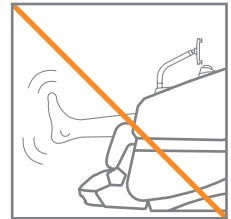

Wenn das Gerät nicht benutzt wird, ziehen Sie den Stecker aus der Steckdose.

Andernfalls kann es zu Fehlfunktionen oder einem Stromschlag aufgrund eines Kurzschlusses kommen.

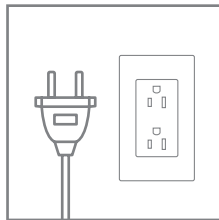

Säuglinge und Kinder sollten den Massagesessel nicht benutzen.

Dies kann zu Unfällen, Verletzungen, Geräteschäden und/oder Fehlfunktionen führen.

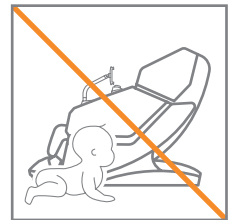

Benutzen Sie den Massagesessel bestimmungsgemäß und nur an den dafür vorgesehenen Körperstellen, also nicht auf Kopf, Ellenbogen, Knien, Brust oder Bauch.

Andernfalls kann es zu Unfällen, Verletzungen, und/oder Fehlfunktionen kommen.

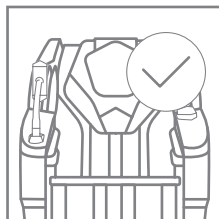

Sobald der Massagesessel in Betrieb ist, lassen Sie die Massagearme in die richtige Position fahren.

Andernfalls kann es zu Unfällen, Verletzungen, Geräteschäden und/oder Fehlfunktionen führen.

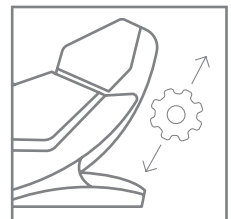

Wichtige Sicherheitshinweise

Vorsichtsmaßnahmen vor dem Gebrauch

Warnung

Wenn Sie die Massage beendet haben, warten Sie, bis der Massagesessel in seine ursprüngliche Position zurückgekehrt ist.

Andernfalls kann es zu Unfällen, Geräteschäden oder Fehlfunktionen kommen.

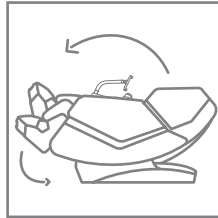

Wenn Sie Schmerzen oder Unwohlsein verspüren, beenden Sie sofort die Benutzung des Massagesessels und ergreifen Sie geeignete Maßnahmen.

Andernfalls kann es zu Verletzungen kommen.

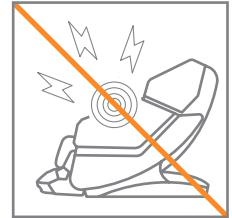

Längerer Gebrauch des Massagesessels kann den Körper belasten. Berücksichtigen Sie daher bei der Verwendung Ihren Gesundheitszustand.

Andernfalls kann es zu Verletzungen kommen.

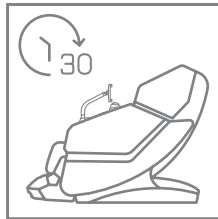

Stellen Sie sicher, dass Kleinkinder oder Haustiere während der Benutzung nicht mit dem Massagesessel spielen.

Dies kann zu Unfällen, Verletzungen, Geräteschäden und/oder Fehlfunktionen führen.

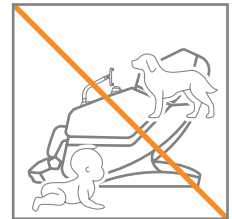

Verwenden Sie den Massagesessel nicht an Orten, an denen Aerosolprodukte verwendet oder Sauerstoff verabreicht wird.

Dies kann zu Geräteschäden, Feuer, Explosion oder Fehlfunktionen führen.



Legen Sie vor einer Massage im Massagesessel Schmuck und Accessoires ab.

Andernfalls kann es zu Unfällen, Verletzungen, Geräteschäden und/oder Fehlfunktionen führen.

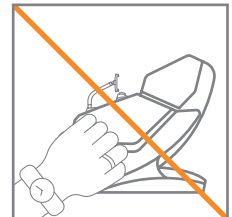

Achten Sie darauf, dass sich Ihre Haare nicht verfangen, wenn Sie den Massagesessel benutzen.

Dies kann zu Unfällen und Verletzungen führen.

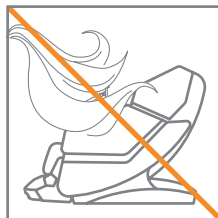

Achten Sie darauf, dass Sie keine Gegenstände in die Ritzen des Massagesessels fallen lassen oder einführen.

Dies kann zu Unfällen, Verletzungen, Produktschäden und/oder Feuer führen.

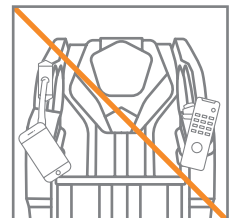

Wenn das Netzteil oder der Stecker beschädigt ist, nicht richtig funktioniert oder in Wasser getaucht wurde, dürfen Sie den Massagesessel nicht verwenden. Wenden Sie sich zur Überprüfung und Reparatur an ein Kundendienstzentrum.

Andernfalls kann es zu einem Stromschlag, einer Fehlfunktion oder einem Brand kommen.

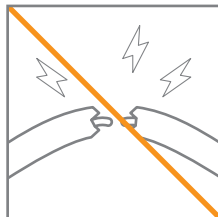

Achten Sie auf die Gefahr von Hautverbrennungen, wenn Sie die Heizfunktion verwenden.

Sie kann zu Verbrennungen bei niedrigen Temperaturen führen.



Wichtige Sicherheitshinweise

Vorsichtsmaßnahmen vor dem Gebrauch

Warnung

Sie sollten in der richtigen Position im Massagesessel sitzen.

Andernfalls kann es zu Unfällen, Sachschäden, Verletzungen, Geräteschäden oder Fehlfunktionen kommen.

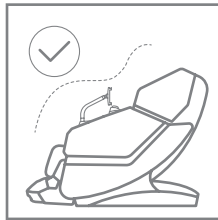

Benutzen Sie den Massagesessel nicht, wenn der Bezug beschädigt oder entfernt ist.

Dies kann zu Unfällen, Verletzungen, Geräteschäden oder Fehlfunktionen führen.

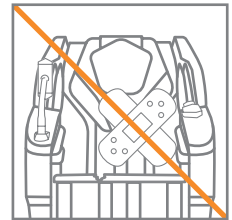

Hinweis

Der Massagesessel darf jeweils nur von einer Person benutzt werden.

Andernfalls kann es zu Unfällen, Verletzungen, Geräteschäden oder Fehlfunktionen kommen.

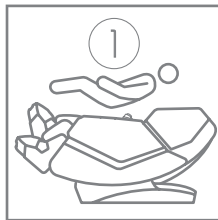

Vermeiden die Nutzung des Massagesessels bei starken Temperaturschwankungen.

Dies kann zu Verletzungen oder Geräteschäden führen.

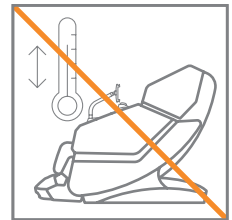

Üben Sie keinen Druck von mehr als 120 kg auf den Massagesessel aus.

Dies kann zu Unfällen, Verformungen, Lärm, Abnutzung des Leders oder Fehlfunktionen des Geräts führen.



Personen unter 150 cm oder über 190 cm können ein anderes Massageerlebnis haben.

Dies kann durch einen unzureichenden Druck zwischen den Massageeinheiten und den Körperteilen verursacht werden und Schmerzen oder Verletzungen verursachen.

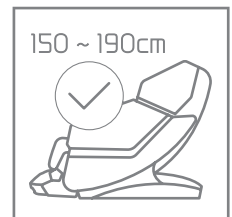

Stehen Sie nicht auf den Massagesessel. Benutzen Sie ihn im Sitzen.

Andernfalls kann es zu Unfällen, Verletzungen, Geräteschäden oder Fehlfunktionen kommen.



Hüten Sie sich vor Unterkühlung, wenn Sie während der Benutzung des Massagesessels einschlafen.

Dies kann zu Unfällen, Verletzungen usw. führen.



Wichtige Sicherheitshinweise

Vorsichtsmaßnahmen vor dem Gebrauch

Hinweis

Stellen Sie sicher, dass das Netzteil nicht beschädigt oder zu stark geknickt wird.

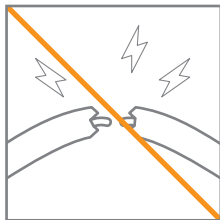

Andernfalls besteht die Gefahr eines Stromschlages, eines Brandes oder einer Fehlfunktion.

Für eine sichere Anwendung beginnen Sie mit einer geringeren Massageintensität.

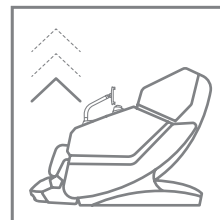

Andernfalls kann es zu Verletzungen kommen.

Halten Sie die Fußstütze nicht mit den Händen fest.

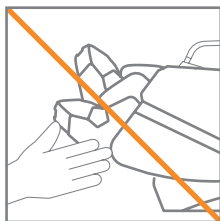

Andernfalls kann es zu Unfällen, Verletzungen, Geräteschäden oder Fehlfunktionen kommen.

Lehnen Sie sich nicht gegen den Massagesessel und hängen Sie sich nicht an dessen Rückenlehne.

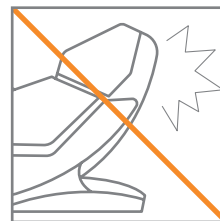

Andernfalls kann es zu Unfällen, Verletzungen, Geräteschäden oder Fehlfunktionen kommen.

Erlauben Sie Haustieren nicht, auf dem Netzteil herumzukauen.

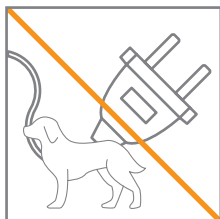

Dies kann zu einem Stromschlag, einem Geräteschaden oder einer Fehlfunktion führen.

Stellen Sie sich nicht auf die Fußstütze, wenn der Massagesessel ausgeklappt ist.

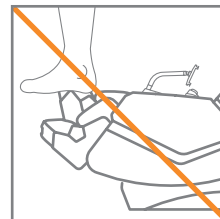

Dies kann zu Unfällen, Verletzungen, Geräteschäden oder Fehlfunktionen führen.

Stellen Sie sicher, dass der Massagesessel ausgeschaltet ist, bevor Sie das Netzteil anschließen.

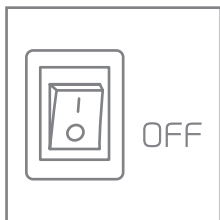

Andernfalls kann es zu einem Stromschlag, Geräteschäden oder Fehlfunktionen kommen.

Setzen Sie sich nicht auf die Rückenlehne des Massagesessels, die Armlehnen oder die Fußstütze.

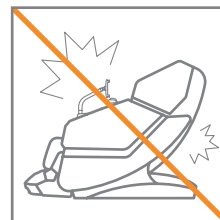

Dies kann zu Unfällen, Verletzungen, Geräteschäden oder Fehlfunktionen führen.

Wichtige Sicherheitshinweise

Vorsichtsmaßnahmen vor dem Gebrauch

Hinweis

Wiedergeben Sie Bluetooth-Musik nicht zu laut oder zu lange.

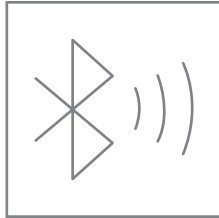

Dies kann zu Gehörschäden führen.

Stehen Sie nicht vom Massagesessel auf, während Sie das Tablet in der Hand halten.



Dies kann zu Sicherheitsunfällen, Verletzungen, Geräteschäden oder Fehlfunktionen führen.

Waschen Sie den Massagesessel nicht mit Wasser.

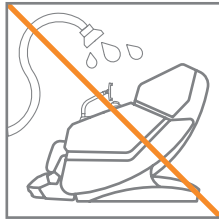

Andernfalls besteht die Gefahr eines Stromschlages, eines Brandes oder einer Fehlfunktion.

Trennen Sie den Massagesessel vom Stromnetz, bevor Sie ihn reinigen oder warten.

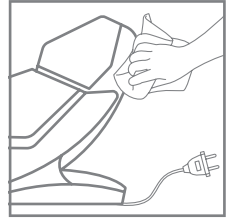

Andernfalls kann es zu Sicherheitsunfällen, Verletzungen, Geräteschäden oder Fehlfunktionen kommen.

Entfernen Sie Schmutz vorsichtig mit einem weichen Tuch und verwenden Sie keine organischen Lösungsmittel, einschließlich Verdüner oder Chemikalien.

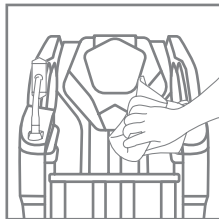

Dies kann zu Geräteschäden führen.

Wichtige Sicherheitshinweise

Vorsichtsmaßnahmen

✓ Nicht anwenden bei:

- Personen, bei denen ihr Arzt eine Thrombose, Embolie oder schwere Krampfadern diagnostiziert hat.
- Frauen im ersten und frühen dritten Trimenon der Schwangerschaft.
- Personen mit schweren Herz-, Nieren- oder Lebererkrankungen.
- Personen mit Schizophrenie oder anderen psychischen Erkrankungen.
- Personen, bei denen die Gefahr eines Krampfanfalls, eines Schlaganfalls oder einer Krankheit oder Sensibilitätsstörung besteht.
- Personen, die sich nur schwer selbständig bewegen können.

✓ Konsultieren Sie vor der Anwendung des Geräts Ihren Arzt, wenn Sie:

- sich im ersten Trimester einer Schwangerschaft befinden oder bei Ihnen nach der Anwendung des Geräts Nebenwirkungen auftreten können,
- Anzeichen einer Entzündung aufweisen und erhöhte Körpertemperatur (Fieber) verspüren,
- an Hautkrankheiten oder hautbedingten Erkrankungen, einschließlich Druckstellen oder Verbrennungen, leiden,
- an bösartigen Tumoren leiden,
- Senioren sind, aufgrund anderer Erkrankungen unter starkem Gewichtsverlust oder Muskelschwund leiden,
- aufgrund medizinischer Behandlung bettlägerig sind,
- an einer Verstauchung der Halswirbelsäule, einem Bandscheibenvorfall oder einer anderen Form einer akuten Verletzung der Halswirbelsäule leiden,
- an schwerer Osteoporose leiden,
- einen Herzschrittmacher oder ein anderes implantierbares medizinisches Gerät tragen,
- Schwierigkeiten bei der Kommunikation oder beim Bewegen von Körperteilen haben,
- andere gesundheitliche Probleme haben,
- aufgrund einer Hüft- oder Knieoperation (künstliches Gelenk, Fraktur usw.) Beschwerden im Gelenkbereich verspüren.

Vorsichtsmaßnahmen für die Heizfunktion

- Bei wiederholter, ununterbrochener Verwendung des Geräts können Hautreizungen, einschließlich leichter Verbrennungen, auftreten.
- Vermeiden Sie direkten Hautkontakt mit den erhitzten Teilen des Geräts.
- Kleinkinder, Senioren und Patienten sollten aufgrund ihrer empfindlichen Haut bei der Verwendung des Geräts beaufsichtigt werden.
- Schlafen Sie nicht bei eingeschalteter Heizfunktion ein.

Mögliche Nebenwirkungen

✓ Bitte beachten Sie die folgenden Nebenwirkungen, die bei der Anwendung auftreten können:

- Leichte Blutergüsse, Abschürfungen, Kratzer usw.,
- Schmerzen, Muskel- oder Sehnenermüdung (durch Überbeanspruchung),
- Allergische Reaktionen oder Verbrennungen,
- Frakturen oder Verstauchungen der Wirbelsäule bei Senioren.

Komponenten und Beschreibungen

Auspacken

Dieses Produkt ist in zwei Kartons verpackt. Bitte überprüfen Sie, ob Sie alle erforderlichen Teile erhalten haben.

- **Karton mit Hauptgerät:** Körper, Rücken- und Hüftpolster, Kopfpolster, Zubehörkarton (Tablet, Netzkabel, Controllerhalterung, Handbuch)
- **Karton mit Beinmodul**

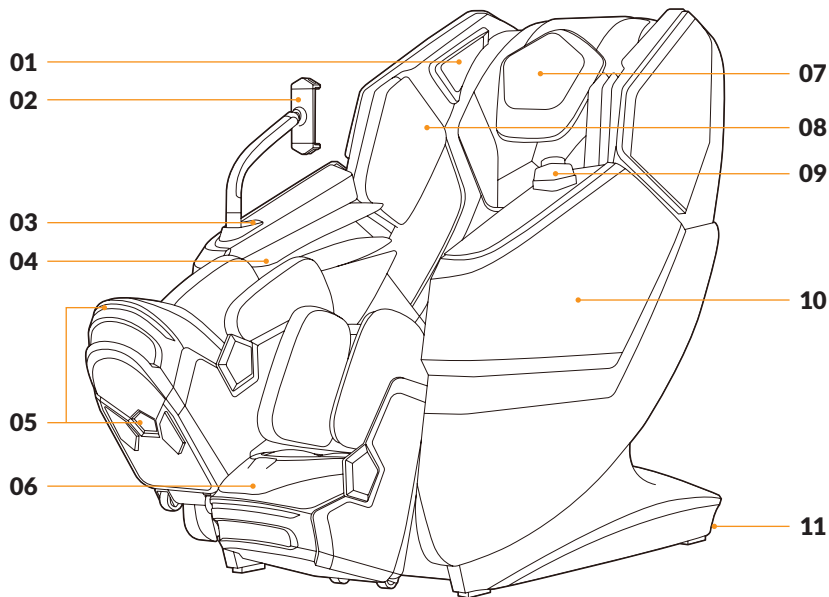

Außenansicht

- 01 Lautsprecher
- 02 Controllerhalterung
- 03 C-Typ-Ladeanschluss
- 04 Armmassageeinheit
- 05 LED
- 06 Beinmassageeinheit
- 07 Kopfauflage
- 08 Schultermassageeinheit
- 09 Innenschlüssel
- 10 Seitenwand
- 11 Rollen für einfache Bewegung

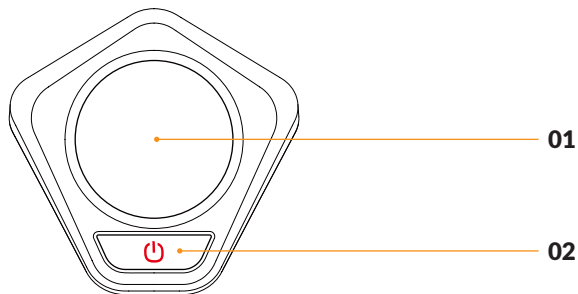

Innenseite der Taste

- 01 Schnellwahl
- 02 Ein-/Ausschalten

✓ Vorsichtsmaßnahmen bei der Verwendung des Ständers

- Beim Laden eines Smartphones/Tablets nach der Montage kann die Kompatibilität durch die Dicke der Hülle oder des Kabels beeinträchtigt werden.

✓ Vorsichtsmaßnahmen bei der Verwendung des Typ-C-Ladeanschlusses

- Geräte, die PD-Laden nicht unterstützen, sind möglicherweise nicht kompatibel.
- Geräte, die Kabel mit einer Nennleistung von weniger als 20 W PD verwenden, sind möglicherweise nicht kompatibel.

※ PD-Laden (USB Power Delivery): Hochgeschwindigkeits-Ladetechnologie mit USB-C TYPE.

Aufbau und Montage

Verschieben und Überprüfen des Platzes für die Fußstütze

- 01 Vergewissern Sie sich vor der Montage, dass genügend Platz für die Montage vorhanden ist.
- 02 Entfernen Sie alle Hindernisse und sonstigen Gegenstände rund um den Massagesessel.
- 03 Vermeide es, dass Produkt mit der Rückseite zu einem Glasfenster hin aufzustellen.
- 04 Kippen Sie den Massagesessel in einem Winkel nach hinten, der eine leichte Bewegung ermöglicht. Sobald Sie den gewünschten Standort erreicht haben, positionieren Sie den Massagesessel, indem Sie ihn langsam nach vorne kippen.
- 05 Entfernen Sie während der Montage alle Kabel unter dem Massagesessel.

※ Das Gewicht des Geräts kann den Boden beschädigen oder verfärben

※ Um Verletzungen oder Schäden am Gerät zu vermeiden, empfehlen wir, ihn von mindestens zwei Personen zu tragen.

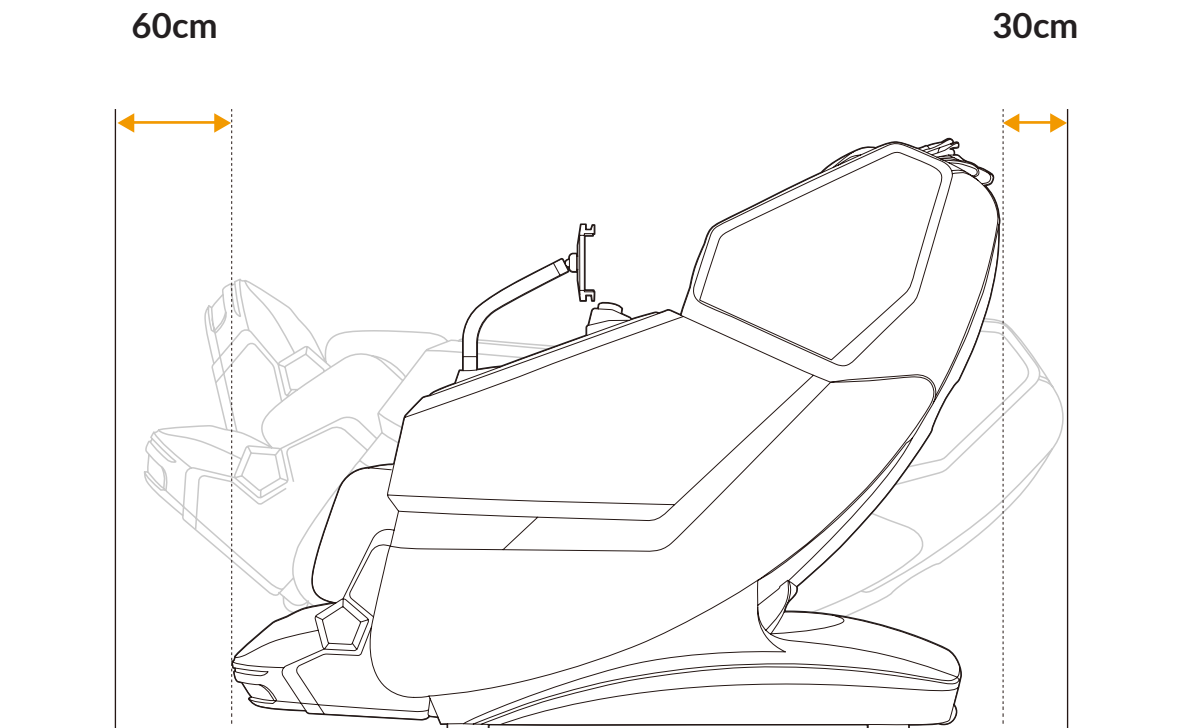

Anschluss des Produkts • Anleitung zur Objekterkennung

Anschluss an die Stromversorgung

Stecken Sie das Netzkabel in die Stromanschlussbuchse an der hinteren Unterseite. Schalten Sie nach dem Anschließen den Netzschalter ein.

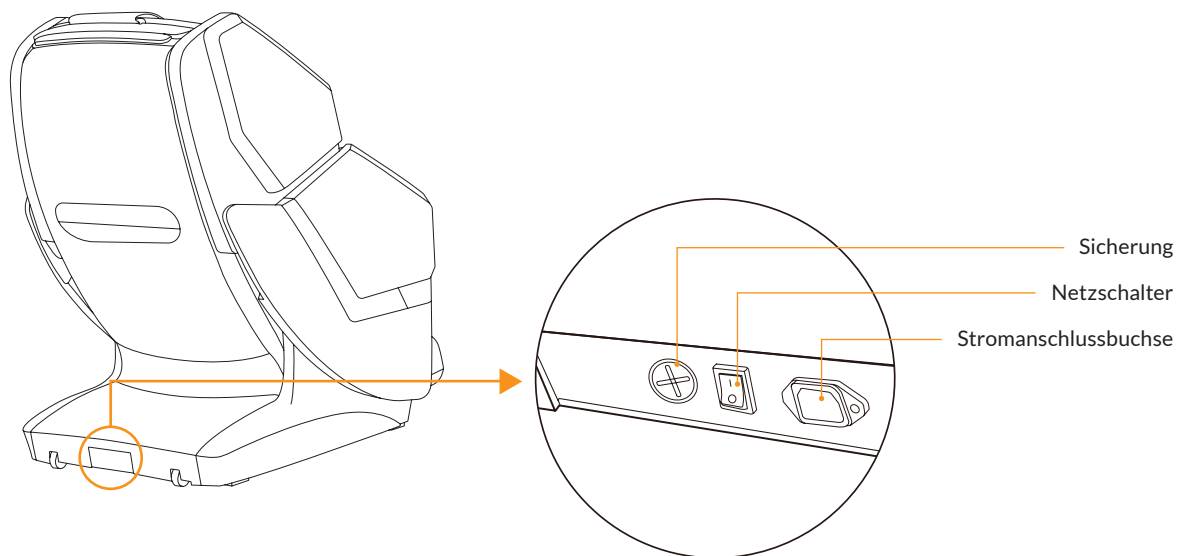

Anleitung zur Positionierung der Objekterkennungssensoren

Die Objekterkennungssensoren befinden sich an insgesamt 12 Stellen an den Beinauflagen und an der Rückseite des Massagesessels.

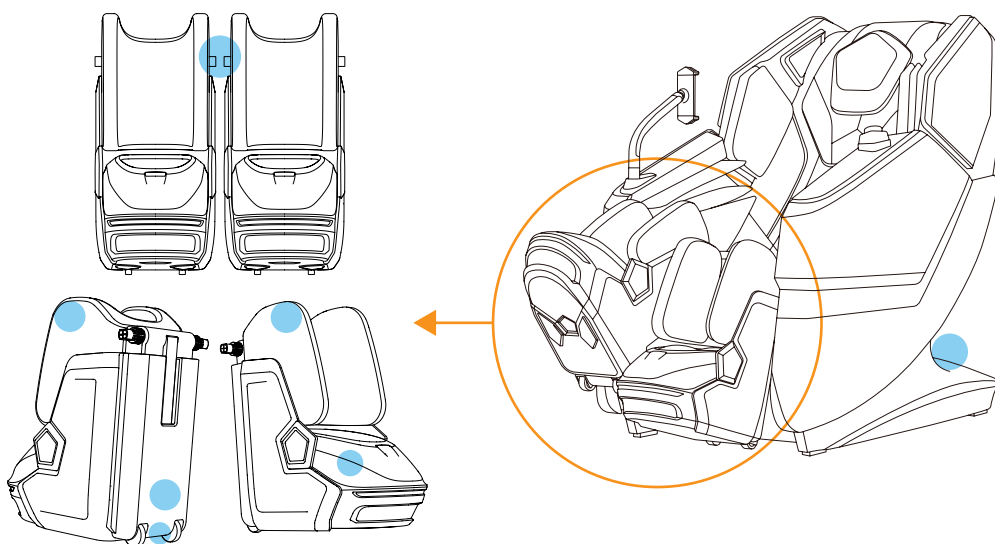

Schnellwahl-Beschreibungen

Einschalten

Ein-/Aus-Taste



Ausschalten

Ein-/Aus-Taste oder „Ausschalten“ auswählen und die Schnellwahl-Taste drücken

※ Sie können die Ein-/Aus-Taste länger als gedrückt halten, um das Gerät sofort auszuschalten.

Drücken Sie kurz die Ein-/Aus-Taste, um den Bildschirm zur Bestätigung des Ausschaltens anzuzeigen.

Um das Gerät auszuschalten, drücken Sie nach der Bestätigung die Ein-/Aus-Taste oder die Schnellwahl-Taste.



Massage starten

Massage → Wählen Sie einen Modus und drücken Sie die Schnellwahl-Taste → Körperscan → Schulterposition einstellen → Massage starten

※ Massagemodus: EAGLETON → Dual · Nacken und Rücken → Dual · Revitalisierung → Dual · Entspannung → Dual · Entspannung → Nacken und Schultern → Nacken und Schultern → Beine und Füße



Massage unterbrechen

Schnellwahl-Taste oder innere Ein-/Aus-Taste

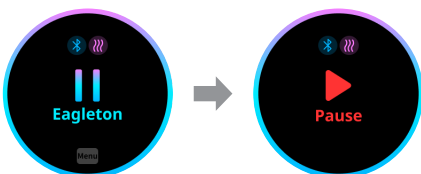

Hinweis zur Objekterkennung

Anleitungsbildschirm zur Objekterkennung → Entfernen Sie das Objekt und drücken Sie auf OK.

※ Wenn das Objekt auch nach dem Entfernen weiterhin erkannt wird, überprüfen Sie den Bereich um das Gerät erneut und drehen Sie dann die Schnellwahl-Taste nach rechts, um sie in ihre ursprüngliche Position zurückzubringen.

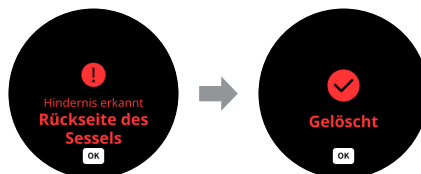

Schnellwahl-Beschreibungen

Intensität

Intensität → Stufen einstellen → Schnellwahl-Taste

- ※ Intensitätsstufen: Sanft → Mittel → Stark
- ※ XD-Intensität · Massagegeschwindigkeit · Luft · Roller · Dehnung
Die Intensität wird gleichzeitig eingestellt.

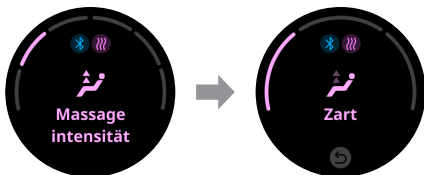

Heizung

Heizung → Stufen einstellen → Schnellwahl-Taste

- ※ Heizstufen: AUS → Stufe 1 → Stufe 2 → Stufe 3

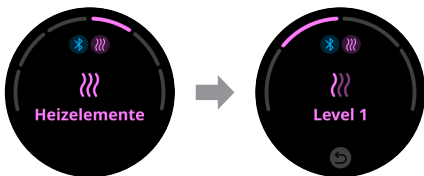

Automatische Display-Abschaltung

Automatische Display-Abschaltung → Zeit auswählen → Schnellwahl-Taste

- ※ Display-Einschaltzeit: 30 Sek. → 1 Min. → 3 Min. → Immer eingeschaltet

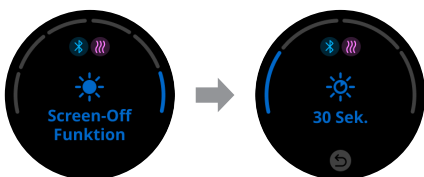

Position

Position → Stufen einstellen → Schnellwahl-Taste

- ※ Positionsstufen: Aufrecht → Zero Gravity Stufe 1 → Zero Gravity Level 2

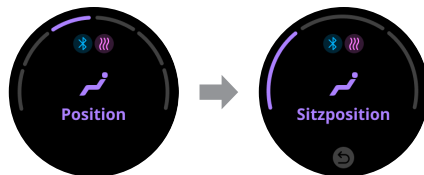

Bluetooth

Bluetooth → EIN · AUS · Zurücksetzen

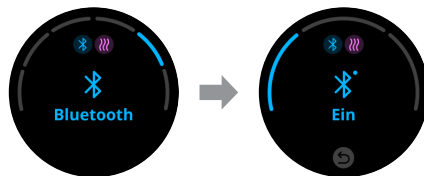

✓ Verbindung mit einem Bluetooth-Lautsprecher herstellen

01 Schnellwahl → Bluetooth → EIN

- ※ Bluetooth kann nach der Aktivierung 1 Minute lang gesucht und verbunden werden. Nach 1 Minute bleibt Bluetooth eingeschaltet, aber das Gerät ist für andere Geräte nicht mehr erkennbar.

02 Tablet-Startbildschirm → Zum Apps-Bildschirm gehen → Einstellungen → Bluetooth → Suchen → EAGLETON suchen und Bluetooth verbinden.

- ※ Name: 88 Eagleton-####

ist eine eindeutige Bluetooth-Nummer des Produkts.

Wenn sich mehrere Massagesessel in einem Bereich befinden, überprüfen Sie bitte die Seriennummer, bevor Sie eine Verbindung herstellen.

- ※ Seriennummer: Startseite → Einstellungen →

Geräteinformationen

- ※ Bei einer Unterbrechung der Verbindung versuchen Sie bitte erneut, das Gerät zu koppeln.

03 Bluetooth zurücksetzen: Schnellwahl → Bluetooth → Durch das Zurücksetzen werden alle derzeit verbundene Bluetooth-Apps und -Lautsprecher getrennt. Wenn das Gerät aufgrund einer Verbindung mit einem anderen Gerät keine Verbindung herstellen kann, führen Sie bitte das Zurücksetzen durch und befolgen Sie dann erneut die oben genannten Schritte.

Herunterladen der Controller-App

So laden Sie die Controller-App herunter

01 Bereiten Sie das Tablet vor, das als Fernbedienung verwendet werden soll.

02 Tablet-Startbildschirm → Gehen Sie zum Apps-Bildschirm → Google Play Store → Suchen Sie nach „EAGLETON“, laden Sie die App herunter und starten Sie sie.

03 Um das Gerät zu verbinden, gewähren Sie bitte die erforderlichen Berechtigungen. Suchen Sie dann auf dem Geräteauswahlbildschirm „EAGLETON“ Bluetooth und stellen Sie eine Verbindung her.

※ Name: Eagleton-####

ist eine eindeutige Bluetooth-Nummer des Produkts. Wenn sich mehrere Massagesessel in einem Bereich befinden, überprüfen Sie bitte die Seriennummer, bevor Sie eine Verbindung herstellen.

※ Seriennummer: Startseite → Einstellungen → Geräteinformationen

※ Die erforderlichen Zugriffsberechtigungen können je nach Betriebssystem variieren.

※ Um die App-Dienste sicher und bequem nutzen zu können, gewähren Sie bitte die erforderlichen Berechtigungen für Bluetooth und Standortdienste.

※ Apple iPad wird von dieser App nicht unterstützt.

※ Diese App unterstützt den Split-View-Modus nicht.

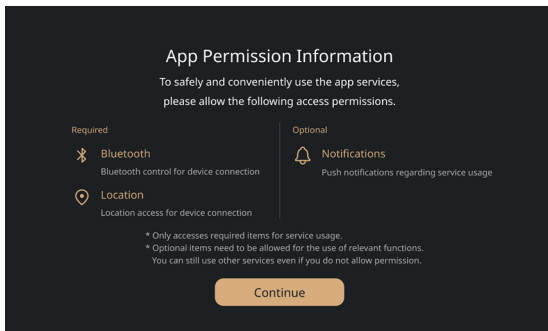

✓ Tablet – Zurück zur Controller-App

Wenn Sie auf dem Tablet den Desktop oder eine andere App ausgeführt haben, können Sie die [EAGLETON]-App mit einer der folgenden Methoden erneut starten.

01 Tablet-Startbildschirm → Durch Wischen vom unteren Bildschirmrand nach oben wird der App-Bildschirm angezeigt → Wählen Sie die [EAGLETON]-App aus.

02 Wählen Sie das ■-Symbol am unteren Rand des Tablet-Bildschirms und wählen Sie dann [EAGLETON] aus der Liste der laufenden Apps aus.

Beschreibung der Controller-Bedienung

Neues Profil erstellen

[Ein-/Aus-Taste] → Profil erstellen → Benutzerinformationen eingeben → REGISTRIERUNG

※ Wenn Sie das Massageprogramm unter dem Benutzerkonto ausführen, wird zunächst einmalig ein automatischer Körperscan durchgeführt, der anschließend automatisch gespeichert wird, ohne dass er wiederholt werden muss. Darüber hinaus werden die für jedes Programm konfigurierten Einstellungen für Massagegeschwindigkeit, Rollgeschwindigkeit, Luftintensität und Xd-Intensität automatisch gespeichert.

※ Bei Gastprofilen sind einige Dienste eingeschränkt.

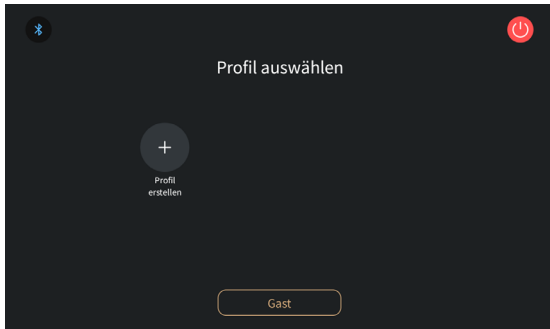

Start

[Ein-/Aus-Taste] → Startseite → Gewünschten Modus auswählen → Körper scannen → Schulterposition anpassen · Beinlänge · Zero-Gravity-Beinlänge → Massage starten

※ Passen Sie nach dem Scannen des Körpers die Schulterposition mit den Pfeiltasten auf dem Bildschirm oder der Schnellwahl-Taste im Pop-up-Fenster zur Anpassung der Schulterposition an.

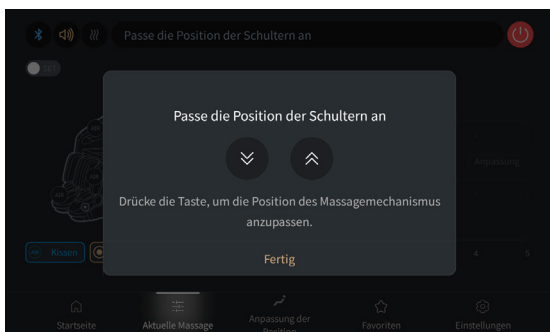
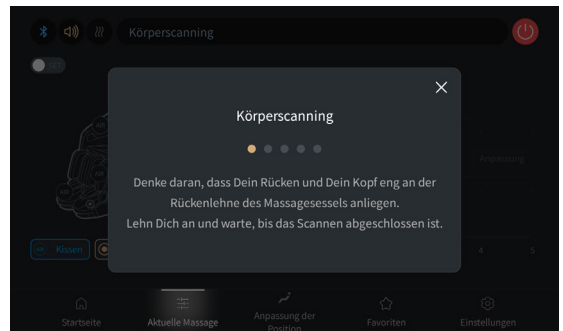
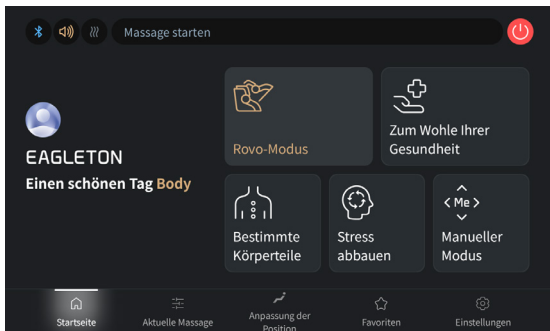

Beschreibung der Controller-Bedienung

Benachrichtigung bei Objekterkennung

Benachrichtigung bei Objekterkennung auf dem Tablet-Bildschirm prüfen → Objekt entfernen und OK drücken → Message wird fortgesetzt

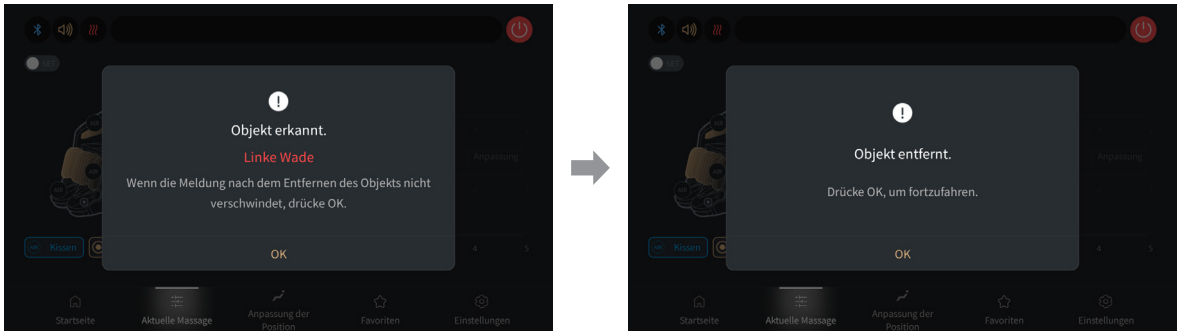

Beenden der Massage

[Ein-/Aus-Taste] → Benachrichtigung auf dem Tablet-Bildschirm prüfen und JA drücken → Massage beendet

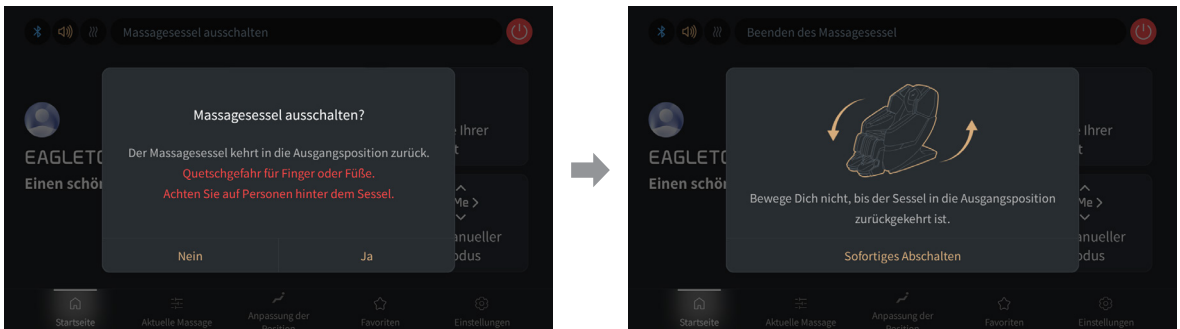

Beschreibung der Controller-Bedienung

Komponenten des Startbildschirms

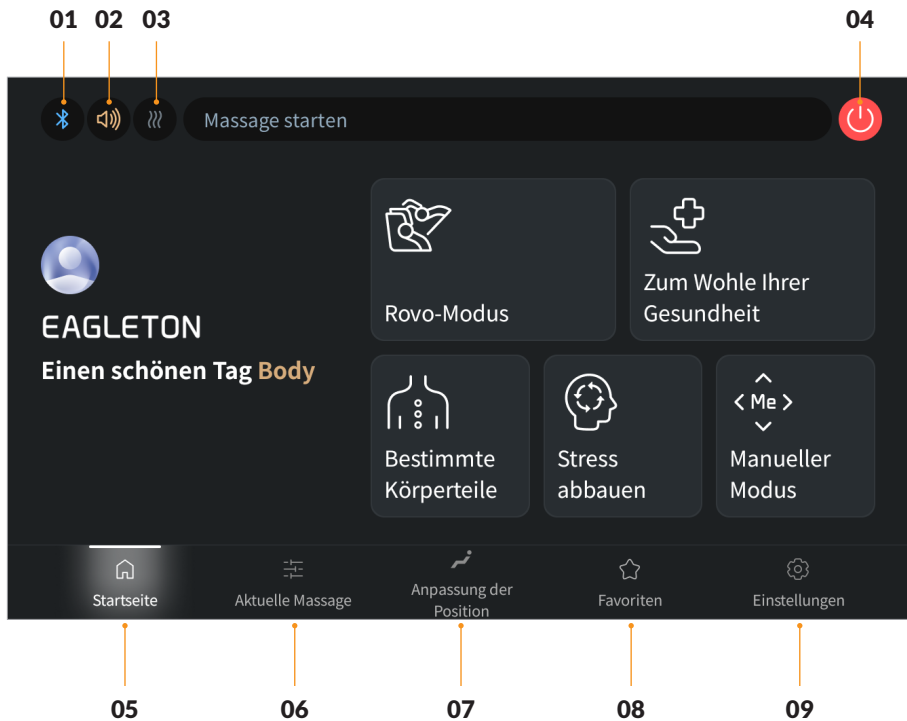

01 Bluetooth-Liste: Stellen Sie eine Bluetooth-Verbindung her und richten Sie eine automatische Verbindung ein.

02 Lautstärkeregelung: Regeln Sie die Lautstärke des Massagesessels stufenweise.

03 Heizung: Regeln Sie die Heizung für [Gesamt / Rücken · Taille / Handflächen / Waden] stufenweise.

04 Stromversorgung: Schalten Sie den Massagesessel ein und aus.

05 Startseite: Zur Startseite wechseln.

06 Aktuelle Massage: Zum Bildschirm für die aktuell ausgeführte Massage wechseln.

07 Steuerung: [Ganzkörperwinkel / Rückenwinkel / Beinwinkel / Beinlänge / Schwerelosigkeit / Aufrecht / ROVO Walking] des Massagesessels manuell einstellen.

※ Die manuelle Bewegungseinstellung ist für einige automatische Programme nicht verfügbar.

※ [ROVO Walking] ist eine Funktion, mit der Sie in bestimmten Modi, in denen die ROVO-Beine nicht in Bewegung sind, manuell eine ROVO-Massage erhalten können. (Bestimmte Modi ausgenommen).

Wenn Sie ROVO Walking auswählen, werden die Modi [Cycling · Up and Down · Stepper] zufällig ausgeführt.

08 Favoriten: Gehen Sie zur Liste der Lieblingsmassagen.

09 Einstellungen: Gehen Sie zum Einstellungsbildschirm.

Beschreibung der Controller-Bedienung

Aktuelle Struktur des Massagebildschirms

※ Während das automatische Programm läuft, können einige Bildschirmkomponenten abweichen.



01 Massage-Modus-Anzeige: Zeigt den aktuell laufenden Massage-Modus an.

02 Massagezeit: Zeigt die aktuell verbleibende Massagezeit an. Sie können die gewünschte Massagezeit im Popup-Fenster einstellen.

※ Die Massagezeit ist in einigen automatischen Programmen fest vorgegeben und kann daher nicht verändert werden.

03 Pause: Unterbricht die aktuell laufende Massage.

04 Massageposition: Verwenden Sie die Aufwärts- und Abwärtspfeiltasten, um die Massageposition zu steuern.

05 Einfacher Modus: Massageintensität, Position und andere Einstellungen können einfach und schnell angepasst werden.

06 Luft: Steuert die Position und Intensität der Luftmassage.

07 Rolle: Steuert die Intensität der Fußsohlenrolle.

08 Heizung: Steuert die Position und Intensität der Heizung.

09 XD-Intensität: Halten Sie die Taste gedrückt und schieben Sie sie seitlich, um die Projektionsstufe der Massagekugeln an die Körperform des Benutzers anzupassen.

10 Zu Favoriten hinzufügen: Mit dieser Taste speichern Sie die aktuell laufende Massage in den Favoriten.

11 Massagegeschwindigkeit: Steuern Sie die Massagegeschwindigkeit. Eine Teilanpassung ist ebenfalls möglich.

12 Massagebereich: Wenn Sie „Manueller Modus“ verwenden, können Sie den gewünschten Massagebereich auswählen.

13 Kugelbreite: Bei Verwendung von „Manueller Modus“ können Sie den Abstand zwischen den Massagebällen nach links und rechts einstellen.

14 Kugelbereich: Bei Verwendung von „Manueller Modus – Massagebereich – Direktauswahl“ können Sie die Auf- und Abbewegung der Massagebälle auswählen.

15 Massagetechnik: Bei Verwendung von „Manueller Modus“ können Sie Ihre bevorzugte Massagetechnik auswählen.

Beschreibung der Controller-Bedienung

ROVO-Modus

Startseite → ROVO-Modus → Programmauswahl → Körperscan und Armpositionsanpassung → Massage starten.

 Das Symbol kennzeichnet ein Massageprogramm mit Sprachführung.

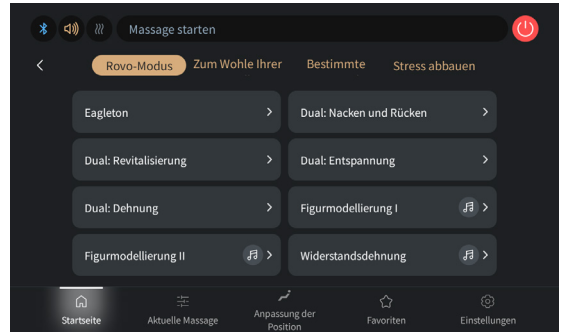
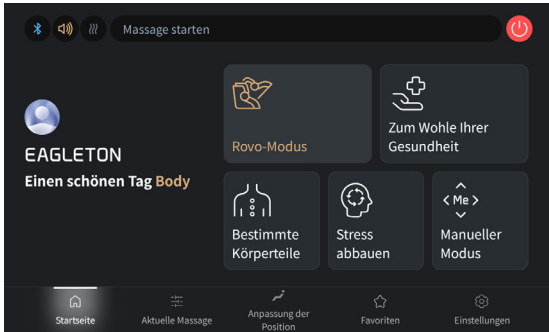

Zum Wohle Ihrer Gesundheit

Startseite → Zum Wohle Ihrer Gesundheit → Programmauswahl → Körperscan und Armpositionsanpassung → Massage starten.

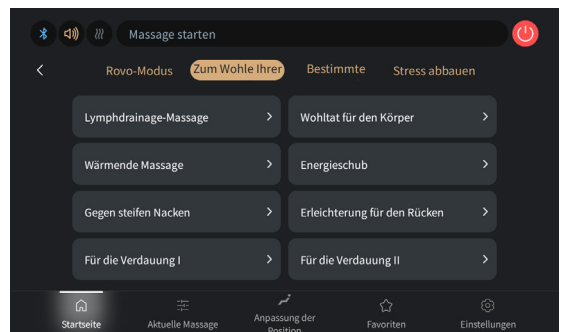
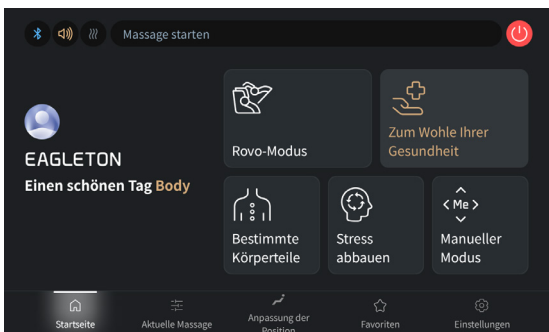

Bestimmte Körperpartien

Startseite → Bestimmte Körperpartien → Programmauswahl → Körperscan und Armpositionsanpassung → Massage starten.

 Das Symbol kennzeichnet ein Massageprogramm mit Sprachführung.

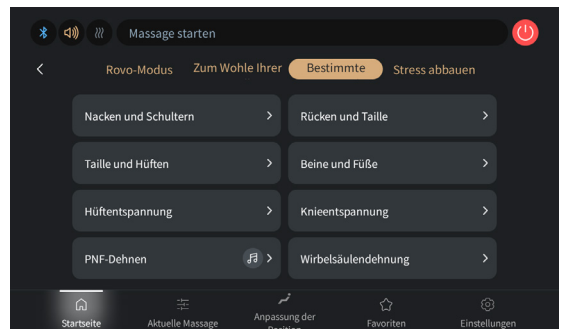
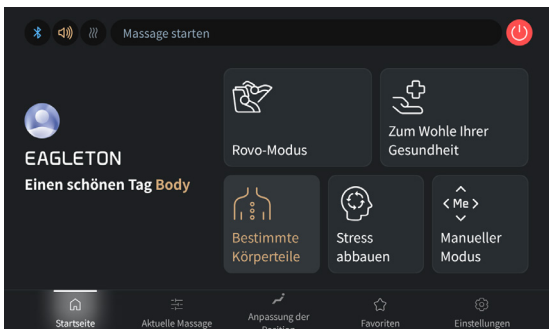

Beschreibung der Controller-Bedienung

Stress abbauen

Startseite → Stress abbauen → Programmauswahl → Körperscan und Armpositionsanpassung → Massage starten.

🔊 Das Symbol kennzeichnet ein Massageprogramm mit Sprachführung.

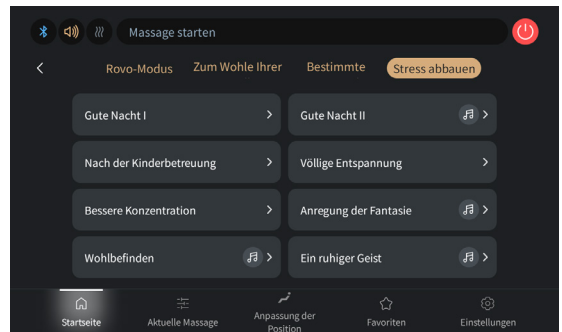
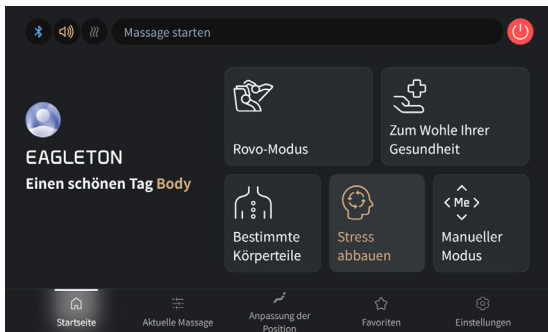

Manueller Modus

Startseite → Manueller Modus → Programmauswahl → Körperscan und Armpositionsanpassung → Massage starten.

※ Auf dem aktuellen Massagebildschirm können Sie detaillierte Einstellungen wie die Breite der Massagekugeln vornehmen.

※ Wenn Sie „Manueller Modus – Massagetechnik – Ausgewählte Körperteile“ verwenden, können Sie die Auf- und Abbewegung der Massagekugeln auswählen.

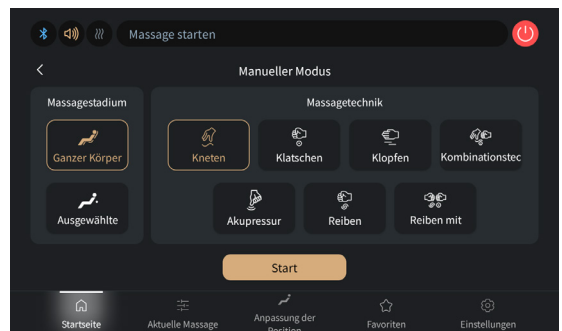
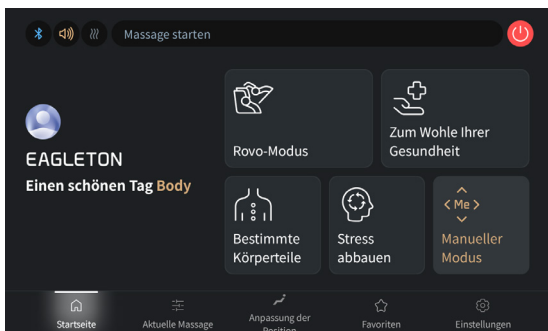

Beschreibung der Controller-Bedienung

Favoriten

- 01 Registrierung:** Wählen Sie den gewünschten Modus → Benutzerdefinierte Massagееinstellungen → Drücken Sie auf das Sternensymbol, um ihn unter Favoriten zu speichern.
- 02 Ausführen:** Wählen Sie [Favoriten] unten auf dem Startbildschirm → Wählen Sie einen gewünschten Modus aus der gespeicherten Favoritenliste → Starten Sie die Massage.
- 03 Listenverwaltung:** Sie können den Namen des gespeicherten Modus, den Namen des Massagemodus und Informationen wie Luft, Rolle und Heizung überprüfen. Sie können bis zu 12 bevorzugte Massagemodi speichern. Sie können einen Modus aus der gespeicherten Favoritenliste auswählen und löschen.

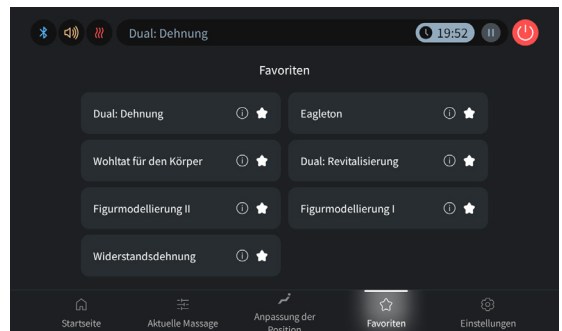

Benachrichtigungen

Einstellungen → Benachrichtigungen → Push-Benachrichtigungen zur Nutzung des Dienstes EIN/AUS

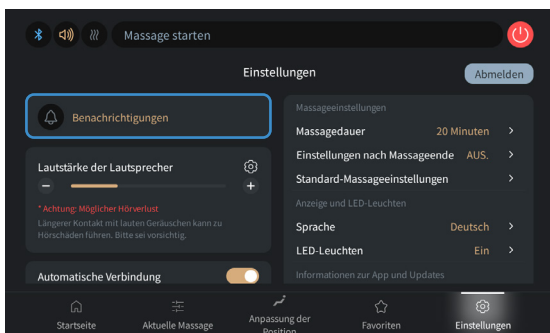

Lautsprecherlautstärke

Einstellungen → Lautsprecherlautstärke anpassen
※ Tippen Sie auf das Symbol für die Lautsprecherlautstärke, um die Funktion für die automatische Wiederverbindung ein- oder auszuschalten.

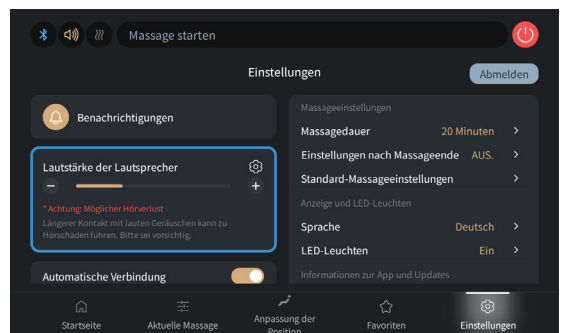

Beschreibung der Controller-Bedienung

Automatische Verbindung

Einstellungen → Automatische Verbindung ein- / ausschalten

※ Wenn die Verbindung des Geräts zum Massagesessel unterbrochen wird, wird beim Starten der App automatisch versucht, die Verbindung wiederherzustellen.

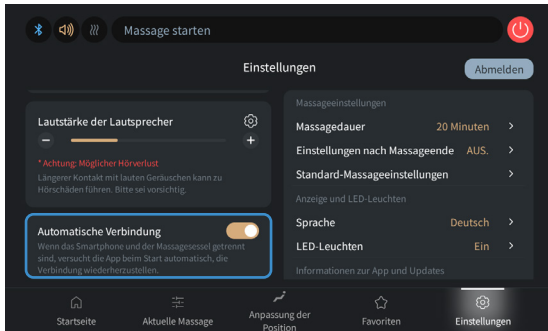

Massagezeit

Einstellungen → Massagezeit → Zeit auswählen

※ Wählen Sie die aktuell laufende Massagezeit aus, um schnell Änderungen vorzunehmen

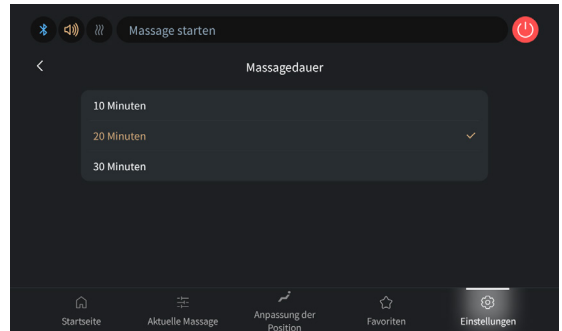

Einstellungen nach der Massage

Einstellungen → Einstellungen nach der Massage → Wählen Sie „Position nach der Massage beibehalten“ EIN/ AUS · Position der Massagebälle nach der Massage

※ Nach Beendigung der Massage können Sie die Endposition, die Breite und den Vorsprung der Massagebälle nach Ihren Wünschen einstellen. Diese Einstellungen werden für jedes Benutzerkonto gespeichert.

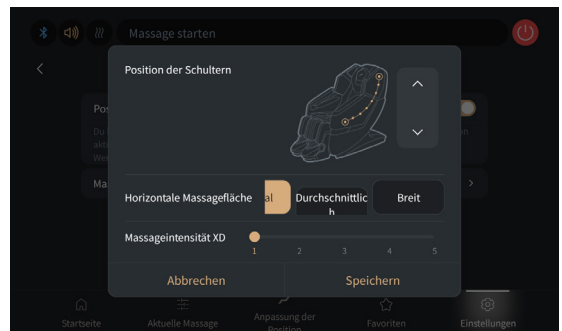
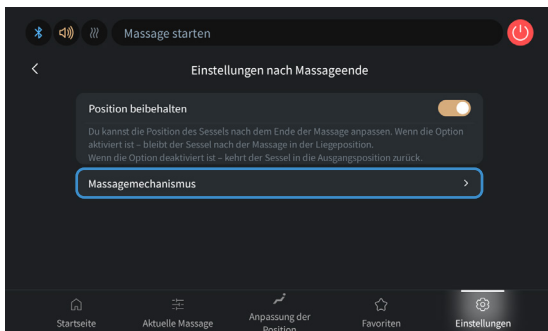

Beschreibung der Controller-Bedienung

Massageeinstellungen wiederherstellen

Einstellungen → Massageeinstellungen wiederherstellen

※ Die Option „Massageeinstellungen wiederherstellen“ ist während des Betriebs nicht verfügbar.

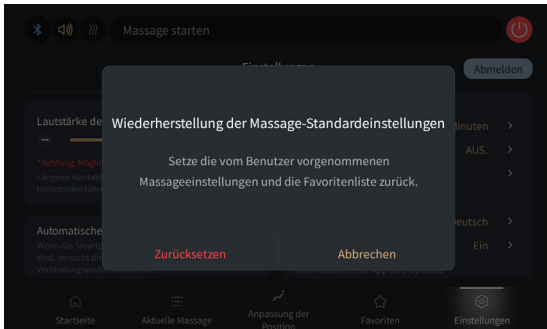

Sprache

Einstellungen → Sprache auswählen

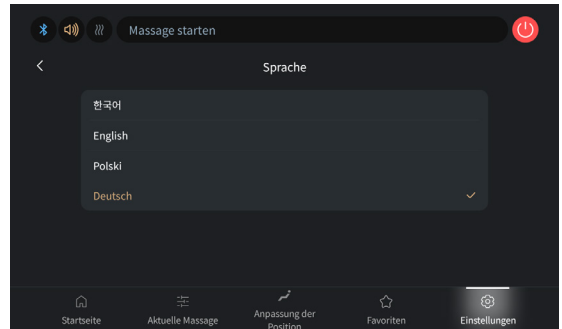

LED

Einstellungen → LED → Farbe · Helligkeit

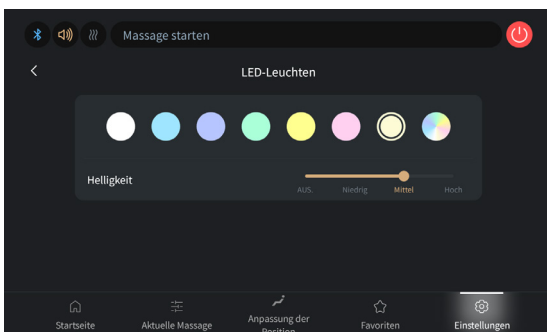

Software-Update

Einstellungen → App-Version · Informationen zum Gerät

※ Bitte wählen Sie die Netzwerkverbindung aus, um die neueste Software zu installieren.

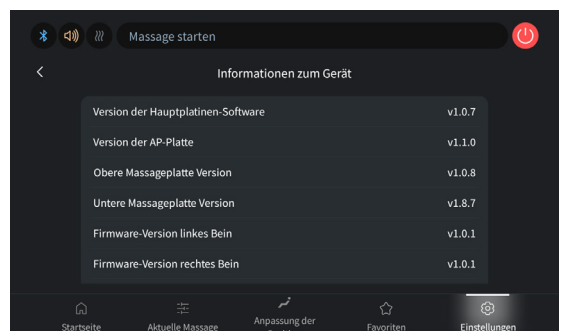
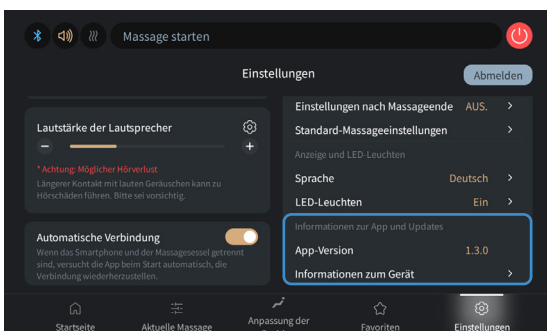

ROVO-Modus • Zum Wohle Ihrer Gesundheit

ROVO-Modus	
Eagleton	Dies ist eine spezielle Signature-Massage, die nur auf EAGLETON verfügbar ist.
Dual: Nacken und Rücken	Eine Dual-Modul-Massage, die schnell Verspannungen löst und sich auf häufig beanspruchte Muskeln im Nacken- und unteren Rückenbereich konzentriert.
Dual: Revitalisierung	Eine revitalisierende Massage, die mit einem Dual-Modul schnell und effektiv einen trägen Körper erfrischt.
Dual: Entspannung	Eine Ganzkörpermassage mit sanften und zarten Bewegungen des Dual-Moduls.
Dual: Dehnung	Eine einzigartige Dehnungsmassage, die den gesamten Körper erfrischt und entspannt.
Figurmodellierung I	Diese Massage fördert leichte Kontraktionen der Muskeln im Unterkörper und unterstützt so eine verbesserte Muskelfunktion.
Figurmodellierung II	Eine intensive Massage, die Widerstandsübungen für den Unterkörper mit Fahrradbewegungen kombiniert, um die Verbesserung der Körperlínie zu unterstützen.
Widerstandsdehnung	Eine Massage, die Widerstandsübungen für den Unterkörper mit PNF-Dehnungen kombiniert und dabei neuromuskuläre Mechanismen nutzt, um die Muskelfunktion zu stärken.

Zum Wohle Ihrer Gesundheit	
Lymphdrainage-Massage	Diese Massage nutzt Ganzkörper-Airbags, um Schwellungen zu lindern.
Wohltat für den Körper Entspannung	Eine Massage, die häufig verspannte Muskeln lockert.
Wärmende Massage	Eine entspannende Massage kombiniert mit wohltuender Wärme in einer liegenden Position.
Energieschub	Eine belebende Massage, ideal, um den Körper morgens zu wecken.
Gegen steifen Nacken	Entspannt und konzentriert sich auf vier Muskeln, die am Hinterhauptbein und am Nacken ansetzen.
Erleichterung für den Rücken	Diese Massage zielt auf die Muskeln um den Rücken und die Taille ab und verwendet sanfte Knet- und Rollbewegungen, um Verspannungen im unteren Rückenbereich zu lösen.
Für die Verdauung I	Diese Massage konzentriert sich auf die Wirbelsäule und das Becken und beinhaltet robotergesteuerte Bewegungen, um die Darmtätigkeit zu unterstützen.
Für die Verdauung II	Eine Massage für die Verdauungsgesundheit, die wichtige Punkte am Bauch stimuliert und nach den Mahlzeiten den Bereich um die Hüften massiert.

 Die Verwendung von Modi mit Dehnungsfunktionen wird für ältere Menschen und Schwangere nicht empfohlen.

Bestimmte Körperteile • Stress abbauen

Bestimmte Körperteile	
Nacken und Schultern	Entspannt Nacken und Schultern durch Kneten und Dehnen.
Rücken und Taille	Entspannt Rücken und Taille durch Druck und Kneten.
Taille und Hüften	Entspannt Taille und Hüften durch Druck und Kneten.
Beine und Füße	Eine intensive Beinmassage in verschiedenen Techniken.
Hüftentspannung	Entspannt die Rumpfmuskulatur durch statische Dehnungen.
Knieentspannung	Diese Massage hilft, Verspannungen durch Dehnung der leicht ermüdenden Oberschenkelmuskulatur zu lösen.
PNF-Dehnen	Eine Massage, die die Revitalisierung des Unterkörpers fördert, indem sie Muskelentspannung mit geführten Bewegungsanweisungen per Sprachausgabe kombiniert.
Wirbelsäulendehnung	Eine Massage, die die Wirbelsäule durch Massage der umliegenden Bereiche dehnt.
Stress abbauen	
Gute Nacht I	Fördert den Schlaf durch eine sanfte und einfache Ganzkörpermassage und Winkelvariationen für 30 Minuten. ※ Gute Nacht I endet in einer liegenden Position und unterstützt die Funktion [Einstellungen → Einstellungen nach der Massage] nicht.
Gute Nacht II	Dieser Modus passt den Winkel des Massagesessels und die Massageintensität im Laufe der Zeit schrittweise an, um einen erholsamen Schlaf zu ermöglichen. ※ Gute Nacht II endet in einer liegenden Position und unterstützt die Funktion [Einstellungen → Einstellungen nach der Massage] nicht.
Zum Entspannen	Eine geräuscharme Ganzkörper-Knetmassage, die für die nächtliche Anwendung geeignet ist.
Völlige Entspannung	Eine Ganzkörper-Knetmassage, die in liegender Position für angenehme Entspannung sorgt.
Bessere Konzentration	Bietet Entspannung für müde Schüler nach einem anstrengenden Tag.
Anregung der Fantasie	Eine Massage mit Klanglandschaften, die an einen friedlichen Rückzugsort erinnern, für Momente der freien und entspannten Fantasie.
Wohlbefinden	Eine Massage, die tiefe Entspannung und Musik bietet, um den Alltagsstress abzubauen.
Ein ruhiger Geist	Eine Massage zur Heilung, gepaart mit Musik, die einfühlsame und beruhigende Botschaften vermittelt.

 Die Verwendung von Modi mit Dehnungsfunktionen wird für ältere Menschen und Schwangere nicht empfohlen.

Doppelter Massagesessel-Mechanismus

Exklusives neues XD-Massagesystem

1. Große Reichweite der XD-Tiefenmassage.

- Ermöglicht die Massage mit den Massagearmen über einen größeren Körperbereich dank der langen Drehachse des XD-Moduls.
- Die Massagearme führen eine fortschrittliche und tiefe Massage durch. Sie funktionieren, indem sie die Form des Buchstabens X abbilden.

2. Ergonomischer XD-Massagewinkel

- Stellen Sie den Rückenlehnenwinkel entsprechend Ihrer Massagetechnik ein, um eine noch konzentriertere Massage einzelner Körperteile zu erreichen
- Bietet eine intensive Massage für große Muskeln und eine sanfte Massage für kleinere Muskeln.
- Ahmt die von einem echten Masseur ausgeführte Massage nach.

Doppelter Massagesessel-Mechanismus

Das XD FLEX-Massagemodul und das 3D-Massagemodul sind vertikal angebracht, um eine detailliertere Massage über größere Bereiche zu ermöglichen.

1. Schnelles und genaues Scannen

- Die Massagearme bewegen sich am Körper entlang und erkennen die genaue Position der Arme, indem sie die Krümmung der Wirbelsäule und die Muskelspannung erfassen.
- Während der Massage kann die Position der Massagearme in Echtzeit angepasst werden.

2. Gewichtsempfindliches Modul

- Es bietet eine flexible Massage, die sich nach dem Gewicht des Benutzers richtet.
- Das elastische Massagemodul sorgt für eine sanfte Massage.



Abmessungen und Spezifikationen des Geräts

Zur Steigerung der Effizienz können sich die Spezifikationen ohne vorherige Ankündigung teilweise ändern.

Modell	BFH-4010
Nennspannung	220-240 V~, 50/60 Hz
Leistungsaufnahme	280 W
USB-C	5V3A / 9V2A / 12V1.5A
Automatische Abschaltung	10 / 20 / 30 minut
Luftdruckkissen	Luftdruckkissen für Arme, Unterarme Waden und Füße
Massagerollen	Massagerollen an den Fußsohlen
Wirkungsbereich der Massagearme	Nacken bis Gesäß
Soundsystem	2 ch, 4 W
Produktgewicht	149.5 kg
Abmessungen nach dem Zusammenklappen	158 x 75 x 116,5 cm (dł. x szer. x wys.)
Abmessungen nach dem Ausklappen	297 x 75 x 84 cm (dł. x szer. x wys.)
Wi-Fi	2412 ~ 2484 MHz < 89.1 mW
Bluetooth	2402 ~ 2480 MHz < 7.9 mW
Allgemeine Bezeichnung	Massagesessel

Fehlerbehebung • Service

Sollten kleinere Störungen oder Fehler auftreten, lesen Sie bitte die folgenden Hinweise, bevor Sie den Kundendienst kontaktieren.

Fehler	Ursachen	Lösung
Der Massagesessel funktioniert nicht, auch wenn der Strom eingeschaltet ist.	Die Einschalttaste am Tablet, integrierten Bedienfeld oder Massagesessel wurde nicht gedrückt.	Drücken Sie die entsprechende Taste.
	Es wurde kein Programm ausgewählt.	Wählen und starten Sie das Programm.
	Das Netzteil ist nicht richtig angeschlossen.	Schließen Sie das Netzteil ordnungsgemäß an.
	Der Netzstecker/das Netzkabel ist beschädigt.	Kontaktieren Sie den Kundendienst.
	Die Sicherungen sind durchgebrannt.	
	Der Stromkreis funktioniert nicht ordnungsgemäß.	
Der Massagesessel macht während des Betriebs Geräusche.	Typische Geräusche des Massagesessels - Vibrationen der Luftpumpe, Geräusche beim Ein- und Ausblasen der Luft - Geräusche beim Aufblasen der Luftdruckkissen - Öffnen/Schließen der Magnetventile - Reiben beweglicher Teile am Polster	Diese Geräusche sind typische Betriebsgeräusche des Geräts. Das Gerät ist in Ordnung.
	Der Massagesessel wurde zu lange benutzt.	Schalten Sie den Massagesessel aus und nach 30 Minuten wieder ein.
	Reißen durch langfristige Nutzung.	Kontaktieren Sie den Kundendienst.
Der Massagesessel bleibt während des Betriebs plötzlich stehen.	Versehentliches Drücken der OFF-Taste.	Drücken Sie die ON-Taste am Massagesessel.
	Die Massagezeit ist vorbei.	Starten Sie den Massagesessel erneut (nach 30 Minuten).
Der Massagesessel stoppt plötzlich beim Verändern des Neigungswinkels.	Überprüfen Sie die Sensoren auf unerwünschte Objekte. Möglicherweise befinden sich Objekte zwischen den Teilen des Massagesessels.	Entfernen Sie unerwünschte Objekte und starten Sie das Gerät neu.
	Übermäßiger Gebrauch des Massagesessels.	Schalten Sie den Massagesessel aus und nach 30 Minuten wieder ein.
Massagearme verhaken oder stoßen während des Betriebs von innen an der Sitzpolsterung.	Reiben der Massagearme am Stoff.	Die Reibung der Massagearme an der Sitzpolsterung ist ein natürliches Phänomen bei der Massage und stellt kein Problem dar.
Keine Rückkehr in die Ausgangsposition.	Übermäßiger Gebrauch des Massagesessels.	Kontaktieren Sie den Kundendienst.
Die Fernbedienung überhitzt.	Übermäßiger Gebrauch.	Schalten Sie den Massagesessel aus und nach 30 Minuten wieder ein.
Das Netzteil überhitzt.	Übermäßiger Gebrauch.	Schalten Sie den Massagesessel aus und nach 30 Minuten wieder ein.
	Andere Ursachen.	Kontaktieren Sie den Kundendienst.
Luftdruckkissen werden nicht aktiviert.	Der Luftschlauch ist nicht angeschlossen.	Kontaktieren Sie den Kundendienst.
	Das Netzteil zum Luftsystem ist nicht angeschlossen.	

Memo

Memo

Memo

EAGLETON

Produktname Massagesessel
Modell BFH-4010
Kundenservice irest@irest-europe.com
Bedienungsanleitung Nr. 251218

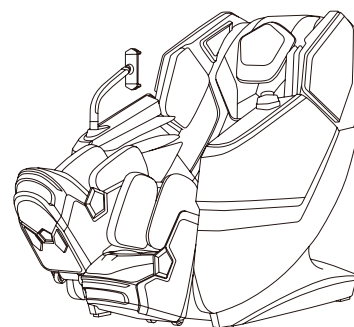

 Diese Anleitung muss gemäß den örtlichen Abfallvorschriften entsorgt werden.
